



# CATALOGUE

2023

[www.vbsa.fr](http://www.vbsa.fr)



NOUVEAUTÉS

2024

[www.vbsa.fr](http://www.vbsa.fr)

# Nouveautés 2024

## ÉCONOMIQUE & ÉCOLOGIQUE

### PACK GELS CAPTEURS DE PLUIE

- 25 doses de gel 5ml
- 25 buses
- 5 poussoirs

Poussoirs réutilisables  
= moins de déchets

20% d'économie  
sur le tarif



Acheter en quantité ....  
C'est - d'EMBALLAGE  
Et + d'ECONOMIES

RÉF. PACK25-REGCAPLUIE

## Pastilles adhésives pour caméra de camions



51x41x2mm  
lot de 5

RÉF. KPM-4151

IVECO  
EUROCARGO

DAF  
XF



69x41x2mm  
lot de 5

RÉF. KPM-4169

IVECO  
DAF  
VOLVO



100x50x1.6mm  
lot de 5

RÉF. KPM-5010

SCANIA  
SÉRIER ET S



**LEVIER POUR JOINTS DE VITRE**  
Placer le levier dans le panneau de porte jusqu'à ce que le crochet s'insère sous le bord inférieur de la moulure, glisser sur le côté jusqu'à ce qu'il s'appuie sur le clip et tirer la poignée vers le haut, répéter l'opération jusqu'à ce que tous les clips soient retirés

RÉF. BMR-1488

Avant  
Nettoyage



Après  
Nettoyage



## NETTOYEZ VOS VIEUX IMPACTS POUR UNE REPARATION OPTIMALE KIT NETTOYAGE DE VIEUX IMPACTS.

Très efficace et utile pour nettoyer vos vieux impacts encrassés avant réparation

comprenant :

- 2 x REF-3200 Cylindre injecteur
- 1 x REF-936 Dry Out : Produit de rinçage,
- 1 x REF-974 Seringue
- 1 x REF-617 Embout dépression
- 1 x REF-RACCORDMALE Raccord male pour pompe
- 1 x REF-HOS-2000 Tuyau 1M
- 1 x REF-TER-RACCORDAHF Raccord femelle pour tuyau
- 1 x Valise



**RÉF. 1414-V2**

## BARRES D'ARRIMAGE EXTENSIBLES

pour véhicules utilitaires légers.

De 101 à 177cm. Charge maximale verticale : 180kg.

Permettent de moduler les espaces au quotidien en fonction de votre chargement. Patins de haute résistances, antidérapants, orientables jusqu'à 180°. Poignées antidérapantes. Serrage à l'aide d'une tige filetée aux deux extrémités. Barres recouvertes de mousse afin de protéger le matériel.



**ATTENTION, POUR CETTE RÉFÉRENCE :**  
DE 160 - 250 CM = CHARGE MAXIMALE VERTICALE 180KG  
DE 250 - 290 CM = CHARGE MAXIMALE VERTICALE 100KG



**RÉF. NSE-B101**

## BARRES D'ARRIMAGE EXTENSIBLES

pour véhicules utilitaires légers.

De 160 à 290cm.



**RÉF. NSE-B160**

## en réappro

mousse de protection - longueur : 132cm

**RÉF. NSE-MOUSSE132**



# Nouveautés 2024

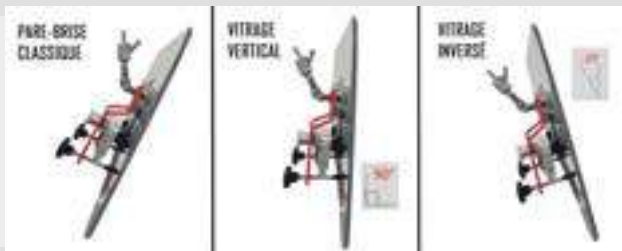

## ADAPTATEUR POUR PARE-BRISSE VERTICAL OU INVERSE

S'utilise avec notre pont 9620 pour malles TERMINATOR 1 et 2 et kit 1320.  
Non compatible avec les ponts FIX-2001, 2000 et 51, ni avec l'injecteur 3200.  
Remplacement des joints : réf.995 et ISHP-BIG

**RÉF. ADAPT-PBV**



Ventouse d'encrage permettant d'assurer le maintien de la corde à découper le joint de pare-brise.



**RÉF. LAC-405**

## option pour ULTRAPOSE-EVOLUTION



Permet de fixer la télécommande de l'ULTRAPOSE EVOLUTION à la ventouse, pour ventouses réf. PSL-150-1 et PSH-120.



**RÉF. EVOL-SUPTTEL**

## FAITES RÉALISER VOS PRESTATIONS À DISTANCE

### MACS REMOTE SERVICES

#### DIAGNOSTIC À DISTANCE ET CALIBRAGE À LA DEMANDE

permet d'effectuer certains travaux à distance

À l'exception des calibrages ADAS, pour lesquels un outil CSC Tool doit être présent sur place, aucun autre équipement d'atelier n'est requis pour les prestations énumérées.

#### PRESTATIONS

Calibrage des systèmes de caméras frontales

Calibrage des systèmes radar et lidar

Calibrage des caméras arrière et des systèmes de surveillance à 360°

Codage, réinitialisation et activation des composants et pièces remplacés, par exemple direction, transmission, projecteurs

Codage des nouveaux accessoires / fonctions, par exemple attelage de remorque (OE et Aftermarket) et régulateur de vitesse

Réinitialisation du service (y compris les véhicules sécurisés, par exemple Security Gateway)

Enregistrement des justificatifs d'entretien dans le système multimédia BMW

Réinitialisation des alertes Ad-Blue

Programmation de la télécommande à clé

Lecture et suppression des codes d'erreur sur les véhicules les plus récents



**RÉF. 8PZ015705-091**



**Indispensable pour l'utilisation du Macs Remote**

#### CHARGEUR-MAINTIEN DE CHARGE 130A

pour batteries de type WET, GEL, AGM, MF, PbCa, EFB, Li prenant en charge des tensions allant de 12 à 24V.

#### CARACTÉRISTIQUES :

Puissance absorbée chargé : 1.8kw

Puissance absorbée démarrage : 2kw

Tension de charge : 12 / 24 V

Courant de charge efficace : 140/70 A

Cour. charge conv. EN60335-2-29: 120/60 A

Cour. démarr. 1V/CEN60335-2-29: 180 A

**RÉF. CH130A**

#### NAPPE ISOLANTE POUR TRAVAUX ÉLECTRIQUES

protège contre les risques électriques, isole l'opérateur contre les chocs électriques de certains appareils comme les voitures électriques...

**S'utilise uniquement dans un environnement sec.**

Fourni avec 4 aimants permettant de maintenir la nappe sans abîmer la carrosserie.

#### CARACTÉRISTIQUES

- CLASSE 0
- conforme à la norme IEC 61-112
- 1m30x2m
- tension maxi d'utilisation : 1000V

#### AVANTAGES

- légère
- facile à nettoyer



**RÉF. TAP-COV2**

# Nouveautés 2024

## LAMPE FRONTALE PROFESSIONNELLE 350 LUMENS

permet d'éclairer la zone de travail tout en gardant les mains libres, 4 niveaux de lumière, paramètres modifiables grâce au bouton poussoir et au capteur qui permet d'allumer et d'éteindre sans toucher l'objet, recharge USB-C ou avec la chargeur réf. 818-220V, 2.5 heures d'autonomie à haute puissance et 8 heures en utilisation normale.



RÉF. LAMPE-F

## LAMPE LED MAGNÉTIQUE 200 LUMENS

éclairage longue durée et endroits exigus, 3H d'autonomie, recharge USB-C



RÉF. LAMPE-3

## ASPIRATEUR EAU ET POUSSIÈRE SUR CHARIOT

deux moteurs jusqu'à une puissance maximale de 2400W, cuve en polypropylène ou inox d'une capacité de 76 litres et un manche pour le rendre plus pratique. Idéal pour le nettoyage professionnel.

### DONNÉES TECHNIQUES :

Aspiration bi-moteur  
Voltage : 220-240V  
Fréquence : 50 Hz  
Puissance max : 2400 W  
Puissance : 2050 W  
Refroidissement par vide de passage  
Dépression : 2250mm H<sub>2</sub>O  
Flux d'air : 340 m<sup>3</sup>/h  
Niveau sonore : 67 dB(A)  
Capacité de la cuve : 77 litres  
Poids : 23 kg



RÉF. ASP-2024



## MICROFIBRE EN FIBRE DE CARBONE

permet de nettoyer les vitrages sans laisser de traces ni déposer de fibres 60% rPET (polyester recyclé), 20% carbone et 20% polyamide sachet de 5 pièces - 40x50cm

**RÉF. MICRO-CARBON**



## LAMPE DE DÉBOSSÉLAGE ÉCONOMIQUE

permet de voir les différents types de bosses grâce à la réflexion, l'opérateur peut effectuer la réparation avec un guide de précision, lampe LED, tension d'entrée 5V, port USB, câble de 1,5 mètre, 3 niveaux d'éclairage

**RÉF. BOS8LED**



## DÉVIDOIR MURAL EN MÉTAL NOIR

à fixation murale, se fixe sur une cloison, un établi ou un rack en bois, montage rapide, utilisation simple avec à sa molette de serrage, tube diamètre entre 2.5 et 3cm (peut varier légèrement selon les arrivages). Idéal pour joints adaptables.

**RÉF. ENROUL-DEV**



## LAMES RIGIDES "NOIR" SEGMENTÉES

18mm - paquet de 10 pour L2 et XL2  
110x18x0.5mm

**RÉF. LBB-10**



**ADAPTATEUR  
PORTE EMBOUT  
MAGNÉTIQUE**  
longueur 60mm

**RÉF. P-EMBOUT**



**ADAPTATEUR USB 3.0**  
5V = 2A (Max),  
pour réfs. LAMPE-F,  
LAMPE-3, 818, BOS8-LED...

**RÉF. 818-220V**



**OUTIL  
MULTIFONCTION**  
11 fonctions,  
livré dans un étui

**RÉF. CS-614**



**NOTRE CATALOGUE PAPIER 2023  
EST TOUJOURS VALABLE**

**POUR AVOIR LE CATALOGUE MIS À JOUR,  
RENDEZ-VOUS SUR NOTRE SITE ET TÉLÉCHARGEZ  
LA DERNIÈRE VERSION (SUR LA PAGE D'ACCUEIL)  
[WWW.VBSA.FR](http://WWW.VBSA.FR)**





DEPUIS  
1976

*L'innovation au service  
des pare-brises !*



La société VBSA est **certifiée ISO 9001 depuis 2005. Norme ISO 9001, version 2015.**

Elle a mis en place une politique de **qualité de suivi**, structurée autour de procédures qui répondent aux exigences de la norme.

Les axes organisationnels prioritaires ; procédure de **sélection des fournisseurs sur des critères vérifiables** (indicateurs de performance).

Réalisation d'**enquêtes de satisfaction** pour un partenariat rapproché avec nos clients.

**Adaptation aux besoins** de nos clients sur mesure.

Rigueur dans la gestion des ressources humaines, **respect du code du travail.**



**Précurseur** de la réparation de pare-brises en France depuis 1984.



Une **équipe** investie, soucieuse, pédagogue, créative, et à l'écoute de vos besoins.



**Fabricant et distributeur** de matériels de réparation et outillages pare-brises.



Présence de distributeurs étrangers dans **plus de 50 pays.**



Des **commerciaux** présents sur toute la France.



Distribue une **gamme complète** de produits de réparation rapide carrosserie.



Centre de formation agréé Qualiopi.  
**Plus d'infos : [formation@vbsa.fr](mailto:formation@vbsa.fr)**

**VBSA, propriétaire des marques :**

**L'ULTRA POSE®, REPARBRISE®, REPAR'VIT®,  
REPARCHOC®, REPARBOS®, TERMINATOR®, REPAREGLASS®**



Conception : Service communication VBSA  
Crédit photo : VBSA, AdobeStock  
Impression : L'atelier de la communication



## ZOOM SUR VBSA :

Notre histoire a commencé il y a 45 ans, sous le nom de BONNOT SA., en tant qu'importateur d'une gamme anticorrosion destinée au marché automobile français. En 1984, l'entreprise prend un virage décisif en s'intéressant à une technologie inconnue du marché français, « la réparation pare-brise » et en devient le précurseur.

Dans un premier temps, nous avons besoin de convaincre l'ensemble des acteurs du marché de son intérêt économique, écologique et bien entendu sur son efficacité avec à l'appui, la réalisation de tests de conformité auprès d'un organisme reconnu, tests que nous avons par la suite renouvelés pour s'assurer de la bonne compatibilité avec l'évolution technologique des vitrages, tout en formant les acteurs du marché.

Par la suite, nous avons mis en place une politique de suivi qualité et de satisfaction client, nous possédons la certification ISO 9001 depuis 2005. Nous avons ensuite développé nos propres concepts de réparation en développant nos propres moules, outillages et brevets, puis mené une offensive sur le plan international.

Naturellement, nous avons diversifié notre gamme avec des solutions de remplacement, avec toujours la volonté constante de proposer des solutions innovantes, ergonomiques, pratiques et efficaces, avec un « leitmotiv » celui d'améliorer votre productivité et votre confort de travail au quotidien.

Notre organisation permet de répondre à l'ensemble de vos attentes. La conception d'un produit, l'accompagnement de nos technico-commerciaux sur le terrain, la gestion internalisée de notre service après-vente intégrant le service de réparation et une offre de produits sur mesure.

Depuis toutes ces années, nous mettons un point d'honneur à ce que nos valeurs restent les mêmes, celles d'une PME familiale rigoureuse, humble et ambitieuse. L'absence de capitaux extérieurs, nous permet une liberté totale d'entreprendre, avec la volonté de poursuivre notre aventure avec beaucoup d'envies et avec pour objectif permanent de vous satisfaire.

La crise sanitaire et le conflit entre la Russie et l'Ukraine, entraînent des tensions sur les matières premières, l'énergie et génèrent l'inflation.

Nous avons temporisé au maximum, en jouant notamment sur nos stocks, puis ensuite en prenant la décision forte de ne reporter qu'en partie les hausses de prix, aussi afin de vous garantir une bonne disponibilité de nos produits.

Nous tenons à vous remercier pour la fidélité que vous nous témoignez et nous vous souhaitons une bonne découverte de notre catalogue 2023.

Cédric VIOLA, Président

# 01

## Réparation pare-brise

MALLETES, MATÉRIELS & CONSOMMABLES



Mallettes de réparation pare-brise  
REPAREGLASS-REPARBRISE-REPARVIT-TERMINATOR

4-10

Consommables réparation de pare-brise - PLV et affichage

11-17

Gravage - Dérayage et polissage de vitres & consommables

18-20

# Mallettes de réparation pare-brise

**REPAREGLASS®**

RÉF.	DÉSIGNATION	QTÉ
230	Valise aluminium	1
51	Pont PVC	1
1046	Lampe UV pour polymérisation avec temporisateur 12V	1
958	Pot de produit pour ventouse	1
945	Miroir	1
979	Stylo lampe	1
949	Flacon de polish 60ml	1
921	Résine injection Reparbrise® (15 à 24 réparations)	3
645	Perceuse carbure	1
934	Mèche carbure	1
959	Stylo pointe carbure	1
948	Lame de grattage (x5)	1
943	Résine finition Reparbrise® (+ de 60 réparations)	1
970	Feuille mylar rigides (x10)	1
977	Écran anti-UV	1
969	Grande sonde	1

Manuel + vidéo technique inclus.



**RÉF. 1700**  
Mallette Repareglass® Senior



La mallette REPAREGLASS® Junior est identique à la REPAREGLASS® Senior.

Seules différences : la lampe UV 12V réf. 1046 est remplacée par la lampe à piles **RÉF. UVB-150-T** et le nombre de résines changent (1 au lieu de 3).  
4 piles incluses.

**RÉF. 1650**

Mallette Repareglass® Junior



REPAREGLASS® et REPARBRISÉ® sont des marques utilisées et référencées par un grand nombre de constructeurs automobiles.

Différents types de réparations sont possibles : impact à bulle, impact à bulle étoilé, impact étoilé et fente.

Répondent aux normes : AFNOR NF X 5021, REACH et UTAC règlement n°43 Européen de 1987 et 2008





## REPARBRISE® SENIOR



RÉF.	DÉSIGNATION	QTÉ
231	Valise aluminium	1
9620	Pont d'injection en alu avec ventouse à piston	1
1046	Lampe UV pour polymérisation avec temporisateur 12V	1
958	Pot de produit pour ventouse	1
945	Miroir	1
979	Stylo lampe	1
949	Flacon de polish 60ml	1
921	Résines injection Reparbrise® (5 à 8 réparations)	5
645	Perceuse carbure	1
934	Mèche carbure	2
959	Stylo pointe carbure	1
948	Lames de grattage (x5)	1
943	Résine finition Reparbrise® (+ de 60 réparations)	1
970	Feuilles mylar rigides (x10)	1
974	Seringue	1
969	Grande sonde	1
926	Rouleau plastique	1
977	Écran anti-UV	1
946	Embout gros impacts	1
983	Joints gros impacts (x2)	1
971	Feutre à polir	1
634	Résine spéciale fente	1

Manuel + vidéo technique inclus.



RÉF. 951  
Mallette Reparbrise® Senior

# Mallettes de réparation pare-brise

## REPAR'VIT NEW GENERATION

### KIT 2 EN 1 : INJECTION MANUELLE OU INJECTION AVEC POMPE À DÉPRESSION/PRESSION

Réponds aux normes :

- ♦ AFNOR NF X 5021
- ♦ REACH



RÉF.	DÉSIGNATION	QTÉ
231	Valise aluminium	1
9620	Pont d'injection en alu avec ventouse à piston	1
1046	Lampe UV pour polymérisation avec temporisateur 12V	1
993	Pompe à dépression/pression	1
958	Pot de produit pour ventouse	1
945	Miroir	1
979	Stylo lampe	1
949	Flacon de polish 60ml	1
921	Résines injection Reparbrise® (5 à 8 réparations)	5
645	Perceuse carbure	1
934	Mèche carbure	1
959	Stylo pointe carbure	1
948	Lames de grattage (x5)	1
943	Résine finition Reparbrise® (+ de 60 réparations)	1
970	Feuilles mylar rigides (x10)	1
974	Seringue	1
969	Grande sonde	1
149E	Adaptateur pare-brise vertical	1
539	Écran anti-UV rond	1
946	Embout gros impacts	1
996	Tuyau (L:1M)	1
994	Injecteur alu	1
994JOINT	Joints de clapet pour injecteur alu réf 994	3
995	Joints pour injecteur alu réf 994	3
971	Feutre à polir	1
634	Résine spéciale fente	1

Manuel + vidéo technique inclus.

## REPAR'VIT

### INJECTION AVEC POMPE À DÉPRESSION/PRESSION



La mallette REPAR'VIT® RÉF. 1330SPECIAL est identique à la REPAR'VIT® RÉF. 1330

Seule différence :

La RÉF. 1110 est remplacé par la RÉF. PMP-ADVANTAGE.

RÉF.	DÉSIGNATION	QTÉ
231	Valise aluminium	1
367	Pont d'injection avec vis	1
1046	Lampe UV pour polymérisation avec temporisateur 12V	1
1110	Pompe à dépression/pression	1
958	Pot de produit pour ventouse	1
945	Miroir	1
979	Stylo lampe	1
949	Flacon de polish 60ml	1
LR-136	Résines injection Reparglass® 15ml	1
645	Perceuse carbure	1
934	Mèche carbure	2
959	Stylo pointe carbure	1
948	Lames de grattage (x5)	1
943	Résine finition Reparbrise® (+ de 60 réparations)	1
970	Feuilles mylar rigides (x10)	1
RS-2030	Seringues + 3 embouts spéciaux pour seringues (x5)	1
HOS-2000	Tuyau (L : 1m)	1
HOS-2001	Brosse pour tuyau	1
HOS-2002	Brosse pour injecteur	1
5096	Injecteur gros impact	1
5095	Injecteur standard	1
5BX-02010	Joint pour chambre et tuyau standard (x5)	1
5BX-2016	Joint pour chambre et tuyau large (x5)	1
971	Feutre à polir	1

Manuel technique inclus (vidéo technique : voir Réf. 1310 pour équivalent).

**RÉF. 1330 OU 1330SPECIAL**  
Mallette Repar'vit®



RÉF. 1320  
Mallette Repar'vit® New Generation

## REPAR'VIT JUNIOR

INJECTION AVEC POMPE  
À DÉPRESSION/PRESSION



RÉF.	DÉSIGNATION	QTÉ
238	Valise plastique	1
FIX-2001	Pont d'injection	1
UVB-150-T	Lampe UV pour polymérisation avec temporisateur 12V	1
PMP-ADVANTAGE	Pompe à pression/dépression avantage	1
HOS-2000	Tuyau (L:1M)	1
971	Feutre à polir	1
RS-2030	Seringues + 3 embouts spéciaux pour seringues (x5)	1
LR-136	Résine injection Repareglass 15ml	1
LR-943	Résine finition Repareglass	1
958	Pot de produit pour ventouse	1
945	Miroir	1
979	Stylo lampe	1
949	Flacon de polish 60ml	1
645	Perceuse carbure	1
934	Mèche carbure	1
959	Stylo pointe carbure	1
948	Lames de grattage (x5)	1
970	Feuilles mylar rigides (x10)	1

Manuel inclus.

RÉF. 1300  
Valise Repar'vit® Junior

# Mallettes spécifiques & réparation fentes

## REPAR'VIT DELUXE

INJECTION AVEC POMPE À DÉPRESSION/PRESSION  
SPÉCIFIQUE BUS ET POIDS LOURDS



**NON DISPONIBLE**

RÉF.	DÉSIGNATION	QTÉ
231	Valise aluminium	1
2000	Pont double réglage	1
1046	Lampe UV pour polymérisation avec temporisateur 12V	1
524	Transformateur de tension 24V/12V	1
993	Pompe à dépression/pression	1
958	Pot de produit pour ventouse	1
940	Miroir à LED	1
979	Stylo lampe	1
949	Flacon de polish 60ml	1
LR-136	Résines injection Reparglass® 15ml	1
10357	Perceuse carbure à batterie	1
934	Mèche carbure	2
959	Stylo pointe carbure	1
948	Lames de grattage (x5)	1
943	Résine finition Reparbrise® (+ de 60 réparations)	1
970	Feuilles mylar rigides (x10)	1
RS-2030	Seringue + 3 embouts spéciaux pour seringues (x5)	1
FIX-5063	Vis aluminium pour chambre d'injection	1
HOS-2001	Brosse pour tuyau	1
HOS-2002	Brosse pour injecteur	1
3200	Injecteur	2
996	Tuyau (L:1M)	1
FIX2005	Chambre gros impacts de remplissage résines	1
FIX2006	Chambre standard de remplissage résines	1
5BX-02010	Joint pour chambre et tuyau standard (x5)	1
5BX-2016	Joint pour chambre et tuyau large (x5)	1
971	Feutre à polir	1
634	Résine spéciale fente	1

Manuel inclus. Pas de vidéo technique disponible.

RÉF. 1350

Mallette Repar'vit® Deluxe

## KIT NETTOYAGE DE FENTES OU VIEUX IMPACTS.

Très efficace et utile dans le cas de fissures ou impacts encrassés.

6 joints embouts dépression Réf. 147  
1 manuel d'utilisation Réf. 170

1 Crack Cleaner : shampoing de nettoyage pour impacts et fissures encrassés Réf. 561

4 Dry Out : produit de rinçage, s'évapore; s'utilise après le Crack Cleaner Réf. 936

1 cylindre d'injection Réf. 165

1 seringue avec embout spécial Réf. 166

1 tuyau plastique pour injection Crack Cleaner et Dry Out Réf. 167

RÉF. 1414

## KIT DE RÉPARATION SPÉCIFIQUE POUR LA RÉPARATION DES FENTES.

Utilisation courante dans le domaine des PL et des bus.



RÉF.	DÉSIGNATION	QTÉ
231	Valise aluminium	1
51	Pont d'injection Reparglass	1
4510NEW	Lampe UV spéciale fentes	1
272	Barre de tension	2
958	Pot de produit pour ventouse	1
945	Miroir plexiglas	1
979	Stylo lampe	1
949	Flacon de polish 60ml	1
LR-136	Résines injection Reparglass® 15ml	1
10357	Perceuse carbure à batterie	1
934	Mèche carbure	3
4509W	Forets demi-boule	3
701	Forets grosse boule	3
959	Stylo pointe carbure	1
948	Lames de grattage (x5)	1
943	Résine finition Reparbrise® (+ de 60 réparations)	1
970	Feuilles mylar rigides (x10)	1
974	Seringues	2
969	Grande sonde	1
538	Écran UV	1
184	Carnet de feuilles plastiques souples	1
3200	Injecteurs	3
SATELLITE-PONT	Satellite de pont	1
971	Feutre à polir	1
634	Résine spéciale fente	3

RÉF. KIT-FENTES-RPB



# Mallettes de réparation - injection automatisée



FABRIQUÉ EN  
FRANCE



## SYSTÈME RÉPARATION PARE-BRISE AUTOMATIQUE

Le kit de réparation de pare-brise motorisé TERMINATOR est un procédé d'injection doté d'un moteur. Il est tellement intuitif que même une personne qui ne répare pas de pare-brise quotidiennement est dans la capacité d'effectuer des réparations parfaites. L'opérateur ne reste plus devant l'impact pour suivre son évolution, la machine travaille toujours pour vous. Sélectionner le type d'impact et la machine alternera successivement les pressions et dépressions d'après un programme précis. Possibilité également de sélectionner le type d'impacts à réparer.

### LES AVANTAGES

- ◆ Fabrication VBSA
- ◆ Compact et léger
- ◆ Cycles (pression-dépression) optimisés permettant un meilleur résultat
- ◆ Batterie Lithium (autonomie amplifiée)



## RÉF. KIT-TERMINATOR-MAXI

RÉF.	DÉSIGNATION	QTÉ
292	Valise aluminium	1
APPAREILTERMINATOR	Appareil Terminator seul	1
TER-CHARGEUR	Chargeur de l'appareil	1
TER-BATTERIE	Batterie Li-ion	1
9620	Pont d'injection	1
HOS-1000-T	Tuyau de connexion	1
994	Injecteur alu	1
994JOINT	Joint de clapet pour injecteur alu réf 994	3
995	Joint pour injecteur alu réf 994	3
1046	Lampe UV pour polymérisation avec temporisateur 12V	1
958	Pot de produit pour ventouse	1
945	Miroir plexiglass	1
979	Stylo lampe	1
949	Flacon de polish 60ml	1
LR-136	Résine d'injection Reparglass® 15ml	1
10357	Perceuse carbure à batterie	1
934	Mèche carbure	1
4509W	Forets demi-boule	1
959	Stylo pointe carbure	1
948	Lame de grattage (x5)	1
LR1-2OZ	Résine de finition Reparbrise® 15ml	1
970	Feuille mylar rigide (x10)	1
974	Seringue	2
946	Adaptateur pour gros points d'impact	1
983	Joint pour adaptateur de gros points d'impact (x2)	1
149E	Adaptateur pour pare-brise vertical	1
539	Coupe UV rond	1
971	Feutre à polir	1

Manuel + vidéo technique inclus.

Le TERMINATOR existe également en version sans mallette. Cela comprends :  
l'appareil seul, son chargeur et sa batterie Li-ion.  
**Réf. M-TERMINATOR**



## VERSION LED

**SÉCHAGE 50 SECONDES !**

Composition identique au KIT-TERMINATOR-MAXI mais avec la LAMPE UV LED Réf. 1048 à la place de la lampe UV classique. (+ lunettes de protection)

**RÉF. TERMINATOR-LED**



# Mallettes de réparation - injection automatisée

FABRIQUÉ EN  
FRANCE

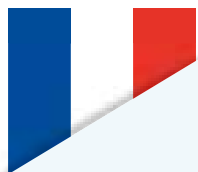

## FABRICANT CONCEPTEUR - NOUVEAUTÉ 2022

### FINI L'ATTENTE !

Plus besoin de patienter pour pouvoir réparer un autre impact sur le même pare-brise ou pour passer au véhicule suivant.

Désormais vous pourrez effectuer jusqu'à trois réparations simultanément...

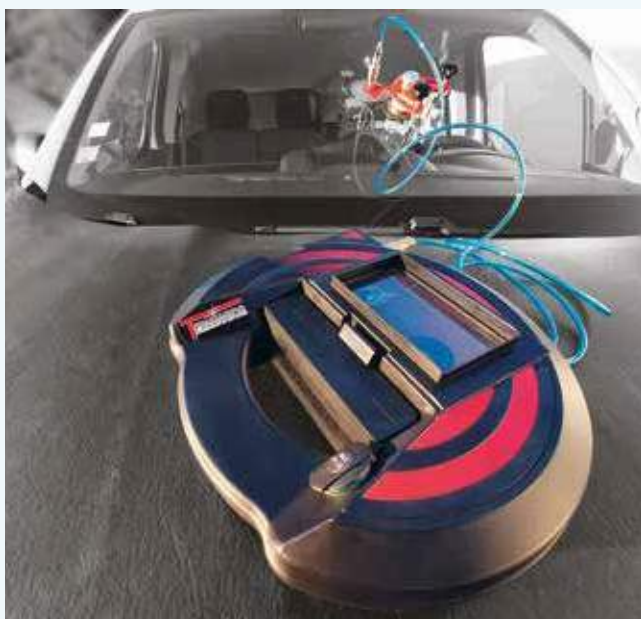

La composition de cette mallette est identique à celle du TERMINATOR-LED 1<sup>ÈRE</sup> GÉNÉRATION. SEULS L'APPAREIL ET LA PERCEUSE CHANGENT.



Nouvel appareil TERMINATOR.

Réf. TER2-APPAREIL

Perceuse 12V à batterie.

Réf. 646

Batterie 12V.

Réf. PWR-5012

Chargeur 12V à batterie.

Réf. PWR-5064

Lampe LED

Réf.1048



RÉF. KIT-TER2-LED

### LES +

- ◆ Nombre d'utilisations consultable par typologie d'impact et numérisable via QR Code
- ◆ Écran tactile 5" : fonctionne avec des gants nitrile
- ◆ Personnalisation de l'accueil et de l'affichage
- ◆ Niveau de batterie visible sur tous les écrans
- ◆ Interface multilingue : (Fr, Ang, All, It, Esp)
- ◆ Vidéo + manuel technique en 5 langues inclus dans l'appareil
- ◆ Compatible avec la mallette première génération
- ◆ Batterie facilement accessible
- ◆ Disponible comme module pour la servante à la carte
- ◆ Indication numéro de série et version du software
- ◆ Technologie brevetée

### A COMPLÉTER PAR :

#### KIT POUR MULTI-RÉPARATION PARE-BRISE

RÉF.	DÉSIGNATION	QTÉ
945	Miroir plexiglass	2
994	Injecteur alu	2
539	Coupe UV rond	2
9620	Pont d'injection	2
HOS-1000-T	Tuyau de connexion	2
994JOINT	Joint de clapet	6
995	Joint pour cylindre	6

RÉF. KIT-MULTI-REP



## À SAVOIR POUR VOTRE SÉCURITÉ

- Nos résines REPARBRISE® ci-dessous sont conformes :
- à la norme AFNOR NF X50210
  - au décret et normes en vigueur du 01/02/01 concernant les « risques cancérigènes, mutagènes, reprotoxiques »
  - aux normes REACH et aux normes en vigueur

Nous avons passé avec succès le 01/01/87 et le 30/09/08 le TEST UTAC règlement n°43 Européen.

### Résines REPARBRISE pour impacts et fentes



**RÉSINE D'INJECTION**  
haute résistance :  
1 dose + 1 cylindre + 1 piston  
(≈ 5 à 8 réparations)

Réf. 921

Résine d'injection seule  
Réf. 921N



**RÉSINE SPÉCIALE FENTE**  
pour la réparation  
de fissures.

Réf. 634



**RÉSINE QUANTUM**  
pour tous types d'impacts :  
Qualité d'injection optimale  
2 cylindres + 2 pistons + 2 résines  
(≈ 12 à 20 réparations)

Réf. 962



**RÉSINE DE FINITION**  
haute résistance,  
pour le manque  
de verre en surface.  
(+ de 60 réparations)

Réf. 943



**PACK DE CONSOMMABLES  
RÉPARATION PARE-BRISE**  
(≈ 15 à 20 réparations)

Réf. PACK-RESINE

RÉF.	DÉSIGNATION	QTÉ
921N	Résine d'injection seule	3
3200	Injecteur	1
943	Résine de finition	1
948	Lame grattoir (x5)	1
934	Foret carbure	2
970	Feuille mylar pour séchage (x10)	1

### Foret

LE + UTILISÉ



**FORET SPÉCIAL CARBURE**  
pour un perçage rapide et propre  
longueur 20mm Ø1mm

Réf. 934

Le lot de 5 forets Réf. 934NR



**FORET DEMI-BOULE**  
pour le perçage des fissures  
et impacts  
longueur 19mm

Réf. 4509W



**FORET GROSSE BOULE**  
pour le perçage d'impacts  
très importants  
longueur 19mm

Réf. 701

### Autres résines



**RÉSINE D'INJECTION  
REPARGLASS**  
Flacon 15ml  
(+ de 80 réparations)

Réf. LR136



**RÉSINE DE FINITION  
REPARGLASS**  
Flacon 15ml  
(+ de 150 finitions)

Réf. LR1-2OZ

DOSE RESINE  
INJECTION LR

**RÉSINE D'INJECTION**  
1 dose  
(5 à 8 réparations)

Réf. LR919

DOSE RESINE  
FINITION LR

**RÉSINE DE FINITION**  
(+ de 60 finitions)

Réf. LR943

# Consommables

## Divers



**MIROIR (PLEXIGLAS)**  
Dim. 9.8cm x 9.8cm

Réf. 945



**MIROIR ÉCLAIRANT À LED**  
(EN VERRE)  
Dim. 6.5cm x 4cm

Réf. 940



**LAMES DE GRATTAGE**  
(Boîte de 5 lames)

Réf. 948



**INJECTEUR ALU** pour kit NEW  
GENERATION 1320 et TERMINATOR  
Réf. 994  
**JOINT POUR INJECTEUR** Ref 994  
Réf. 995



**JOINT DE CLAPET**  
pour injecteur Ref 994  
Réf. 994  
**CLAPET** pour injecteur Ref 994  
Réf. 994



**CYLINDRE ET PISTON REPARBRISE**  
pour dépression plus importante  
et réparation plus rapide  
Réf. 3200  
5 embouts interchangeables  
pour injecteur 3200  
Réf. 3202



**STYLO POINTE CARBURE**  
élimine les impuretés  
en surface sur le verre  
Réf. 959



**STYLO LAMPE**  
pour une meilleure visualisation  
de l'impact pendant l'injection  
Réf. 979



**GRANDE SONDE**  
permet un centrage parfait  
de la réparation et facilite  
l'injection de la résine  
Réf. 969



**FEUILLES MYLAR RIGIDE**  
pour polymérisation  
de la résine en surface  
(Sachet de 10 feuilles)  
Réf. 970



**ROULEAU FILM DE SÉCHAGE**  
pour fentes uniquement  
Réf. 926



**CARNET DE FEUILLES  
PLASTIQUES SOUPLES**  
pour la réparation des fentes uniquement  
Réf. 184



**EMBOUIT VERRE**  
pour aspirer les impuretés  
(utiliser la pompe à dépression réf.993)  
Ø : 3cm  
Réf. 985



**SERINGUE + AIGUILLE**  
pour boucher les trous de perçage,  
fissures, amorces de départ  
et prélèvement de la résine  
Réf. 974



**PACK DISTRIBUTEUR DE RÉSINE**  
5 seringues et de 3 aiguilles.  
Pour boucher les trous de perçage,  
fissures, amorces de départ  
et prélèvement de la résine  
Réf. RS-2030



**PONT D'INJECTION REPARGLASS**

Réf. 51



**PONT D'INJECTION AVEC PISTON**  
pour kit 1320 et TERMINATOR

Réf. 9620



**PONT D'INJECTION AVEC PISTON**  
pour KIT-1330 et KIT-1330-SPECIAL

Réf. 367



**PONT REPAR'VIT SENIOR AVEC PISTON**

Réf. 366

**VENTOUSE POUR PONT**

Ref. 366 - 2000 et GEZ-543-1+ 367

Réf. FIX-5019



**PONT REPAR'VIT SENIOR AVEC PISTON POUR 1350**  
spécial bus et poids lourds.  
Avec double réglage.

Réf. 2000



**PONT REPAR'VIT JUNIOR**  
du kit 1300  
(injecteur + vis inclus)

Réf. FIX-2001



**BILLE POUR FAIRE DES IMPACTS**  
pour votre propre entraînement

Réf. 226



**LOUPE (ZOOM X15)**  
en plastique avec base transparente,  
pour la visualisation des impacts

Réf. LP10



**POMPE À DÉPRESSION/PRESSION**  
pour REPAR'VIT Senior 1320 ou 1350

Réf. 993



**POMPE DÉPRESSION/PRESSION**  
pour kit 1300 ou kit 1310SPECIAL  
ou 1330SPECIAL

Réf. PMP-ADVANTAGE



**POMPE DÉPRESSION/PRESSION**  
pour REPAR'VIT Senior 1310 ou 1330

Réf. 1110



**BARRE DE TENSION**  
POUR RÉPARATION DE FISSURES

Réf. 272



**PISTON**  
pour pont Ref. 366/2000 +  
GEZ-543-1, 367, 9620  
et 960-PRO - 980

Réf. FIX-2025



**SATELLITE** pour pont  
960PRO (incluant joint thorique  
et protection pattes)

Réf. SATELLITEDEPONT



**EMBOUT DÉPRESSION CYLINDRE**  
pour évacuer l'air dans l'impact, fourni  
avec tuyau spécifique sans raccord et de  
plus petit diamètre, pour cylindre 3200  
et pompe à dépression 993

Réf. 617



**VIS ALU**  
pour pont réf. 366  
+ pont réf. 367, sur demande

Réf. FIX-5063

# Consommables



## CHAUFFE PARE-BRISE

tempère l'endroit de la réparation, alimentation usb, fourni avec adaptateur allume-cigare 12v et secteur 220v, câble 2.5m, idéal pour la réparation d'impact, couleur rouge ou noir selon arrivage

Réf. 818



## COFFRET BLOC ISOTHERME

pour refroidir l'endroit de réparation sur pare-brise chaud

Réf. 618



## THERMOMÈTRE DE 8 À 34°C

pour sonder la température du pare-brise avant l'intervention

Réf. 961



## TUYAU DE CONNECTION (L:1M)

pour réf. 1110, PMP-ADVANTAGE, 5059, 5062, 5095 et 5096.

Réf. HOS-2000



## TUYAU DE CONNECTION (L:1M)

avec raccord rapide femelle (sur 1 seul côté), connecter l'injecteur 994 et la pompe 993

Réf. 996



## TUYAU DE CONNECTION LONG

(L:2.50M) pour bus et camion pour réf. 1110, PMP-ADVANTAGE, 5059, 5062, 5095 et 5096.

Réf. HOS-2000-L



## TUYAU DE CONNECTION POUR KIT TERMINATOR

(longueur 2.50m)

Réf. HOS-1000-T



## ADAPTATEUR POUR GROS POINTS D'IMPACTS

réf.3202, 3201, 994, 9620 et 960PRO

Réf. 946



## PERCEUSE À BATTERIE MILWAUKEE 12V

rechargeable (livré sans chargeur et sans batterie, voir page 161)

Réf. 646



## PERCEUSE CARBURE 12V

livrée avec blocage de mandrin incorporé. Rallonge intégrée

Réf. 645



## PERCEUSE À CARBURE rechargeable 7.2V,

livré avec batterie et chargeur

Réf. 10357



**INJECTEUR GROS IMPACT**  
pour KIT-1330 et KIT-1330SPECIAL  
livré avec joint

Réf. 5096



**INJECTEUR STANDARD**  
pour kit 1330  
et kit 1330SPECIAL, livré avec joint

Réf. 5095



**INJECTEUR STANDARD**  
pour pont réf. 2000  
Ø0.9cm

Réf. FIX-2006



**INJECTEUR GROS IMPACT**  
pour pont réf. 2000  
Ø1.5cm

Réf. FIX-2005



**INJECTEUR STANDARD**  
pour anciens kit 1310 et kit 1310SPECIAL  
Ø0.9cm - livré sans joint

Réf. 5059



**INJECTEUR GROS DIAMÈTRE**  
pour anciens KIT-1310 et KIT-1310SPECIAL  
Ø1.5cm - livré sans joint

Réf. 5062



**INJECTEUR**  
pour FIX-2001

Réf. FIX-2044



**VIS**  
pour FIX-2001

Réf. FIX-5035



**JOINTS (X2)**  
pour tuyau HOS-2000, HOS-2000L  
et HOS-1000T

Réf. HOS-2010



**JOINTS POUR CHAMBRE ET TUYAU**  
2 diamètres (sachet de 5 pièces)  
Ø1.5cm pour chambre  
FIX-2005/5062 et 5096 Réf. 5BX-02010  
Ø0.9cm pour chambre  
FIX 2006/2044/5059 et 5095 Réf. 5BX-2016



**JOINTS (X2)**  
pour adaptateur de gros  
points d'impact réf. 946

Réf. 983



**ADAPTATEUR PARE-BRISE**  
interchangeable  
pour réf. 3200 et 994

Réf. 149E



**FLACON DE POLISH**  
pour polir le point d'impact  
60ml

Réf. 949



**FLACON DE CRACK CLEANER**  
shampooing pour nettoyer les  
vieux impacts et fissures

Réf. 561



**FLACON DE DRY OUT**  
pour le nettoyage et séchage  
des impacts ou fissures. 100ml

Réf. 936



**GEL VENTOUSE**  
en 100ml

Réf. 958



**FLACON GLASS PRIMER 100ML**  
primaire d'adhésion pour  
réparations avec un important  
manque de verre en surface.

Réf. 1412

# Consommables



**FEUTRE ROND DE POLISSAGE**  
pour parfaire la finition  
des impacts en surface

Réf. 971



**ÉCRAN UV ROND**  
protège l'impact des UV,  
pour KIT 1320 et TERMINATOR  
Diam. : 9cm

Réf. 539



**ÉCRAN UV**  
protège l'impact des UV  
Dim : 30x20cm

Réf. 977



**ÉCRAN UV SUPER GRAND**  
protège l'impact des UV,  
pour bus et camions  
Dim : 30x40cm

Réf. 538

## INCONTOURNABLE POUR ACTIVITÉ MOBILE

**LAMPE UV LED POLYMERISATION ULTRA RAPIDE :  
MOINS D'UNE MINUTE !**

50 secondes au lieu de 10 à 15 minutes avec un néon  
classique, pour une réparation.

Le gain de temps pour 50 réparations sera  
de **+ de 9 h**

Rechargeable, avec prise secteur 220V ou  
allume-cigare 12V. Fusible max. 2A

Réf. 1048



**TESTEUR DE CALIBRAGE DE POMPE**  
obligatoire pour pompe à dépression,  
norme NF R61-980, à utiliser 1 fois par an  
pour vérifier que la pression/dépression  
affichée au niveau de la pompe soit juste  
(tolérance de la norme à 0,1 bar) afin  
d'éviter la surpression qui peut causer une  
cassure de l'impact

Réf. DPG

HOS-2002

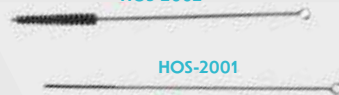

HOS-2001

**BROSSE DE NETTOYAGE EN NYLON**  
pour tuyau de connexion HOS-2000

Réf. HOS-2001

pour chambre d'injection 5059/5062

Réf. HOS-2002



**LAMPE UV 12V**  
avec temporisateur pour une connexion  
sur secteur 230V, il vous suffit d'adapter  
le mini transfo réf. 512

Réf. 1046



**LAMPE UV**  
longue 220V, pour fentes

Réf. 4510NEW



**LAMPE UV À PILES**  
pour la polymérisation  
de la résine

Réf. UVB-150-T



**TRANSFORMATEUR TENSION**  
220V/12V Réf. 512  
**TRANSFORMATEUR TENSION**  
24V/12V pour bus et PL  
Réf. 524



**BATTERIE**  
pour KITS TERMINATOR  
et ULTRAPOSE-EVOLUTION

Réf. TER-BATTERIE



**RALLONGE BATTERIE**  
allume-cigare Réf. 161  
**BOÎTIER MULTIPRISE**  
allume-cigare Réf. 499



**CHARGEUR**  
pour appareils TERMINATOR  
et ULTRAPOSE-EVOLUTION

Réf. TER-CHARGEUR



**NEON UV SIMPLE**  
135mm pour lampe 1046 et UVB-150  
Réf. 931

**NEON UV LONG**  
287mm pour lampe 4510  
Réf. 150



# Porte-vignettes & PLV - affichage



**LOT DE 100 PORTE-VIGNETTE CRIT'AIR**  
adhésif adapté aux vignettes Crit'Air

Réf. PORTE-CRIT



**PORTE VIGNETTE AVEC SÉRIGRAPHIE 1 COULEUR (BLEU)**  
(logo + nom + tél ou mail ou site)  
Impression 3 couleurs sur demande.  
Lot de 120 : Réf. PORTEVIGNETTE120  
Lot de 500 : Réf. PORTEVIGNETTE500



**PORTE-VIGNETTE NEUTRE**  
pour assurance, sans talon  
55x57mm

Réf. PORTE-VIGNETTE-NEUTRE



**PORTE VIGNETTE SPÉCIALE CONTRÔLE TECHNIQUE NEUTRE**  
lot de 100 - 75x75mm

Réf. PORTE-CT



**MINI PARE-BRISE**  
sérigraphié, avec présentoir bois  
250x110mm

Réf. 438



**AUTOCOLLANT ROND Ø3CM**  
protection impact. Protège de l'humidité et des impuretés. Marquage nom + n° de tél.  
Lecture extérieure. Lot de 100.

Réf. 439



**GABARIT CHAMP DE VISION**  
pour réparation pare-brise  
NF R19-601

Réf. GAB-VBSA

## AFFICHAGE

GRATUIT



### KIT PLV

- 1 sous-main gamme générale VBSA
- 1 tapis de souris
- 1 poster collage pare-brise
- 1 poster réparation pare-brise
- 1 poster outillage pare-brise
- 1 poster optique de phare
- 1 poster décontamination
- 1 échantillon joints
- 1 catalogue VBSA

Réf. KIT-PLV



**POSTER GAMME RÉPARATION ET OUTILLAGE VITRAGE VBSA**  
avec références produits et bons de commande détachables.  
(L:1m x H:0.70m)

Réf. POSTER-OPB

### POSTER RÉPARATION PARE-BRISE Format 50x70cm

Kit TERMINATOR : Réf. POSTER-TERMINATOR

Injection manuelle : Réf. POSTER-RPB

Pompe dépression/pression : Réf. POSTER-1320



### SOUS-MAIN

gamme réparation et outillage vitrage VBSA avec références produits.  
(L:0.5m x H:0.45m)

Réf. SOUS-MAIN



# Gravage - Dérayage/polissage de vitres

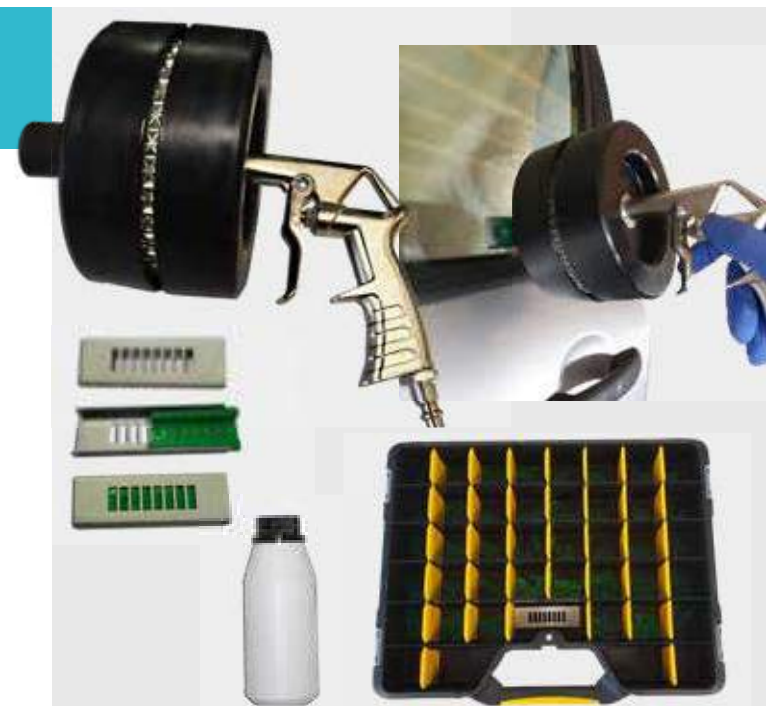

## KIT DE GRAVAGE PNEUMATIQUE COMPLET

Le pistolet de gravage à buse acier s'utilise de manière autonome. Connecté à une alimentation en air comprimé, il est particulièrement destiné au gravage avec pochoir, par projection d'abrasif sur différents types de matériaux.

Le pistolet est constitué d'une poignée à gâchette et d'un corps contenant un élément filtrant dans lequel est stocké l'abrasif.

Ce dernier est projeté grâce à un système venturi interne et par une buse de diam. 8mm. Un embout en caoutchouc permet d'appliquer l'appareil directement sur le pochoir.

L'abrasif est alors projeté sur la pièce à graver puis retourne dans le pistolet, minimisant ainsi les pertes extérieures.

Déplacer le pistolet en fonction de la zone à couvrir.

### Caractéristiques :

- ◆ Poids : 600gr
- ◆ Diamètre du corps : 145mm
- ◆ Longueur pistolet : 250mm
- ◆ Type d'abrasif : suivant application
- ◆ Consommation air comprimé : 300 litres/min. en continu (minimale en utilisation discontinue)
- ◆ Utilisation maximale : 10 bars

RÉF.	DÉSIGNATION	QTÉ
PIST-GRAVAGE	Pistolet de gravage	1
GAVASABLE	1kg de sable de gravage	1
STENCYL-PLAST-CHIF	Stencyls plastiques chiffres Jeux de stencyls de 1 à 9	10
STENCYL-PLAST-LET	Stencyls plastiques lettres Jeux de stencyls de A à Z	5
MATRICE-GRAVAGE	Pochoir de gravage de vitre	1

RÉF. KIT-GRAVAGE

RÉF.	DÉSIGNATION	QTÉ
292	Valise alu	1
POLIS-MAX	Polisseuse	1
PLATEAU-125	Plateau	1
INTERFACE125	Interface	1
CHAMB	Microfibre 40x40cm	1
PUL500	Pulvérisateur à eau	1
SRLDP	Flacon de polish liquide 240ml	1
SRPP-5V	Disque feutre pour polissage 130mm velcro	1
961	Thermomètre 8 à 34°	1

### DISQUES Ø 125mm

DISK-NET-12580	Disque carbure de silicium 80 - Ø125	20
DISK-NET-125120	Disque carbure de silicium 120 - Ø125	20
DISK-NET-125150	Disque carbure de silicium 150 - Ø125	20
DISK-NET-125180	Disque carbure de silicium 180 - Ø125	20
DISK-NET-125240	Disque carbure de silicium 240 - Ø125	20
DISK-NET-125320	Disque carbure de silicium 320 - Ø125	20
DISK-NET-125400	Disque carbure de silicium 400 - Ø125	20
DISK-125180	Disque mousse abrasif 180 - Ø125	20
DISK-125360	Disque mousse abrasif 360 - Ø125	20
DISK-125500	Disque mousse abrasif 500 - Ø125	20
DISK-125600	Disque mousse abrasif 600 - Ø125	20
DISK-1251000	Disque mousse abrasif 1000 - Ø125	20

## KIT DÉRAYAGE ET POLISSAGE DE VITRES

### VERSION ÉLECTRIQUE

Permet de supprimer différents types de rayures (pare-brise, vitres latérales, vitrines...) dues au frottement des balais d'essuies-glace ou au vandalisme.

Enlève les gravages sur vitre. Equipé de différents disques abrasifs. Simple d'utilisation. Branchement sur 220V.



RÉF. KIT-POLIGLASS-MAX

### VERSION À BATTERIE

Composition identique au KIT-POLIGLASS-MAX mais avec la POLISSEUSE Réf. POLIS-MOB et sans le plateau 125. (+ lunettes de protection)



RÉF. KIT-POLIGLASS-BAT

# Consommables pour Kit POLIGLASS



**POLISSEUSE ÉLECTRIQUE**

Réf. **POLIS-MAX**



**POLISSEUSE À BATTERIE 20V**  
avec batterie 4.0Ah et chargeur

Réf. **POLIS-MOB**



**CAPOT D'ASPIRATION POUR POLISSEUSE**

pour ponçage, évacue la poussière, la partie avant amovible améliore la visibilité et l'accès aux angles, le balai assure une bonne aspiration et protège la surface, s'adapte sur **POLIS-MAX** et **POLIS-MOB**

Réf. **POLIS-CAPOT**



**INTERFACE SOUPLE VELCRO**  
pour PLATEAU-125 - Ø125mm

Réf. **INTERFACE125**

**PLATEAU POUR SUPPORT VELCRO**

pour POLIS-MAX - Ø125mm

Réf. **PLATEAU-125**

## VENDU À L'UNITÉ OU EN CARTON DE 50



**DISQUES Ø125MM POUR POLISSEUSE**  
**POLIS-MAX ET POLIS-MOB**

Disque carbure de silicium 80

Réf. **DISK-NET-12580**

Disque carbure de silicium 120

Réf. **DISK-NET-125120**

Disque carbure de silicium 150

Réf. **DISK-NET-125150**

Disque carbure de silicium 180

Réf. **DISK-NET-125180**

Disque carbure de silicium 240

Réf. **DISK-NET-125240**

Disque carbure de silicium 320

Réf. **DISK-NET-125320**

Disque carbure de silicium 400

Réf. **DISK-NET-125400**

## VENDU À L'UNITÉ OU EN CARTON DE 20



**DISQUES Ø125MM POUR POLISSEUSE**  
**POLIS-MAX ET POLIS-MOB**

Disque mousse abrasif 180

Réf. **DISK-125180**

Disque mousse abrasif 360

Réf. **DISK-125360**

Disque mousse abrasif 500

Réf. **DISK-125500**

Disque mousse abrasif 600

Réf. **DISK-125600**

Disque mousse abrasif 1000

Réf. **DISK-1251000**

## POUR ANCIENNE VERSION PNEUMATIQUE

### VENDU À L'UNITÉ OU EN CARTON DE 50



**DISQUES Ø77MM**

**POUR POLISSEUSE POL-KIT-ROP**

Disque carbure de silicium 80

Réf. **DISK-NET-80**

Disque carbure de silicium 120

Réf. **DISK-NET-120**

Disque carbure de silicium 150

Réf. **DISK-NET-150**

Disque carbure de silicium 180

Réf. **DISK-NET-180**

Disque carbure de silicium 240

Réf. **DISK-NET-240**

Disque carbure de silicium 320

Réf. **DISK-NET-320**

Disque carbure de silicium 400

Réf. **DISK-NET-400**

### VENDU À L'UNITÉ OU EN CARTON DE 20



**DISQUES Ø77MM**

**POUR POLISSEUSE POL-KIT-ROP**

Disque mousse abrasif 180

Réf. **DISK-180**

Disque mousse abrasif 360

Réf. **DISK-360**

Disque mousse abrasif 600

Réf. **DISK-600**

Disque mousse abrasif 100

Réf. **DISK-1000**

# Consommables pour polissage de vitres

## ANCIENNE VERSION OT-RAYURE



**NON DISPONIBLE**

PLATEAU POUR DISQUES  
AUTOCOLLANTS  
Ø 77mm

Réf. SRP3



**NON DISPONIBLE**

PLATEAU POUR DISQUES  
AUTOCOLLANTS  
Ø 120mm

Réf. SRP5



**NON DISPONIBLE**

PLATEAU POUR SUPPORTS  
VELCRO  
Ø 120mm

Réf. SRB5



**NON DISPONIBLE**

DISQUES AUTOCOLLANT 125

Rose : rayures profondes x1

Réf. SR20-5



**NON DISPONIBLE**

DISQUES AUTOCOLLANT 77

Rose : rayures profondes x1

Réf. SR20-3

Bleu : rayures légères x1



FLACON DE POLISH LIQUIDE  
pour KIT-POLIGLASS, KIT-POLIGLASS-BAT  
et KIT-POLIGLASS-MAX. 240ml

Réf. SRLDP



**NON DISPONIBLE**

FLACON DE POLISH LIQUIDE  
alternative au SRLDP pour  
polisseuse pare-brise. 237ml

Réf. 672



**NON DISPONIBLE**

FLACON DE POLISH  
POUDRE

Réf. SRLDF



**NON DISPONIBLE**

PRODUIT ANTI-ACCROCHAGE  
améliore l'adhérence au passage  
du disque blanc autocollant. 240ml

Réf. SRPHA



VEL-ROP

VEL-ROP-V2

PLATEAU VELCRO Ø 75MM  
pour KIT-POLIGLASS et KIT-ROP-2

Réf. VEL-ROP

PLATEAU VELCRO Ø 75MM  
pour KIT-POLIGLASS-BAT et  
KIT-ROP3

Réf. VEL-ROP-V2



DISQUE FEUTRE  
POUR POLISSAGE  
Ø 130mm VELCRO  
pour KIT-POLIGLASS-MAX

Réf. SRPP-5V



FEUTRE EN MOUSSE  
POUR POLISSAGE 75MM  
Réf. FEUTRE-ROP  
FEUTRE EN MOUSSE  
POUR POLISSAGE 130MM  
Réf. PHF-M5-W

Réf. PHF-M5-W



POIGNÉE POUR RACLETTES  
FS-RAC  
15-30-45cm  
(caoutchouc en P35)

Réf. FS-HANDLE



RACLETTE SOUPLE  
D'ESSUYAGE en silicone flexible,  
épouse les surfaces  
à sécher, pour verre et carrosserie  
Réf. FLEXI-BLADE

Réf. FLEXI-BLADE

# 02

## Réparation d'optique de phare

REGLOPHARES, MALLETES, MATÉRIELS & CONSOMMABLES

Réglage d'optique de phare

22

Réparation/ restauration d'optique de phare

23-24

# Réglage optique de phare



**HOMOLOGUÉ**  
SELON RÉGLEMENT ECE-R 48



## RÉGLOPHARE AVEC LUXMÈTRE DIGITAL

Le réglage correcte des projecteurs est un critère de sécurité très important et souvent sous-estimé. Si les projecteurs sont réglés trop bas, le champ de vision est limité dans l'obscurité. S'ils sont trop haut, les autres usagers de la route sont éblouis.

Depuis que la répartition lumineuse asymétrique est arrivée sur le marché en 1957, il existe également des exigences légales pour le réglage des projecteurs.

Au départ, les projecteurs étaient encore réglés à « 10 mètres de distance ». Pour cela, on avançait le véhicule à une distance de 10m devant un mur clair qui était pourvu de marques spécifiques. A l'aide de ces marques, on contrôlait et on réglait les projecteurs.

Cette méthode est aujourd'hui encore celle prescrite par la loi. Elle est notamment encore utilisée pour le contrôle des véhicules agricoles ou des véhicules spéciaux. Les inconvénients de cette méthode sont, entre autres, que l'on a besoin d'un mur relativement grand, clair et libre et donc de beaucoup de place. Des critères qui ne sont pas souvent réunis dans les ateliers.

De telles circonstances ont finalement permis le développement des appareils de réglage des projecteurs. Ces derniers permettent un contrôle plus rapide et plus flexible de la réparation lumineuse.

RÉF. 8PA007732-601

## VERSION

MÉCANIQUE

### RÉGLOPHARE AVEC LUXMÈTRE DIGITAL

Homologué UTAC norme NFR 63-801

- ◆ Luxmètre digital
- ◆ Système glissant avec pince et échelle graduée
- ◆ Panneau de vérification réglable de 0 à 4%
- ◆ Colonne fixe de 1660m
- ◆ Base triangulaire fixe
- ◆ Viseur miroir



RÉF. REGLOPHARE

## VERSION

LASER

### RÉGLOPHARE AVEC LUXMÈTRE DIGITAL

Homologué UTAC norme NFR 63-801

- ◆ Luxmètre digital
- ◆ Système glissant avec pince et échelle graduée
- ◆ Panneau de vérification réglable de 0 à 4%
- ◆ Colonne fixe de 1660m
- ◆ Base triangulaire fixe
- ◆ Viseur miroir
- ◆ Pointeur laser

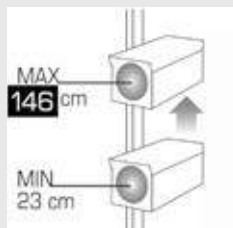

RÉF. REGLOPHARE-LASER

# Réparation/restauration optique de phare

Ces systèmes permettent de supprimer les rayures et le ternissement des optiques de phare en polycarbonate. Le procédé est simple et peu onéreux. Une première phase consiste à dépolir le verre avec des disques abrasifs spécifiques puis dans un deuxième temps, un repolissage du plastique est effectué par l'apport de 2 polish (n°1 pour la transparence et n°2 pour la brillance). Ces polish sont homologués dans le domaine de l'aviation.



## OFFERT

Pour l'achat d'un KIT-ROP3 ou KIT-ROP-2, nous vous offrons 1 poster optique de phare **RÉF. POSTER-OPT** et un support comprenant 10 dépliants optique de phare **RÉF. LEAFLET-OPT**



RÉF.	DÉSIGNATION	QTÉ
231	Valise	1
POL-KIT-ROP	Polisseuse 2 en 1 avec régulateur pression intégré	1
VEL-ROP	Support de disque velcro femelle	1
POL1-ROP	Flacon polish n°1 «Spécial optique» 250ml	1
POL2-ROP	Flacon polish n°2 «Spécial optique» 250ml	1
DISK-400	Disques de dépolissage grain 400 Standard	30
DISK-500	Disques de dépolissage grain 500 Standard	15
DISK-1000	Disques de dépolissage grain 1000 Standard	5
DISK-2000	Disques de dépolissage grain 2000 Standard	5
DISK-3000	Disques de dépolissage grain 3000 Standard	5
FEUTRE-ROP	Feutre mousse	2
RACCORD1-4MALE	Raccord rapide air mâle	1

RÉF.	DÉSIGNATION	QTÉ
231	Valise	1
POL-ELEC-ROP3	Polisseuse avec batterie	1
VEL-ROP-V2	Support de disque velcro mâle	1
POL1-ROP	Flacon polish n°1 «Spécial optique» 250ml	1
POL2-ROP	Flacon polish n°2 «Spécial optique» 250ml	1
DISK-400	Disques de dépolissage grain 400 Standard	30
DISK-500	Disques de dépolissage grain 500 Standard	15
DISK-1000	Disques de dépolissage grain 1000 Standard	5
DISK-2000	Disques de dépolissage grain 2000 Standard	5
DISK-3000	Disques de dépolissage grain 3000 Standard	5
FEUTRE-ROP	Feutre mousse	2
POL-BAT-ROP3	Batterie Li-ion 2.0Ah - 10.8V	1
POL-CHARG-ROP3	Chargeur	1



**RÉF. KIT-ROP-2** Version pneumatique

**RÉF. KIT-ROP3** Version à batterie



**POLISSEUSE À BATTERIE LI-ION**  
Mode rotatif

Réf. POL-ELEC-ROP3

## RÉAPPROVISIONNEMENT DISQUES

Autres disques disponibles P21



Disques de dépolissage grain spécial montés sur mousse  
Diam.77cm

Réf. DISK-500  
Réf. DISK-1000  
Réf. DISK-2000  
Réf. DISK-3000

Vendu à l'unité ou carton de 20

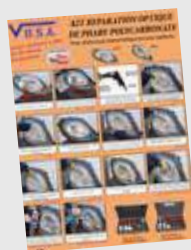

**POSTER OPTIQUE DE PHARE**  
50x70cm  
Disponible sur demande

Réf. POSTER-OPT



**BROCHURE OPTIQUE DE PHARE**  
10x21cm, fourni avec support  
Disponible sur demande  
Réf. LEAFLET-OPT

## POLISSEUSE 2 EN 1 AVEC RÉGULATEUR DE PRESSION INTÉGRÉ COMMUTATEUR ORBITAL/ROTATIF



Grâce à son inverseur vous pouvez passer en un instant du mode orbital (dépolissage) au mode rotatif (polissage).

### Caractéristiques :

- ♦ Ultra léger 740gr
- ♦ Design ergonomique
- ♦ Avec poignée caoutchoutée pour un meilleur confort
- ♦ Pas de clé pour retirer le plateau (dévisser et revisser manuellement)
- ♦ Consommation d'air moyen : 59L/min
- ♦ Vitesse 1 : 6000 tours minutes
- ♦ Vitesse 2 : 3000 tours minutes



**RÉF. POL-KIT-ROP**

# Réparation/restauration optiques de phare



Optique de phare terni.



Appliquer manuellement le disque grain 2000 à sec sur l'optique puis essuyer. Faire pareil avec le grain 3000.



Appliquer le produit en une seule couche linéaire.



Attendre, quelques minutes, le séchage du produit entre chaque applications.



Répéter cette étape 4 ou 5 fois en prenant soin de mettre le produit sur un endroit différent de la microfibre.



Appliquer le produit en une seule couche linéaire.

## KIT VITRIFICATEUR D'OPTIQUES DE PHARES

Pour une brillance et une protection longue durée des optiques.



RÉF.	DÉSIGNATION	QTÉ
290	Valise	1
DISK-2000	Disques de dépolissage grain 2000	4
DISK-3000	Disques de dépolissage grain 3000	4
RENOV-PHARE	Vitrificateur d'optique 250ml (≈60 optiques)	1
CHAMB	Microfibre spécifique	1

RÉF. KIT-RENOV-PHARE

## KIT VERNISSAGE OPTIQUE DE PHARE

Produit de finition spécial trois composants (non vendu au détail). Vernis spécial polycarbonate. Peut être utilisé avec un aérographe.



### VERNIS 2 EN 1

Ex: 10ml de vernis pour 5ml d'activateur et 5ml de catalyseur.

RÉF. 880

## KIT RÉPARATION OPTIQUE DE PHARE EN VERRE

Réparation rapide et facile sur tous types d'optique de phare en verre ou plastique, pour manque de matière.

RÉF.	DÉSIGNATION	QTÉ
872	Tubes résines spéciales phares	3
936	Flacon produit nettoyage	1
948	Lame grattage (x5)	1

Notice d'utilisation



RÉF. 1550

## FILM ÉLECTROSTATIQUE DE MASQUAGE

avec ruban résistant jusqu'à 130°C. Résiste à la déchirure. Recommandé pour protection autour de l'optique sans démontage.



Conditionnement :  
600mm x 22,5ml.  
Réf. 600X22

120mm x 22,5ml.  
Réf. 1200X22





03

# Collage pare-brise

CONSOMMABLES, ACCESSOIRES & PROTECTION

Colles à pare-brise

26-27

Décontamination et accessoires - Q-BOND et joints universels

28-30

Collage et protection

31-32

# Colles à pare-brise - Application polyuréthane traditionnelle



## À SAVOIR POUR VOTRE SÉCURITÉ



Nos colles pare-brise ont été testées et validées TUV (crash test) + OEM (utilisé par les constructeurs en 1<sup>ère</sup> monte).  
Norme FVSS208/212. Produits sur le marché depuis + de 20 ans.

### COLLE PUR 501K. Rapide

Cartouche 310ml. Réf. 501K-310  
Berlingot 400ml. Réf. 501K-400  
Berlingot 600ml. Réf. 501K-600  
Fût 22 et 200kg sur demande.

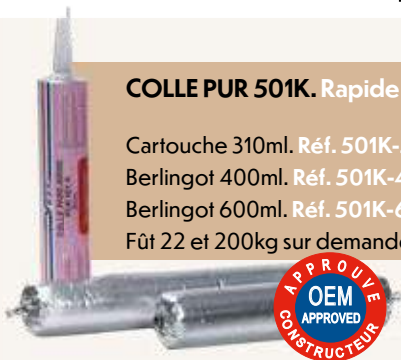

Colle polyuréthane mono-composante à séchage **rapide** ou **ultra rapide** qui, par réaction avec l'humidité de l'air, se transforme en un joint de colle élastique et résistant. La colle est utilisée pour le collage des vitrages dans les secteurs industriels et automobiles.

Convient pour airbags.

### COLLE PUR 501FC-HM-LC-HV. Ultra rapide

Cartouche 310ml. Réf. 501FC-HM-LC-HV-310  
Berlingot 400ml. Réf. 501FC-HM-LC-HV-400  
Berlingot 600ml. Réf. 501FC-HM-LC-HV-600  
Fût 22 et 200kg sur demande.

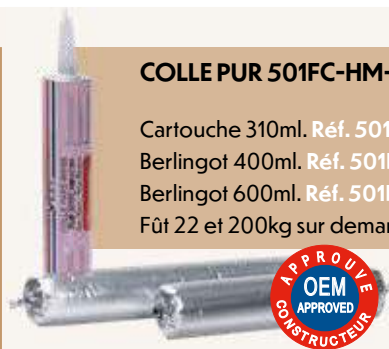

**RÉF. 501K**  
**TEMPS DE LIBÉRATION DU VÉHICULE**  
Temps de séchage (23° -50%)  
Airbag : 1h - Airbags : 2h

**RÉF. 501FC-HM-LC-HV**  
**TEMPS DE LIBÉRATION DU VÉHICULE**  
Temps de séchage (23° -50%)  
Airbag : 30min - Airbags : 1h

## SUPER RAPIDE - 30 MIN AIRBAGS!

Colle polyuréthane mono-composante à séchage **rapide** ou **ultra rapide** flexible et de haute performance pour les vitrages des véhicules. Spécifiquement conçue pour une reprise rapide et sécurisée sur les véhicules équipés en airbags. Sans solvant et inodore.



### COLLE PUR 502FC-HM-LC-HV. Super rapide

Cartouche 310ml. Réf. 502FC-HM-LC-HV-310  
Berlingot 400ml. Réf. 502FC-HM-LC-HV-400



AUTOMOTIVE  
Voluntary tested  
Glass Sealer  
FMVSS 212



A SAVOIR : nos cartons de berlingots 400ml sont fournis d'origine avec 6 buses prédécoupées. Réf. BD12



Kits collage

#### KIT 501K ET 501FC-HM-LC-HV

- ♦ 1 cartouche 310ml ou 1 berlingot 400ml
- ♦ 1 buse adaptée à la cartouche
- ♦ 1 primer d'adhésion 30ml
- ♦ 1 dégraissant 30ml
- ♦ 1 tamponnette

Kit cartouche. Réf. KIT501K-310  
Réf. KIT501FC-HM-LC-HV-310  
Kit berlingot. Réf. KIT501K-400  
Réf. KIT501FC-400



#### BIG KIT 501K ET 501FC-HM-LC-HV

- ♦ 12 berlingots de colle
- ♦ 6 buses adaptées aux berlingots
- ♦ 1 primer d'adhésion 250ml
- ♦ 1 dégraissant 250ml
- ♦ 12 tamponnettes

Réf. BIGKIT501K-400

Réf. BIGKIT501FC-400

Produits d'accompagnement



**DÉGRAISSANT PUR 520**  
à base de solvant, favorise l'adhésion pour le pré-traitement des pare-brise directement collés, simple couche sans essuyage  
Flacon 30ml. Réf. 520-30  
Flacon 250ml. Réf. 520-250  
Flacon 1L. Réf. 520-1



**PRIMER PUR 530 TÔLE/VERRE**  
prépare le pare-brise et sa baie avant collage, favorise l'adhésion du polyuréthane et protège des UV.  
Flacon 30ml. Réf. 530-30  
Flacon 100ml. Réf. 530-100  
Flacon 250ml. Réf. 530-250  
Flacon 1L. Réf. 530-1



**TAMPONNETTES**  
pour application du PRIMER 530  
Boîte ou sachet de 100 unités  
Long. 105mm.  
Réf. AP-100  
Long. 130mm.  
Réf. AP100SPECIAL



**APPLICATEUR COTON TIGE**  
pour la retouche de primer sur carrosserie (tôles nues)  
longueur 150mm, petite tête, manche en bois.  
Réf. APC-150

# Colles à pare-brise - Primerless & MS-Polymer



A SAVOIR : nos cartons de berlingots 400ml sont fournis d'origine avec 6 buses prédécoupées. Réf. BD12



## APPLICATION POLYURÉTHANE PRIMERLESS (sans primer)



### COLLE PUR F1K

**Conditionnement :**  
Cartouche 310ml. Réf. F1K-310  
Berlingot 400ml. Réf. F1K-400  
Berlingot 600ml (sur demande).  
Réf. F1K-600

### TEMPS DE LIBÉRATION DU VÉHICULE

Temps de séchage (23° -50%)  
Airbag : 1h - Airbags : 2h



### COLLE PUR F1FC-HM-LC-HV

**Conditionnement :**  
Cartouche 310ml. Réf. F1FC-HM-LC-HV-310  
Berlingot 400ml. Réf. F1FC-HM-LC-HV-400

### TEMPS DE LIBÉRATION DU VÉHICULE

Temps de séchage (23° -50%)  
Airbag : 30min - Airbags : 1h



### DÉGRAISSANT ACTIVATEUR TRANSPARENT

Passer une simple couche sur la vitre  
puis laisser sécher.

**Conditionnement :**  
Flacon de 250ml. Réf. F1-250  
Flacon de 1L. Réf. F1-1



### PRIMER 536

Pour une application sur pare-brise non  
serigraphié. L'application de primer noir est  
nécessaire pour protéger le pare-brise des  
rayons UV. Ne pas utiliser les baies écorchées  
(toile nue après arasage de la baie).

**Conditionnement :**  
Flacon de 30ml. Réf. 536-30  
Flacon de 100ml. Réf. 536-100

## APPLICATION MS-POLYMER (multi supports et matières)



### COLLE MS POLYMER 505HM

Certifiée FMVSS212. Cartouche de  
290ml.  
Haut module à basse conductivité,  
sans isocyanate.  
Temps de séchage : 1h avec 2 airbags.

Réf. 505HM-290



### DÉGRAISSANT ACTIVATEUR TRANSPARENT

Flacon de 30ml.  
Ne s'utilise qu'avec la colle MS POLYMER.

Réf. 535-30

Si besoin de retouches sur la baie après avoir arasé l'ancien  
cordon de colle, appliquer du PRIMER 536



# Décontamination & accessoires



**LINGETTES PRÉ-IMPRÉGNÉES**  
décontaminant silicone  
pour pare-brise.  
Très résistantes.  
Pour débarrasser les mains du  
polyuréthane, des graisses  
et autres souillures.  
  
Tonnelet 72 lingettes.

Réf. PB-1349



**ÉPONGE MOUSSE DE  
DÉCONTAMINATION**  
pour la préparation des pare-brise.  
Nettoie les surfaces polluées dans  
l'univers du remplacement de vitrages  
automobiles. Nettoyer la vitre avec réf.  
PB-1349, puis appliquer l'éponge de  
décontamination DEC-50 sur la baie  
afin de retirer les traces de silicone,  
renouveler l'opération si nécessaire.

Dim. 8cmx2cmx2cm - Sachet de 50.

Réf. DEC-50



**DÉGRAISSANT UNIVERSEL**  
pour traitement de surface sans  
alcool, pour le traitement  
des surfaces prévues à l'application  
des colles à pare-brise ou autres  
colles. 237ml

Réf. DEG-ADA



**BANDE BUTYL EN ROULEAU**  
pour collage d'éléments  
d'étanchéité.  
9.5mmx4.5m  
Couleur : noir

Réf. S-120



**DISSOLVANT À COLLE**  
enlève les résidus de colle sur la  
carrosserie. Ne pas utiliser comme  
activateur ou dégraissant pare -brise.

Bidon 5L. Réf. 2105

Bidon 25L. Réf. 2130



**MULTIPRIMER 550 NOIR**  
application sur feuille métal galvanisé,  
alu, acier, fibres de verre renforcées,  
polyester... Favorise l'adhésion du  
polyuréthane au support, empêche la  
rouille et la détérioration du joint causé  
par les rayons UV. Conductivité faible.

Réf. 550-250



**BUSES NON PRÉDÉCOUPÉES  
POUR CARTOUCHES**  
x12 pièces

Réf. C12



**BUSES NON PRÉDÉCOUPÉES  
POUR BERLINGOTS**  
x12 pièces

Réf. B12



**BUSES PRÉDÉCOUPÉES  
POUR CARTOUCHES**  
x12 pièces

Réf. CD12



**BUSES PRÉDÉCOUPÉES  
POUR BERLINGOTS**  
x12 pièces

Réf. BD12



**NETTOYANT VITRE**  
à base de mousse,  
effet démoussiquant.  
Aérosol 750ml.

Réf. 768



**RUBAN ADHÉSIF NOIR (FIBRÉ)**  
pour la protection de toutes surfaces sensibles  
(garde-boue, angle de capot ou pavillon  
pendant la découpe du pare-brise. «GAFFEUR»  
Très performant pour fixer les vitres lors de leur  
installation et éviter leur descente.

50mmx50ml  
Réf. 6200

# Accessoires collage pare-brise



**PINCE POUR BUSES**  
standard

Réf. KZS-163



**CALES CAOUTCHOUTÉES X10**  
L : 3cm x l : 0.5cm x E : 0.5cm  
Réf. VB4000103

L : 3cm x l : 0.5cm x E : 0.6cm  
Réf. VB4000409



**SACHET DE 50 CALES CAOUTCHOUTÉES**  
pour un positionnement parfait lors du collage du  
pare-brise  
L : 2.5cm x l : 1.5cm x E : 0.9cm

Réf. KB-1228



**PINCE POUR BUSES EQUALIZER®**  
permet de réaliser rapidement  
et facilement une entaille en forme de V  
exacte dans la pointe de la buse  
de la cartouche de polyuréthane  
215 x 80 x 35mm - 440g

Réf. VNT-306



**CHAUFFEUR DE CARTOUCHES 12V**  
tempère les cartouches et berlingots,  
capacité de stockage: 12L  
Chauffer jusqu'à 60°C mais il est  
recommandé de ne pas excéder les 30°C  
33cm x 16.5cm x 18cm

Réf. GL-1100



**APPAREIL POUR TEMPÉRER LES  
CARTOUCHES ET LES BERLINGOTS  
de colle PB en 12V ou 220V**  
garde les cartouches à bonne température,  
branchement allume-cigare, adaptable prise  
secteur avec transformateur Réf. 512.  
CHAUFFE ET REFRROIDIT

Réf. GL-1153



**NON DISPONIBLE**

**FLACON APPLICATEUR**  
pour primer, dégraissant...

Réf. PLA0334



**NON DISPONIBLE**

**TAMPON FEUTRE**  
100% laine blanche  
21.5x19mm

Réf. TAMPON-FEUTRE



**NON DISPONIBLE**

**BOUCHON APPLICATEUR**

Réf. PLA0331

## AFFICHAGE

GRATUIT



**AFFICHE COLLAGE PARE-BRISE**  
Application polyuréthane Traditionnelle

Réf. POSTER-CPB



**AFFICHE COLLAGE PARE-BRISE**  
Application polyuréthane Primerless  
(sans primer)

Réf. POSTER-PRIMERLESS



**AFFICHE DÉCONTAMINATION  
DU VERRE**

Réf. POSTER-DEC

# Q-BOND & Joints universels

## COLLE ULTRA FORTE séchage rapide - multi supports

Utiliser la colle Q-Bond pour la jointure entre les deux extrémités du joint de pare-brise.

Idéal pour stabiliser le joint sur le support, afin d'obtenir un positionnement optimal de celui-ci.



**KIT Q-BOND STANDARD**  
- colle 20g x 2  
- poudre grise x1 (alu et métal)  
- poudre noire x1 (plastique)  
Réf. Q-BOND-S

**KIT Q-BOND PROFESSIONNEL**  
- colle 20g x 6  
- poudre grise x1 (alu et métal)  
- poudre noire x2 (plastique)  
Réf. Q-BOND-PRO

### CORRESPONDANCES, PRODUITS ET ACCESSOIRES POUR JOINTS EN PAGES 110-111

#### JOINTS UNIVERSELS

Excellent formage et adhérence. Flexibles par température faible. Adhésif butyl. Pas de fissuration, ni affaiblissement, ni distorsion.

		7mm x 22.8m Convient pour T4 Réf. JU100
		9.5mm x 22.8m Réf. JU101
		16mm x 22.8m Réf. JU105
		19mm x 22.8m Réf. JU107
		25mm x 22.8m Réf. JU108
		31mm x 22.8m Réf. JU109

#### JOINTS SOUPLES UNIVERSELS

Adhérence forte. Caoutchouc très flexible. Liner facile à retirer.

		5mm x 22.8m Réf. JPU5
		7mm x 22.8m Réf. JPU7
		7mm x 22.8m Réf. JPU7M
		8mm x 22.8m Réf. JPU8
		9mm x 22.8m Réf. JPU9
		10mm x 22.8m Réf. JPU10



**PINCE DE DÉCOUPE JOINT UNIVERSEL**  
pince «KNIPEX» découpe caoutchouc.  
Réf. 9505140



**SUPPORT POUR ÉCHANTILLONS DE JOINTS**  
sur demande



**GRAISSE POUR JOINTS EN CAOUTCHOUC**  
1kg  
Réf. GRAISSE-JOINT



**PASTILLES AUTOCOLLANTES**  
utilisées chez les équipementiers  
pour les rétroviseurs.  
2 boîtes de 50 pastilles  
soit 100 pastilles

Réf. 1336



**COLLE SUPER PUISSANTE  
Rapide**  
colle cyanoacrylate à prise rapide,  
pour tout type d'application.  
Flacon de 20g  
Réf. 455



**KIT COLLE RÉTROVISEUR**  
adhésif pour vitres et rétroviseurs  
avec application de primer activateur  
au pinceau.  
15ml/flacon  
Réf. 3320



**FILM ADHÉSIF POUR VITRES**  
protège l'intérieur du véhicule  
de l'eau et des poussières avant  
remplacement des vitres. Légèrement  
adhésif, fourni avec 2 bobines de  
60cmx50m. Soit 100m.  
Réf. 601M



**NETTOYANT VITRE**  
pour nettoyage de pare-brise,  
vitre et rétroviseurs.  
Aérosol 750ml. Réf. 768  
Bidon de 5L. Réf. 769  
Bidon de 20L. Réf. 770



**PROTECTION HYDROPHOBE  
POUR VITRES**  
améliore la visibilité. résiste aux  
agressions chimiques et mécaniques.  
Utiliser dans les 24h après mixage  
Réf. NANO-VITRES

**NON DISPONIBLE**



**MASTIC D'ÉTANCHÉITÉ**  
mastic butyl pour tous vitrages avec  
ou sans joint.  
Cartouche 310ml  
Réf. 460



**RUBAN ADHÉSIF DOUBLE FACE**  
pour le collage des baguettes,  
emblèmes, monogrammes, joncs  
de pare-choc, joints d'étanchéité  
portière...  
6mm x 10ml. Réf. 61  
12mm x 10ml. Réf. 20  
19mm x 10ml. Réf. 97  
25mm x 10ml. Réf. 27



**COLLE VERRE/MÉTAL  
BI-COMPOSANT**  
résistant à une température  
de -20°C à +80°C.  
Livré avec 5 buses.  
Réf. 3300

**BUSE lot de 10**  
Réf. 3300-BUSE



**RUBAN ADHÉSIF POUR PASS  
TÉLÉPÉAGE/GPS**  
à découper à la longueur  
nécessaire.  
12.7mmx5m  
Réf. ATP5



**COLLE VERRE/MÉTAL LOCTITE**  
pour vitre et rétroviseur - 4ml  
avec primer activateur - 5g  
Réf. 3319  
**COLLE VERRE/MÉTAL LOCTITE**  
pour vitre et rétroviseur - 24ml  
avec activateur - 150ml  
Réf. 3317



**COCKPIT SPRAY**  
aérosol 500ml - sans silicone  
anti-statique, résistant à l'eau  
et à la poussière  
Réf. 783

# Collage & protection



## LOCTITE 3090 ADHÉSIF INSTANTANÉ BI-COMPOSANT

### Avantages :

- ♦ prise rapide
- ♦ comble les fissures jusqu'à 5mm
- ♦ application précise et propre grâce à la seringue
- ♦ résiste aux températures allant de -40°C à +80°C
- ♦ parfait pour les réparations rapides de pièces plastiques casées ou pour tous types de réparation d'urgence
- ♦ excellent pouvoir de collage sur tous les substrats communs (métaux, la plupart des plastiques, caoutchouc, bois, papier)

La réf. 3300-BUSE (P33) s'adapte à ce produit.

Réf. L3090



## LOCTITE 480 ADHÉSIF INSTANTANÉ NOIR - RENFORCÉ

### Avantages :

- ♦ forte résistance en traction et/ou aux cisaillements
- ♦ bonne résistance au pelage et aux chocs
- ♦ pour coller du métal sur du métal, du caoutchouc ou des aimants
- ♦ bonne résistance en environnement humide
- ♦ temps de prise : 20-50 secondes
- ♦ plage de température de service : -40° à +100°C

Réf. L480

## KIT DE RÉPARATION D'ANTENNE ET DÉGIVRAGE



### KIT DE RÉPARATION D'ANTENNE ET DÉGIVRAGE

fixe les pattes de dégivrage, les lignes cassées, remplace les connecteurs de dégivrage manquants

### Réparations possibles :

- ♦ lignes de dégivrage
  - ♦ réparation de patte
  - ♦ réparation d'antenne
  - ♦ nouveaux connecteurs
  - ♦ principales pattes d'alimentation
- Ce kit comprend également une lampe test et une notice.

Réf. DRK-672

## COMPOSANTS

### AU DÉTAIL



**EPOXY BI-COMPOSANT**  
de réparation  
Combiné : 3.5g + 3.5g  
Réf. TBA674



**REPARATEUR DE LIGNE DE DÉGIVRAGE**  
5g  
Réf. TGR677



**PÂTE À SOUDER POUR ATTACHE**  
420g  
Réf. TPS676



**ATTACHE**  
Paquet de 5 pièces  
Réf. DRT671



**CONNECTEUR**  
Paquet de 5 pièces  
Réf. DRC-673



# 04

## Films solaires & ACCESSOIRES

Films solaires

34

Accessoires

35-36

# Films solaires (rouleaux de 30ml)

VBSA vous propose une large gamme de films solaires pour automobiles, avec une excellente transmission de la lumière visible.

Nos films laminés vous protègent de l'agressivité des rayons UV. La visibilité extérieure reste inaltérée. L'éblouissement est considérablement réduit.

## GAMME CONFORT

Conforme à la  
réglementation  
vitres avants

	RÉF. FS5	RÉF. FS15	RÉF. FS30	RÉF. FS85
% transmission lumière visible	5%	15%	30%	85%
% énergie solaire totale rejetée	58%	56%	51%	29%
% réflexion lumière visible	8%	8%	8%	8%
% transmission lumière visible	99%	99%	99%	99%
Épaisseur sans liner	38.5µm	38.5µm	38.5µm	38.5µm
Épaisseur avec liner	42.5µm	42.5µm	42.5µm	42.5µm
Dimension du rouleau de 30ml x 51cm	RÉF. FS5-51	RÉF. FS15-51	RÉF. FS30-51	RÉF. FS85-51
Dimension du rouleau de 30ml x 76cm	RÉF. FS5-76	RÉF. FS15-76	RÉF. FS30-76	RÉF. FS85-76
Dimension du rouleau de 30ml x 101cm	RÉF. FS5-101	RÉF. FS15-101	RÉF. FS30-101	RÉF. FS85-101
Dimension du rouleau de 30ml x 152cm	RÉF. FS5-152	RÉF. FS15-152	RÉF. FS30-152	RÉF. FS85-152



## GAMME GRIS

	RÉF. GREY10	RÉF. GREY20
% transmission lumière visible	12%	15%
% énergie solaire totale rejetée	72%	56%
% réflexion lumière visible	29%	8%
% transmission lumière visible	99%	99%
Épaisseur sans liner	38.5µm	38.5µm
Épaisseur avec liner	42.5µm	42.5µm
Dimension du rouleau de 30ml x 51cm	RÉF. GREY10-51	RÉF. GREY20-51
Dimension du rouleau de 30ml x 76cm	RÉF. GREY10-76	RÉF. GREY20-76
Dimension du rouleau de 30ml x 101cm	RÉF. GREY10-101	RÉF. GREY20-101
Dimension du rouleau de 30ml x 152cm	RÉF. GREY10-152	RÉF. GREY20-152



## GAMME SÉCURITÉ

Norme  
EN12600

	RÉF. BLIND20	RÉF. BLIND35
% transmission lumière visible	88%	86%
% énergie solaire totale rejetée	19%	20%
% réflexion lumière visible	3%	10%
% transmission lumière visible	99%	99%
Épaisseur	50.6µm	101.6µm
Dimension du rouleau de 30ml x 91cm	RÉF. BLIND20-91	RÉF. BLIND35-91
Dimension du rouleau de 30ml x 122cm	RÉF. BLIND20-122	RÉF. BLIND35-122
Dimension du rouleau de 30ml x 152cm	RÉF. BLIND20-152	RÉF. BLIND35-152
Dimension du rouleau de 30ml x 183cm	RÉF. BLIND20-183	RÉF. BLIND35-183

# Accessoires pose & dépose films solaires



**CAOUTCHOUC 15CM**  
avec support pour  
poignée FS-HANDLE  
Réf. FS-RAC15



**CAOUTCHOUC 30CM**  
avec support pour  
poignée FS-HANDLE  
Réf. FS-RAC30



**CAOUTCHOUC 45CM**  
avec support pour  
poignée FS-HANDLE  
Réf. FS-RAC45



**CAOUTCHOUC 71CM**  
à pré-découper  
Réf. FS-RAC71P



**POIGNÉE POUR RACLETTE**  
FS-RAC 15-30-45cm  
Réf. FS-HANDLE



**ÉCARTEUR DE JOINT**  
aide à rentrer le film à l'intérieur du lèche vitre  
Réf. FS-ECART



**RACLETTE MULTIFORME**  
Vendue à l'unité  
Réf. FS-CONQ



**RACLETTE SPÉCIALE ANGLES**  
profonds et confinés  
Réf. FS-BULL



**PORTE LAME MINIATURE RÉTRACTABLE**  
Réf. SGR-120



**APPAREIL DE MESURE DE TEINTE DE VITRE**  
permet de mesurer la transmission de lumière visible afin de savoir si  
l'utilisateur est en infraction ou non, suite à la nouvelle réglementation  
datant du 1<sup>er</sup> janvier 2017.  
La transmission lumineuse doit être de minimum 70%.

Réf. TINT-METER



**KIT DE DÉPOSE DE FILMS SOLAIRES**  
ensemble complet d'accessoires pour la dépose  
et pose de films solaires  
1 pulvérisateur. Réf. PUL500 - 1 racloir extensible. Réf. GS-410  
10 lames pour racloir. Réf. GPB-391 - 1 lubrifiant films solaires. Réf. FS-LUBSAV  
1 fibre de nettoyage 15x23cm. Réf. FS-SCRUB - 1 tampon d'essuyage. Réf. TAMP-FS

Réf. KIT-DEPOSE-FILM

# Accessoires pose & dépose films solaires



**BOÎTE DE 100 LAMES**

Réf. RK-100A



**CARTE  
THERMOFORMAGE**

Réf. FS-CART3M



**TAMPON D'ESSUYAGE**  
Dim. : 40x20cm

Réf. TAMP-FS



**PRODUIT POUR POSE  
DE FILMS SOLAIRES**  
1L

Réf. FS-LUBSAV



**FIBRE BLANCHE**  
de nettoyage de vitres  
15x23cm

Réf. FS-SCRUB



**BOBINE D'ESSUYAGE**  
2 rouleaux de 1000 feuilles,  
dimensions feuille : 26x35cm

Réf. BOB-CHAM



**BOÎTE DE 50 LAMES 9MM**  
prédécoupées OLFA acier inoxydable pour  
cutter H600 ou OL30 (p90)

Réf. AB-50S



**CUTTER 9MM**  
petit format

Réf. H600



**PULVÉRISATEUR 1.5L**  
buse à mousse et réglable,  
blocage du levier pour diffusion en continu

Réf. POLY1500



**MINI SPOT À LED 10W**  
rechargeable, alim. 230 volts,  
charge sur allume cigare en 220 ou 12V, charge complète  
7h pur une autonomie de 3h, câble 145cm

Réf. 2650



**NON DISPONIBLE**  
**RACLOIR EXTENSIBLE**  
permet l'accès à des endroits confinés,  
réserve de lames dans la poignée  
(1 plastique type JPB394 et 1 acier type RK100A fournies)

Réf. GS-410

# 05

## Diagnostic / calibration Caméras - ADAS

Hella Gutmann diagnostic - Outils de diagnostic

38-39

CSC TOOL / CSC TOOL Mobile / CSC TOOL DIGITAL

40-43

Accessoires divers

44

# Hella Gutmann diagnostic

Les véhicules sont de plus en plus équipés de caméras (reconnaissance des panneaux, assistant de maintien de voie, éclairage sans éblouissement, régulateur adaptateur de vitesse...).

Pour calibrer ces caméras, un outil de diagnostic et un panneau de calibration sont nécessaires.



## Services associés pour outils de diagnostic



### UN SERVICE HOTLINE DÉDIÉ

- pour obtenir de l'aide complémentaire en cas de panne
- interlocuteur par marque bénéficiant d'une expérience de + de 5 ans en concession
- formule carnet de 30 tickets, 50 tickets ou illimité (1 ticket correspond à un dossier problème technique ouvert)

RÉF.	DÉSIGNATION	INFORMATIONS
8PY010600-031	Licence HOTLINE 30 tickets	1 ticket équivaut au traitement d'un cas véhicule, ouvert pendant 15 jours Pas de limite dans le temps pour consommer les tickets.
8PY010600-041	Licence HOTLINE 50 tickets	
8PY010600-171	Licence HOTLINE 12 mois	Illimitée pendant 1 an (uniquement pour Mega Macs PC, autre hotline sur demande)

### FORMATION

Pour toute commande d'un équipement complet (outil diagnostic + cible CSC Tool) vous bénéficiez de l'installation et de la formation par le service technique de notre partenaire Hella.

### FINANCEMENT

Possibilité de demande de financement en LOA (location avec option d'achat) de 13 à 60 mois, sur demande et sous réserve d'acceptation du dossier par notre partenaire.

## MEGA MACS PC

### OUTIL DE DIAGNOSTIC PUISSANT D'ADAPTATION, SUR PC EXISTANT, MEGA MACS PC

(le software et le hardware doivent obligatoirement être commandés ensemble)

- fonctionne sur plus de 35 000 modèles de véhicule
- prix rentable
- communication facile par le calculateur avec les systèmes les plus importants du véhicule
- lecture des codes d'erreur
- remise à zéro des entretiens
- codage des systèmes
- paramétrage des nouveaux composants après installation
- assistance technique pour les travaux spécifiques tels que pare-brise ou carrosserie
- maximum de couverture de véhicules avec un minimum de complexité
- livré sans PC



Hardware : RÉF. 8PD010601-931

Software (complet) : RÉF. 8PY010600-911

## MEGA MACS ONE

### LA SOLUTION ANDROID POUR DES DIAGNOSTICS COMPLETS



- communication sans fil avec le véhicule
- sélection rapide des véhicules grâce à l'identification du type VIN
- affichage graphique de la prise EOBD
- lecture/effacement des codes d'erreurs + contrôle global complet de plus de 40 marques et de plus de 48 000 modèles
- explication des codes d'erreurs avec des informations et des descriptions détaillées
- représentation complète des paramètres avec graphiques et explications
- tests des actionneurs, codage, réglages de base
- réinitialisation complète des services pour tous les systèmes
- résultats du diagnostic envoyés en PDF par e-mail
- recherche intégrée de véhicules par pays
- vues flexibles (format paysage et portrait)
- historique du véhicule

RÉF. 8PD015265-101

# Outils de diagnostic

## MEGA MACS X

### MEGA MACS X: LA SOLUTION DE DIAGNOSTIC INNOVANTE, TOUJOURS INDIVIDUELLE, TOUJOURS FLEXIBLE

Le Mega Macs X offre X avantages. Ainsi, le X est la variable représentative de tous les avantages que chaque garage a la possibilité de définir et de configurer librement. Le X est donc l'indicateur de tous les avantages que chaque atelier peut définir et configurer individuellement.

**X** = système de licence flexible d'entrée de gamme rentable | Mises à jour logiciel incluses | Apportez votre propre appareil

**X** = utilisation flexible et facile Manipulation facile | Le fonctionnement a lieu sur une unité d'affichage séparée

**X** = configuration individuelle de la fonctionnalité Étendue flexible des fonctions et des services

**X** = Configuration initiale rapide et semi-automatique Plug & Play | Configuration guidée sur l'unité d'affichage

**X** = Boîtier Softtouch, conçu pour une longue durée de vie Un matériau de haute qualité protège contre les dommages | Facile à réparer grâce au boîtier à double coque Tout est possible.



RÉF. 8PD015265-841

## TABLETTE ANDROID

pour Mega Macs One, Mega Macs X



RÉF. 8PZ015265-951



POUR LES LICENCES DE CES PRODUITS : NOUS CONTACTER



# Calibrage par cible : CSC TOOL

## ADAPTÉ POUR LES ATELIERS

### CALIBRAGE PAR CIBLE CSC TOOL SE

incluant panneau d'origine groupe Volkswagen

- Solution fiable et flexible qui couvre toutes les grandes marques.
- Permet de contrôler et de calibrer efficacement les systèmes modernes d'aide à la conduite, conformément aux prescriptions des constructeurs.
- Utilisable sans banc de géométrie.
- Utilisation rapide et simple.

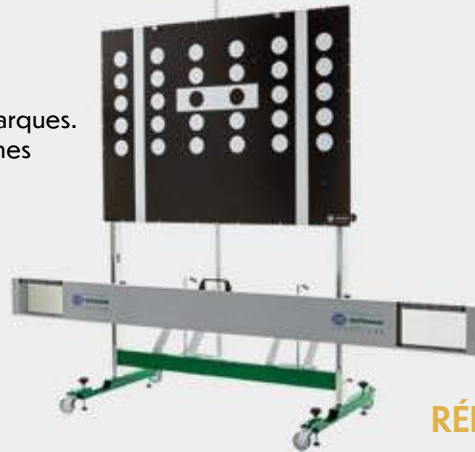

JEU DE TÊTES D'ALIGNEMENT  
RÉF. 8PZ015269-131

RÉF. 8PD015269-101

## Cibles pour calibration statique

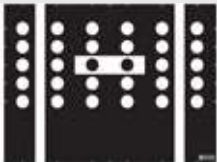

CIBLE CSC TOOL  
GPE VOLKSWAGEN 1-01  
Réf. 8PZ010607-931



CIBLE CSC TOOL  
MERCEDES 1-02  
Réf. 8PD010601-901



CIBLE CSC TOOL  
RENAULT 1-03  
Réf. 8PZ010607-951



CIBLE CSC TOOL  
NISSAN 1-04  
Réf. 8PZ010607-961



CIBLE CSC TOOL  
KIA/HYUNDAI 1-05  
Réf. 8PZ010607-971



CIBLE CSC TOOL  
HONDA 1-06  
Réf. 8PZ010607-981

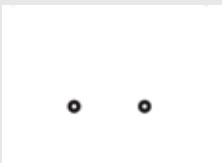

CIBLE CSC TOOL  
MAZDA 1-07  
Réf. 8PZ010607-991

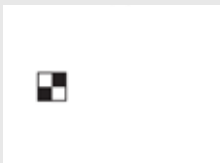

CIBLE CSC TOOL  
TOYOTA/LEXUS 1-08  
Réf. 8PZ010611-181



CIBLE CSC TOOL  
HONDA 1-09  
Réf. 8PZ010611-451



CIBLE CSC TOOL  
SUBARU 1-10  
Réf. 8PZ010611-461

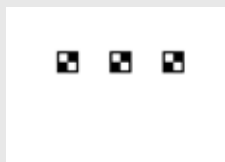

CIBLE CSC TOOL  
TOYOTA 1-11  
Réf. 8PZ010611-471



CIBLE CSC TOOL  
MAZDA 1-12  
Réf. 8PZ010611-631



CIBLE CSC TOOL  
TOYOTA/LEXUS 1-13  
Réf. 8PZ010611-641



CIBLE CSC TOOL  
TOYOTA/LEXUS 1-14  
Réf. 8PZ010611-651



CIBLE CSC TOOL  
HONDA 1-15  
Réf. 8PZ010611-831



CIBLE CSC TOOL  
FIAT/ALFA ROMEO 1-16  
Réf. 8PZ010611-841



CIBLE CSC TOOL  
MITSUBISHI 1-17  
Réf. 8PZ010611-881

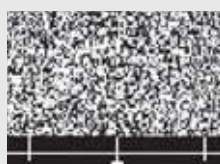

CIBLE CSC TOOL  
SUZUKI 1-18  
Réf. 8PZ010611-911

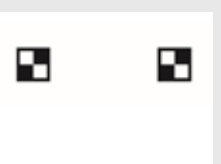

CIBLE CSC TOOL  
SUZUKI 1-19  
Réf. 8PZ010611-921



CIBLE CSC TOOL  
HYUNDAI 1-20  
Réf. 8PZ010611-931

# Calibrage par cible : CSC TOOL MOBILE

## ADAPTÉ AUX PRESTATIONS MOBILES

### CALIBRAGE PAR CIBLE CSC TOOL MOBILE sans cibles

- Solution tout en un de calibration d'ADAS.
- Couvre toutes les grandes marques.
- Compact, robuste et démontable.



RÉF. 8PZ010624-001

## Cibles pour calibration statique



**CIBLE MOBILE CSC TOOL**  
VOLKSWAGEN M1-01  
Réf. 8PZ010624-011

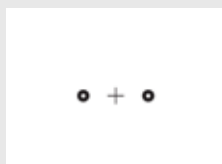

**CIBLE MOBILE CSC TOOL**  
MERCEDES M1-02  
Réf. 8PZ010624-021



**CIBLE MOBILE CSC TOOL**  
RENAULT M1-03  
Réf. 8PZ010624-031



**CIBLE MOBILE CSC TOOL**  
NISSAN M1-04  
Réf. 8PZ010624-041



**CIBLE MOBILE CSC TOOL**  
KIA/HYUNDAI M1-05  
Réf. 8PZ010624-051



**CIBLE MOBILE CSC TOOL**  
HONDA M1-06  
Réf. 8PZ010624-061



**CIBLE MOBILE CSC TOOL**  
MAZDA M1-07  
Réf. 8PZ010624-071



**CIBLE MOBILE CSC TOOL**  
TOYOTA/LEXUS M1-08  
Réf. 8PZ010624-081



**CIBLE MOBILE CSC TOOL**  
HONDA M1-09  
Réf. 8PZ010624-091



**CIBLE MOBILE CSC TOOL**  
SUBARU M1-10  
Réf. 8PZ010624-101



**CIBLE MOBILE CSC TOOL**  
TOYOTA M1-11  
Réf. 8PZ010624-111



**CIBLE MOBILE CSC TOOL**  
MAZDA M1-12  
Réf. 8PZ010624-121



**CIBLE MOBILE CSC TOOL**  
TOYOTA/LEXUS M1-13  
Réf. 8PZ010624-131



**CIBLE MOBILE CSC TOOL**  
TOYOTA/LEXUS M1-14  
Réf. 8PZ010624-141



**CIBLE MOBILE CSC TOOL**  
HONDA M1-15  
Réf. 8PZ010624-151



**CIBLE MOBILE CSC TOOL**  
FIAT/ALFA ROMEO M1-16  
Réf. 8PZ010624-161



**CIBLE MOBILE CSC TOOL**  
MITSUBISHI M1-17  
Réf. 8PZ010624-171

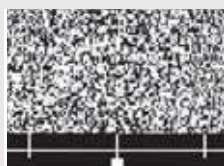

**CIBLE MOBILE CSC TOOL**  
SUZUKI M1-18  
Réf. 8PZ010624-181



**CIBLE MOBILE CSC TOOL**  
SUZUKI M1-19  
Réf. 8PZ010624-191



**CIBLE MOBILE CSC TOOL**  
HYUNDAI M1-20  
Réf. 8PZ010624-201

# Calibrage par cible : CSC TOOL DIGITAL

**NOUVEAUTÉ 2022**

**CSC-TOOL DIGITAL**  
PROJECTION DES TABLEAUX DE CALIBRAGE  
GRÂCE À UN PROJECTEUR À COURTE PORTÉE

*Cibles  
digitales*



## AVANTAGES

- ♦ Calibrage rapide des nouveaux modèles de véhicules, les tableaux de calibrage numériques étant disponibles plus rapidement
- ♦ Aucun besoin d'espace de rangement et de logistique pour les tableaux de calibrage
- ♦ Moins d'effets de miroitement et d'éblouissement avec un projecteur que lors d'un affichage sur un écran télévisé
- ♦ Gain de temps grâce à la sélection simple et conviviale des tableaux de calibrage avec la télécommande (p. ex. Honda : trois positionnements différents du même tableau pour une opération de calibrage)
- ♦ Combinaison de l'appareil de réception et de sortie sélectionné (Apple TV + projecteur) permettant d'accéder directement à d'autres possibilités d'application et d'affichage à grande échelle, p. ex. pour les films de formation, les vidéos techniques, la communication d'entreprise ou les données de diagnostic comme HGS Data.
- ♦ Réglage en hauteur assisté par ressort de la barre d'ajustement par une seule personne
- ♦ Possibilité d'ajustement pour divers systèmes de caméra et de radar
- ♦ Support central ouvert permettant de placer la platine à réglage angulaire extrêmement bas
- ♦ Modulaire, mise à niveau possible à tout moment
- ♦ Documentation des travaux de calibrage/d'ajustement par impression et sauvegarde dans l'Historique Véhicule
- ♦ Précision de mesure
- ♦ Compatible avec les outils de diagnostic Mega Macs
- ♦ Alignement du CSC-Tool sur le véhicule, assisté par l'application
- ♦ Mesure électronique de la distance
- ♦ Réglage électrique de la hauteur du tableau de calibrage
- ♦ Compatible avec les différentes extensions du calibrage complet

RÉF. 8PD015269-501

JEU DE TÊTES D'ALIGNEMENT  
RÉF. 8PZ015269-131

# Accessoires CSC Tool & kits radar



**SUPPORT MÈTRE RUBAN POUR CSC TOOL ET CSC TOOL MOBILE**  
pour une mesure précise des distances transmises par l'outil de diagnostic,  
mètre à ruban inclus

Réf. 8PZ010611-211



**CHARGEUR BATTERIE HAUTE FRÉQUENCE 12V 8A**  
pour batterie plomb-acide (WET, GEL, AGM), maintien de tension pendant la calibration

Réf. 8ES004417-281

**CHARGEUR BATTERIE HAUTE FRÉQUENCE 12V 50A**

Réf. 8ES004417-291



**BOX DE RANGEMENT 10 CIBLES POUR CSC TOOL MOBILE**  
léger, robuste et empilable - gain de place

Réf. 8PZ010624-701



**HOUSSE DE PROTECTION POUR CSC TOOL  
ET CSC TOOL MOBILE**

Réf. 8PZ010611-381



## KIT RADAR I EVO

pour calibrer les radars sur presque toutes les hauteurs d'implantation de ces derniers,  
renforce la flexibilité d'utilisation du CSC-Tool et du CSC-Tool Mobile

- réglage en hauteur sans cran de la platine à réglage angulaire
- utilisation compatible avec toutes les variantes CSC-Tool (CSC-Tool et CSC-Tool Mobile)
- le support de maintien constitue la base pour les modules supplémentaires futurs dans le domaine des systèmes d'aide à la conduite
- réglage de l'angle de la platine grâce à la vis de réglage d'angle

Réf. 8PZ010611-981



## KIT RADAR II

permet de calibrer les radars sur Mercedes  
(radars sans miroir)

Réf. 8PZ010611-251

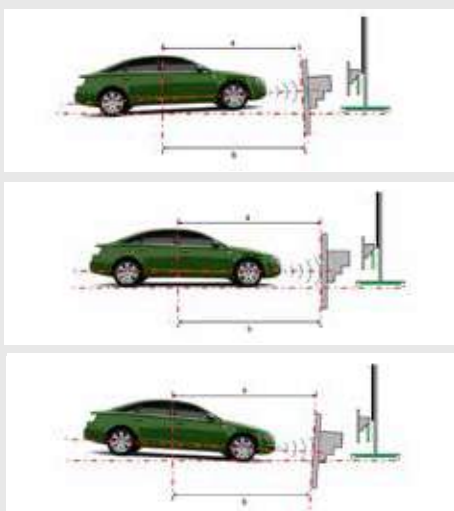

## MODULE LASER AIMANTÉ

permet d'ajuster les radars, pour ceux non équipés d'un miroir il faut installer celui du CSC 4-03. Le faisceau laser renvoyé par le miroir permet d'ajuster la position du radar. Calibrage plus rapide et plus simple, facilite le remplacement des radars, permet un positionnement précis de la platine à réglage angulaire ou de la platine à réglage angulaire EVO par rapport au centre du radar.

Réf. 8PZ010611-321

# 06

## Réparation capteur de pluie et lumière

MALLETES, MATÉRIELS & CONSOMMABLES

Pastilles pour capteur de pluie (acrylique et silicone)

**46-49**

Gel et kit de réparation de capteurs de pluie

**50-52**

# Pastilles autocollantes acrylique (pour capteur de pluie et lumière)



55x33x1.5mm  
lot de 5  
Réf. KPL-193

## BMW

1<sup>er</sup> (toutes)  
3<sup>er</sup> (E46) lim/berline 95-05  
3<sup>er</sup> (E46) coupé 99-06  
3<sup>er</sup> (E90/E91) lim/berline 2005  
3<sup>er</sup> (E92) coupé 2006  
3<sup>er</sup> (E93) cabrio 2006  
5<sup>er</sup> (E60/E61) lim/berline 03-10  
6<sup>er</sup> (E63/E64) coupé/cabrio 2003  
7<sup>er</sup> (E65)01-08  
X1 (E84) 2009  
X3 (E83) 04-10  
X5 (E53) 01-06  
Z4 (E85) coupé 2006  
Z4 (E85) roadster 2003  
Z4 (E89) roadster 2009

## MINI

COOPER (R50)2001  
MINI/MINI CLUBMAN 2006

## CHRYSLER

300C 2004

## CITROEN

C2 2003  
C3 05-10

## DODGE

CHARGER 2006

## JEEP

COMMANDER 2006  
GRAND CHEROKEE 2004

## LANDROVER

DISCOVERY 2004  
LANDROVER FREELANDER 2007

## MAZDA

2 2007  
3 2003  
5 2005  
6 2005  
CX-7 2007

## MERCEDES

CLASSE M (W163) 00-05  
CLASSE M (W164) 2005  
CLASSE R (W251) 2006  
CLASSE S (W220) 02-05  
CLASSE S (W221) 2005

## PEUGEOT

1007 2004  
206 2001  
206 CC 2001

## RANDGE ROVER

SPORT 2005



27x32.5x1.5mm  
lot de 5  
Réf. KPL-190

## ALFA

GUILIETTA 2009  
MI.TO 2008

## AUDI

A1 2009  
A3 Sportback 2003  
A3 cabrio 2008  
A4 lim/berline 04-07  
A4 lim/berline 2007  
A4 cabrio 2002  
A5 Sportback 2007  
A5 cabrio 2009  
A6 lim/berline 2004  
A7 Sportback 2010  
A8 (4E) 2004  
A8 (4H) 2009  
Q5 2008  
Q7 2006  
R8 coupé 2007  
R8 spyder 2010  
TT coupé 2006  
TT roadster 2007

## OPEL

MERIVA 2010  
CORSA (D) 2006  
ZAFIRA 2005

## PORSCHE

PANAMERA 2009

## SEAT

ALTEA 2004  
EXEO 2009  
LEON 2005

## TOYOTA

AVENSIS 2009  
VERSO 2009



Ø28x1.5mm  
lot de 5  
Réf. KPR-195

## ALFA

156 2001  
GT coupé (937) 2003

## JAGUAR

XJ 03-09  
XK 2006  
XK 8 2001  
X-TYPE 2001

## PORSCHE

991 (996) 1997  
991 (997) 2004  
BOXTER 2000  
BOXTER/CAYMAN 2005

## SEAT

AROSA 1997  
CORDOBA 02-08  
IBIZA 99-02  
IBIZA 02-08  
LEON 99-05  
TOLEDO 1999

## SKODA

OCTAVIA 97-04  
SUPERB 02-08

## TOYOTA

AVENSIS 03-08  
COROLLA 02  
COROLLA VERSE 04-07

## VOLKSWAGEN

BEETLE 1998  
BEETLE cabrio 2003  
GOLF IV 1997  
LUPO 1998  
PASSAT B5 1996  
POLO 99-01  
POLO 01-09  
TRANSPORTER 2009



Ø43x2.0mm  
lot de 5  
Réf. KPL-192

## CITROEN

JUMPER (2 pastilles) 2006

## FIAT

DUCATO (2 pastilles) 2006

## MERCEDES

CLASSE A (W169) 2004  
CLASSE B (W245) 2005  
SLK (W171) 04-10  
SPRINTER (BM906) 2006  
VIANO/VITO (BM639) 2003

## NISSAN

GT-R 2008  
MICRA (K12) 2003  
MURANO (Z51) 2008  
NOTE 2006  
PATHFINDER/NAVARA 2005  
QASHQAI 2006  
TIIDA 2007  
X-TRAIL 2007

## PEUGEOT

BOXER (2 pastilles) 2006

## RENAULT

CLIO 2005  
MEGANE II 02-08  
MEGANE II CC 03-10  
MEGANE II SCENIC 03-09  
MODUS 2004  
TWINGO II 2007  
WIND 2009

## SMART

FORTWO 2007  
FORFOUR 2004  
ROADSTER 2003

## VOLKSWAGEN

CRAFTER 2006



Ø43x2.0mm  
lot de 5  
Réf. KPL-192C

## BMW

5<sup>ER</sup> (E60/E61) lim/berline 03-10  
5<sup>ER</sup> (F07) Grand Turismo 2009  
5<sup>ER</sup> (F10/F11) lim/berline 2010  
7<sup>ER</sup> (F01) 2008  
X5 (E70) 2006  
X6 (E71/E72) 2008

## RENAULT

KANGOO 2007  
KOLEOS 2006  
LAGUNA 2001  
MEGANE III 2001  
MEGANE III coupé 2001  
MEGANE SCENIC 2001



40x27x1.0mm  
lot de 5  
Réf. KPL-185

## HONDA

ACCORD 2008  
CIVIC 2005  
CR-V 2007  
CR-Z 2010  
INSIGHT 2009  
JAZZ 2008

## KIA

CEE'D 2006  
SPORTAGE 2009  
SPORTAGE 2010

## OPEL

ASTRA (J) 2009  
INSEGNIA 2008

## SAAB

9-5 2010



25x34x2.0mm  
lot de 5  
Réf. KPL-154

**TOYOTA**  
AURIS 2007  
COROLLA 2007  
IQ 2009  
LANDCRUISER 2009  
PRIUS 2009  
RAV4 2006



56x31x1.5mm  
lot de 5  
Réf. KPR-199

**ALFA**  
147 2001  
166 1998

**BMW**  
3<sup>e</sup> (E46) lim/berline 98-01  
5<sup>e</sup> (E39) 95-01  
5<sup>e</sup> (E39) 97-04  
7<sup>e</sup> (E38) 94-01

**MERCEDES**  
CLASSE C (W202) 1995  
CLASSE C (W203) 00-03  
CLASSE CL (W215) 99-06  
CLASSE CLK (W208) 97-03  
CLASSE E (W210) 95-02  
CLASSE S (W140) 91-98  
CLASSE S (W220) 98-02  
avec capteur de pluie ou capteur de lumière  
CLASSE SL (W129) 89-01  
CLASSE SL (W230) 2001  
avec capteur de pluie ou capteur de lumière

**ROVER**  
75 1999



40x35x1.5mm  
lot de 5  
Réf. KPL-189

**CITROEN**  
C6CROSSER 2007

**MERCEDES**  
CLASSE C (W204)  
CLASSE E (W212)  
CLASSE E coupé (W207) 2008  
GLK 2008

**PEUGEOT**  
4007 2007



60x35x1.0mm  
lot de 5  
Réf. KPR-196

**CHRYLSE**  
GRAND CHEROKEE 2002

**DAEWOO**  
LACETTI 2004  
NUBIRA 2003  
TACUMA/REZZO 2005

**HONDA**  
ACCORD 03-08  
FR-V 2004  
LEGEND 2006

**KIA**  
OPIRUS 2003

**NISSAN**  
PRIMERA 2002



50x41.5 - 34x12.5x1.0mm  
lot de 5  
Réf. KPL-198

**MERCEDES**  
CLASSE C (W203) 00-03



70x42x1.5mm  
lot de 5  
Réf. KPL-197

**MERCEDES**  
CLASSE C (W203) 2003  
avec capteur de pluie  
CLASSE C 2003  
avec capteur de pluie  
CLASSE CLK (W209) 2002  
CLASSE CLS (W219) 04-10  
CLASSE E (W211) 02-09  
CLASSE S (W220) 02-05  
CLASSE S (W221) 2005



40x35x1.0mm  
lot de 5  
Réf. KPL-189B

**CHRYSLER**  
GRAND VOYAGEUR 2008

**JEEP**  
CHEROKEE 2008



Ø32x1.5mm  
lot de 5  
Réf. KPL-166

**SEAT**  
ALHAMBRA 2010

**VOLKSWAGEN**  
SHARAN 2010



Ø27x1.5mm  
lot de 5  
Réf. KPR-191

**CITROEN**  
C5 lim/berline 02-03  
C8 02-05  
C8 2006

**FIAT**  
GRANDE PUNTO 2005  
ULYSSE 2002

**LANCIA**  
LYBRA 1999  
PHEDRA 2002  
THESIS 2002

**MERCEDES**  
CLASSE A (W168) 01-03

**PEUGEOT**  
307 01-03  
607 00-04



Ø28x1.0mm  
lot de 5  
Réf. KPR-194

**GROUPE VOLKSWAGEN**  
jusqu'à 1998-03



# Pastilles autocollantes silicone

(pour capteur de pluie et lumière)



Ø44 - Ep. 2.6mm  
à l'unité  
Réf. PAS-192



Ø44 - Ep. 2.6mm  
à l'unité  
Réf. PAS-192C



Ø31 - Ep. 1.7mm  
à l'unité  
Réf. PAS-165



Ø27x33.5mm- Ep. 1.7mm  
à l'unité  
Réf. PAS-190

## MERCEDES

ACTROS 96-11  
ACTROS Streamspace 2300mm 12-.  
CLASSE B (W245) 05-12  
CLASSE SLK (R171) 04-11  
SPRINTER II 06-.  
VITO II/VIANO (W639) 03-.

## MITSUBISHI

COLT VI 3trg. 05-06 et 07-12  
COLT VI 5trg.

## NISSAN

370Z coupé 08-.  
CUBE 09-.  
GT-R 08-.  
JUKE 10-.  
LEAF 11-.

MICRA K12 03-10  
MICRA K13 11-.  
MURANO 08-.  
NOTE 06-13  
PATHFINDER II 04-13  
QASHQAI 06-14  
TIIDA 04-11  
X-TRAIL 07-14

## PEUGEOT

BOXER III 06-14  
BOXER III FACELIFT 14-.

## RENAULT

CLIO III/GRANDTOUR 05-13  
KOLEOS 08-.  
LATITUDE 11-.  
MODUS 04-12  
MEGANE II 02-09  
MEGANE II CC 03-10  
SCENIC II 03-09  
TWINGO II 07-14

## SMART

FORFOUR 04-06  
ROADSTER 03-05

## VOLKSWAGEN

CRAFTER 06-.

## BMW

5<sup>er</sup> (E60/E61) 03-10  
5<sup>er</sup> (F07 GT) 09-.  
5<sup>er</sup> (F10/F11) 10-.  
6<sup>er</sup> (F12/F13) 11-.  
7<sup>er</sup> (F01/F02) 08-15  
X3 (F25) 10-.  
X5 (E70) 07-13  
X6 (E71/E72) 08-14  
X1 (E84) 2009  
X3 (E83) 04-10  
X5 (E53) 01-06  
Z4 (E85) coupé 2006  
Z4 (E85) roadster 2003  
Z4 (E89) roadster 2009

## MERCEDES

CITAN (W415) 12-.

## MITSUBISHI

COLT VI 3trg. 05-06 et 07-12  
COLT VI 5trg.

## NISSAN

JUKE 10-.  
NOTE 13-.  
QASHQAI P32S 14-.  
X-TRAIL 14-.

## OPEL

MOVANO 10-.  
VIVARO B 14-.

## RENAULT

CAPTUR 13-.  
CLIO IV 13-.  
ESPACE V 15-.  
LAGUNA coupé 08-.  
LAGUNA III 07-.  
MASTER III CC 10-.  
MEGANE III 08-15  
MEGANE III CC 10-12  
MEGANE III coupé 08-12  
SCENIC III 09-.  
TWINGO III 14-.  
WIND 10-.  
ZOE 13-.

## SMART

FORFOUR 07-14  
FORTWO 07-14 et 14-.

## AUDI

Q7 15-., R8 15-.  
TT cabrio 15-., TT coupé 15-.

## BMW

1<sup>er</sup> (F20/F21/F22) 11-.  
2<sup>er</sup> (F45 Active Tourer) 14-.  
2<sup>er</sup> (F46 Gran Tourer) 15-.  
3<sup>er</sup> (F30) 11-., 3<sup>er</sup> (F34 GT) 13-.  
5<sup>er</sup> (F07 GT) 09-., 5<sup>er</sup> (F10/F11) 10-.  
7<sup>er</sup> (F01/F02) 08-15  
7<sup>er</sup> (G11/G12) 15-.  
X1 (F48) 15-., X3 (F25) 10-.  
X5 (E70) 07-13, X5 (F15) 13-.  
X6 (E71/72) 08-14  
X6 (F16) coupé 14-.

## CHEVROLET

CORVETTE 14-.

## FORD

B-MAX 12-., F150 PICKUP 15-.  
FIESTA VII 08-., GALAXY III 15-.  
MONDEO V 14-., RANGER T6 12-.  
S-MAX 15-.

## HYUNDAI

TUCSON 15-., i20 15-.

## KIA

OPTIMA 16-., SORENTO 15-.  
SPORTAGE IV 16-.

## MINI

CLUBMAN F54 15-., F56 14-.

## OPEL

ASTRA J 09-15, ASTRA K 15-., MOKKA 12-.

## PEUGEOT

308 13-.

## VOLVO

XC 90 15-.

## VOLKSWAGEN

TOURAN 15-.

## ALFA ROMEO

GULIELTA 10-., MITO 08-.

## AUDI

A1 10-., A3 03-12, A3 cabrio 08-13  
A4 07-15, A4 cabrio 02-09  
A4 lim/kombi 01-07  
A5 07-., A5 cabrio 09-.  
A6 04-11 et 11-., A7 10-.  
A8 02-10 et 10-., Q5 08-., Q7 05-15  
R8 07-15, R8 SPYDER 10-.  
TT coupé 06-14, TT roadster 07-14

## CHRYSLER

200 14-.

## FIAT

500L 12-.

## FORD

ECOSPORT 13-., FOCUS III 11-.  
GALAXY II 06-14, KUGA 13-.  
MONDEO IV 07-14  
RANGER T6 12-., S-MAX 06-15  
TRANSIT CONNECT 13-.,  
TRANSIT CUSTOM 12-.  
TRANSIT VII 14-., TRANSIT VII CUSTOM 14-.

## JEEP

CHEROKEE KL 13-., RENAGADE 14-.

## OPEL

CORSA D 06-14, MERIVA B 10-.  
ZAFIRA B 05-11

## PORSCHE

911 (991) 11-., 911 (991) cabrio 12-.  
BOXTER/CAYMAN (981) 13-.  
CAYENNE 10-., PANAMERA 09-.

## SEAT

ALTEA 04-., EXEO 08-13  
LEON II 05-12, TOLEDO III 04-09

## TOYOTA

AVENSIS III 09-., VERSO 09-.

## VOLVO

S 60 10-., S80/V70 07-.,  
V40 12-., XC 60 08-.

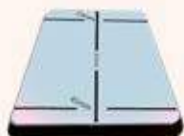

31x41x45mm  
à l'unité  
Réf. PAS-180

## CITROEN

C4 10-.  
DS4 10-18  
DS5 11-.

## JAGUAR

F-PACE 16-.  
F-TYPE cabrio 13-.  
F-TYPE coupé 13-.  
XE 15-.  
XF 15-.

## MERCEDES

CLASSE A (W176) 12-18  
CLASSE B (W246) 11-18  
CLASSE C (W205) 14-.  
CLASSE E (C238) coupé/cabrio 17-.  
CLASSE E (W213) 16-.  
CLASSE S (W217) 14-.  
CLASSE S (W222) 13-.  
GLA X156 SUV 14-.  
GLC X253 15-.  
GLE C292 (W176) 15-.

## LAND ROVER

DISCOVERY L462 17-.  
DISCOVERY SPORT L550 14-.  
EVOQUE 3p et 5p 11-18  
L405 12-., SPORT L494 13-.  
RANGE ROVER VELAR L560 17-.

## PEUGEOT

208 12-19  
508 10-18,  
2008 13-.





**Ø27 - Ep. 1.7mm**  
à l'unité  
Réf. PAS-195

**ALFA ROMEO**

147 00-10, 156 97-05  
BRERA 06-10, GT 04-10, SPIDER III 06-10

**CITROEN**

C5 01-08, C8 02-14

**FIAT**

GRANDE PUNTO 05-., ULYSSE II 02-14

**JAGUAR**

S-TYPE 99-07, X-TYPE 01-09  
XJ 94-03, XK 06-., XK8 (97-05) 10-.

**LANCIA**

LYBRA (99-06) 11-., PHEDRA (02-10) 03-10  
THEISIS (02-09) 11-., YPSILON (03-11) 08-.

**MERCEDES**

CLASSE A (W168) 97-04  
SPRINTER I CUSTOM 95-06

**PEUGEOT**

307 01-07, 607 00-10, 807 02-14

**PORSCHE**

911 (996) 97-06, 911 (997) 04-12  
BOXTER 97-05  
BOXTER/CAYMAN (987) 04-13

**SEAT**

AROSA 97-05, IBIZA II 6K 00-02  
IBIZA III 6L 02-08, LEON I 99-05  
TOLEDO II 99-04

**SKODA**

OCTAVIA 93-03, SUPERB 02-08

**TOYOTA**

COROLLA E12 3/5trg. 02-07  
COROLLA R1 VERSO II 04-09

**VOLKSWAGEN**

BORA 98-05, GOLF A4 97-03  
LUPO 97-05, NEW BEETLE 98-10  
NEW BEETLE cabrio 03-10  
PASSAT B5 97-05  
POLO IV 9N/9N2 01-08  
TRANSPORTER T5 03-15



**Ø32 - Ep. 1.7mm**  
à l'unité  
Réf. PAS-166

**AUDI**

A3 12-.

**HYUNDAI**

GENESIS 15-.

**SEAT**

ALHAMBRA 10-.  
LEON III 12-.

**SKODA**

FABIA III 14-.  
OCTAVIA III 12-.  
SUPERB 15-.

**VOLKSWAGEN**

GOLF A7 12-.  
GOLF cabrio 11-.  
SPORTSVAN 14-.  
PASSAT B8 14-.  
PASSAT CC 08-.  
SHARAN 10-.  
TIUAN 16-.  
TRANSPORTER T6 16-.



**25x34mm - Ep. 2.2mm**  
à l'unité  
Réf. PAS-154

**HONDA**

CR-V IV 12-.  
CIVIC IX 4trg. 12-.  
CIVIC IX 5trg. 12-.  
HR-V 15-.  
JAZZ 15-.

**LEXUS**

CT 11-., NX 14-., RX 350/450 09-.

**MAZDA**

2 07-14 et 15-.  
3 09-13 et 13-.  
5 10-., 6 13-.  
CX-3 15-., CX-5 12-.,

**SUBARU**

TREZIA 11-.

**TOYOTA**

AURIS 07-12 et 12-.  
IQ 09-.  
LAND CRUISER J15 09-.  
PRIUS III 09-16  
PRIUS IV 16-.  
PRIUS PLUS 12-.  
RAV4 IV 06-13  
RAV4 V 13-.



**49x37mm**  
à l'unité  
Réf. PAS-186

**ALFA ROMEO**

159 05-11

**CITROEN**

C4 04-10  
C4 Picasso/Grand Picasso 06-13  
C5 01-08, C8 2-14  
JUMPY II 07-.  
XANTIA 93-01  
XSARA 97-04  
XSARA PICASSO 00-06

**FIAT**

BRAVO 07-., SCUDO II 07-.  
STILO 3dr 01-07, STILO 5dr 01-07  
ULYSSE II 02-14

**FORD**

C-MAX 03-10, FIESTA VI 01-08  
FOCUS II 04-10, FUSION 02-12

**LANCIA**

DELTA 08-., MUSA 04-12, PHEDRA 02-10

**OPEL**

ASTRA H 04-10, CORSA C 00-06

**PEUGEOT**

206/206+ 98-12  
307 01-07, 307 CC 03-08  
406 coupé 97-05  
406 Sedan/Estate 96-04  
407 04-10, 407 CC 05-12  
607 00-10, 807 02-14  
EXPERT/TEEPEE 06-.

**RENAULT**

CLIO II 98-05, ESPACE IV 02-14  
LAGUNA II 01-07, MASTER II 97-10  
TRAFIC II 01-., VEL SATIS 02-09



**50x37mm**  
à l'unité  
Réf. PAS-187

**CITROEN**

BERLINGO II 08-.  
C5 08-.

**PEUGEOT**

308 07-13, 308 CC 09-13  
3008/5008 06-16  
PARTENER TEEPEE 08-.  
RCZ 10-.

**SUBARU**

S60 10-., S80/V70 07-., XC60 08-.



**50x37mm**  
à l'unité  
Réf. PAS-175

**FORD**

C MAX / GRAND C-MAX 10-.  
FIESTA VII 08-17, GALAXY 06-14  
MONDEO 07-14, S-MAX 06-15

**JAGUAR**

XF 08-15, XJ 10-., XK 06-14

**LAND ROVER**

DISCOVERY L319 04-17  
FREELANDER II 07-14  
RANGE ROVER SPORT 05-13

**PORSCHE**

CAYENNE 02-10

**SEAT**

IBIZA IV 6J 08-16

**SKODA**

FABIA II 07-14, OCTAVIA II 04-13  
RAPID 12-., ROOMSTER 06-15  
SUPERB 08-15, YETI 09-.

**VOLKSWAGEN**

AMEROK 10-., CADDY 04-15  
COCCINELLE 11-16, EOS 06-15  
GOLF A5 03-08, GOLF A6 08-12  
GOLF PLUS 05-13, GOLF VARIANT 07-13  
JETTA 05-11, JETTA 11-.  
PASSAT B6/B7 05-14, PASSAT CC 08-16  
POLO 09-17, SCIROCCO II 08-.  
TIUAN 07-16, TOUAREG 02-10  
TOURAN 03-15  
TRANSPORTER T5 03-15



**Ø44**  
à l'unité  
Réf. PAS-440

**MAN**

TGA L/M NARROW 00-05  
TGA XL WIDE 00-07  
TGA XXL WIDE 00-07

**MERCEDES**

ACTROS 12-., ECONIC 17-.

**NEOPLAN**

SKYLINER 02-.

**SCANIA**

SERIES 5 R 13-., SERIES 6 R/S 16-.

**VDL**

FUTURA 10-.

# Gel réparation capteur de pluie et lumière

**ÉCONOMIQUE  
& ÉCOLOGIQUE**



**GEL DE RÉPARATION CAPTEUR DE PLUIE  
ÉCONOMIQUE & ÉCOLOGIQUE**  
refermable, conserve le gel pour  
la prochaine réparation.  
3 réparations minimum  
12ml + 3 buses

Réf. REG-CAPLUIE-MAXI

**+ 25% de produit par rapport à la majorité  
des produits du marché**



**GEL DE RÉPARATION CAPTEUR DE PLUIE**  
utilisation unitaire pour 1 capteur de pluie  
5ml + 1 buse

Réf. REG-CAPLUIE



## ALFA ROMEO

147 00-10  
156 Lim/Berline 97-05  
BRERA 06-10  
GIULIETTA 2010  
GT 04-10  
MITO 2008  
SPIDER 06-10

## AUDI

A1 2010  
A3 03-12 et 2012  
A3 Cabrio 08-13  
A4 01-07 et 2007  
A4 Cabrio 02-09  
A5 2007  
A5 Cabrio 2009  
A6 04-10 et 2010  
A7 2010  
A8 02-10 et 2010  
Q3 2011  
Q5 2008  
Q7 2006  
R8 2007  
R8 SPYDER 2010  
TT 2006  
TT Cabrio 2007

## BMW

1<sup>er</sup> SERIE F20 2011  
3<sup>er</sup> SERIE F30 2011  
3<sup>er</sup> SERIE GT F34 2013  
5<sup>er</sup> SERIE E60/E61 03-10  
5<sup>er</sup> SERIE F10/F11 2010  
5<sup>er</sup> SERIE GT F07 2009  
6<sup>er</sup> SERIE F12/F13 2011  
7<sup>er</sup> SERIE F01/F02 2008  
X3 F25 2010  
X5 E70 07-13  
X6 E71 2008

## BUICK

ENCORE 2013

## CADILLAC

ATS 2012  
ESCALADE 2007  
SRX 2013

## CHEVROLET

AVALANCHE 2007  
MALIBU 2012  
SILVERADO 06-13  
TAHOE 2007  
TRAX 2013  
VOLT 2012

## CITROEN

C5 01-08  
C8 2002  
JUMPER 2006

## FIAT

500 L 2012  
DUCATO III 2006  
GRANDE PUNTO 2005  
ULYSSE 02-11

## FORD

B-MAX 2012  
C-MAX 2010  
EDGE 2011  
EXPEDITION 2007  
EXPLORER 2011  
F-150 PICKUP 2009  
FOCUS III 2011  
F-SERIE 2009  
FUSION 2011 et 2013  
GALAXY II 2006  
KUGA 2013  
MONDEO III 2007  
RANGER 2012  
S-MAX 2006  
TAURUS 2010  
TRANSIT CONNECT 2013  
TRANSIT CUSTOM 2012

## GMC

SIERRA - YUKON 2007

## INFINITI

EX - FX 2009  
G 07-13

## LANCIA

LYBRA 99-06  
PHEDRA 02-10  
THESIS 02-09  
YPSILON 2003

## LINCOLN

MKZ 2013  
NAVIGATOR 2007

## MERCEDES

ACTROS 96-11/11 et 12  
CLASSE A W168 97-04  
CLASSE A W169 04-12  
CLASSE B W245 05-11  
CLASSE SLK R171 04-11  
SPRINTER I 95-06  
SPRINTER II 2006  
TRAVEGO RHD 2000  
VIANO W639/V639 2003  
VITO II 2003

## MITSUBISHI

COLT VI 3 trg. 05-12  
COLT VI 5 trg. 04-12

## NISSAN

370 Z 2010  
CUBE 2009  
GT-R 2008  
JUKE 2010  
LEAF 2011  
MICRA K12 03-10  
MICRA K13 2011  
MURANO 2008  
NOTE 06-13 et 2013  
PATHFINDER II 2006  
QASHQAI 2007  
TIIDA 2004  
X-TRAIL 2007

## OPEL

ADAM 2012  
AMPERA 2012  
ASTRA J 2009  
CASCADA 2013  
CORSA D 2006  
MERIVA B 2010  
MOKKA 2012  
ZAFIRA II 2005

## PEUGEOT

307 01-07  
607 00-10  
807 2002  
BOXER 2006

## PORSCHE

911 (991) 2011  
996 97-06  
997 04-12  
BOXSTER 04-12  
CAYMAN 05-13  
BOXSTER 2012  
2013  
CAYMAN (981) 96-05  
BOXSTER 2010  
PANAMERA 2009

## RENAULT

CAPTUR 2013  
CLIO III 2005  
KANGOO III 2008  
KOLEOS 2008  
LAGUNA III 2007  
LAGUNA III Coupé 2008  
LATITUDE 2011  
MÉGANE II 02-08  
MÉGANE II CC Coupé/Cabrio 03-09  
MÉGANE III 5 trg. 2008  
MÉGANE III FLUENCE 4 trg. 2010  
MÉGANE III CC 2010  
MÉGANE III Coupé 2008  
MÉGANE SCÉNIC II 03-09  
MÉGANE SCÉNIC III 2009  
MODUS 04-12  
TWINGO 2007  
WIND 2010  
ZOE 2013

## SEAT

ALHAMBRA 2010  
ALTEA 2004  
AROSA 97-05  
EXEO 2009  
IBIZA III 2000-04/2002  
IBIZA IV 6L 05/2002-2008  
LEON 99-05  
LEON II 05-12  
LEON III 2012  
TOLEDO II 99-04  
TOLEDO III 04-09  
SEIRA  
S 415 GT HD 2008  
S 415 HD 2006  
S 415 HDH et S 417 HDH 2007

## SKODA

OCTAVIA I 98-04  
OCTAVIA III 2013  
OCTAVIA TOUR 04-10  
SUPERB 02-08

## SMART

FORFOUR 04-06  
FORTWO 2007  
ROADSTER 03-05

## TOYOTA

AVENSIS II 03-08  
AVENSIS III 2009  
COROLLA E12 02-07  
COROLLA R1 VERSO II 04-09  
VERSO III 2009

## VOLVO

S60 2010  
S80 2007  
V40 2012  
XC 60 2008

## VOLKSWAGEN

BORA 98-03  
CRAFTER 2006  
GOLF A4 97-03  
GOLF A7 2012  
GOLF Cabrio 2011  
LUPO 97-05  
NEW BEETLE 98-10  
NEW BEETLE Cabrio 03-10  
PASSAT B5 97-05  
PASSAT CC 2008  
POLO III (6N2) 00-01  
POLO IV (9N/9N2) 01-08  
POLO SD9N 00-05  
SHARAN - TOUAREG 2010  
T5 2003

# Gel réparation capteur de pluie/lumière bombé (aspect caoutchouté)



**GEL CAPTEUR DE PLUIE**  
légèrement bleuté, permet une application spécifique pour les capteurs (pluie et lumière) bombés ou rectangulaires.

Réf. REG-CAPLUIE2



**BUSE MÉLANGEUSE POUR GEL**  
pour seringues réfs. REG-CAPLUIE - REG-CAPLUIE-MAXI et REG-CAPLUIE2 - lot de 10

Réf. BUSE-REG



**PONT DE NIVELLEMENT**  
pour pose de gel de réparation capteur de pluie. (livré sans capteur).

Réf. RSL330

## MOULAGE RÉPARATION CAPTEUR DE PLUIE BOMBÉ (aspect caoutchouté)



**MOULE DE RÉPARATION CAPTEUR DE PLUIE BOMBÉ**  
57x40mm

Réf. MOUL-REG

### CITROEN

BERLINGO II 2008, C5 2008

### FORD

C-MAX 2010, FIESTA VII 2008  
GALAXY II 2006, MONDEO III 2007  
S-MAX 2006

### JAGUAR

XF 2008, XJ 2010, XK 2006

### LAND ROVER

DISCOVERY III 04-09  
FREELANDER II 2007  
RANGE ROVER EVOQUE 3trg. 2011  
RANGE ROVER EVOQUE 5trg. 2011  
RANGE ROVER SPORT 05-13

### PEUGEOT

3008/5008 2009  
308 07-13, 308 CC 09-13  
BIPPER 2008, RCZ 2010  
PARTNER TEEPEE 2008

### PORSCHE

CAYENNE 02-10

### SEAT

IBIZA V 6J 2008

### SKODA

OCTAVIA II 04-13  
SUPERB 2008, YETI 2009

### VOLVO

C70 2006, S60 2010,  
S80 2007, XC60 2008

### VOLKSWAGEN

BEETLE 2011, CADDY 2004, EOS 2006  
GOLF A5 03-08, GOLF A6 08-12  
GOLF PLUS 2005  
GOLF VARIANT 07-13  
JETTA 05-11 et 2011  
PASSAT B6 05-10, PASSAT B7 2010  
PASSAT CC 2008, PASSAT US 2011  
POLO V 2009, SCIROCCO III 2008  
T5 2003, TIGUAN 2007  
TOUAREG 02-10, TOURAN 2003



**MOULE DE RÉPARATION CAPTEUR DE PLUIE BOMBÉ**  
67x40mm

Réf. MOUL-REG3

### ALFA ROMEO

159 05-11

### CITROEN

C4 04-10, C4 PICASSO 2006  
C5 01-08, C8 2002, JUMPY II 2007  
XANTIA 93-01, XSARA 97-05  
XSARA PICASSO 2000

### FIAT

BRAVO 2007, ULYSSE 02-11

### FORD

C-MAX 03-10, FIESTA VI 02-08  
FOCUS C-MAX 03-10  
FOCUS II 04-10, FUSION 2002

### LANCIA

DELTA 2008, PHEDRA 02-10

### PRODUIT DE DÉMOULAGE

pour la gamme de moules en silicone réfs. MOUL-REG et MOUL-REG3. Laisser sécher 30sec avant démoulage. 60ml

Réf. DEM-REG



<b>ALFA ROMEO</b>	
159 Lim/Berline	05-11
<b>CADILLAC</b>	
BLS	05-10
<b>CITROEN</b>	
BERLINGO II	2008
C4	04-10
C4 PICASSO	2006
C5	01-08 et 2008
C8	2002
JUMPY II	2007
XANTIA	93-01
XSARA	97-05
XSARA PICASSO	2000
<b>FIAT</b>	
BRAVO et SCUDO	2007
CROMA II	05-10
IDEA	2004
STILO 3trg. et 5trg.	01-07
Ulysse	02-11
<b>FORD</b>	
C-MAX	03-10 et 2010
FIESTA VI	02-08
FIESTA VII	2008
FOCUS II	04-10
FUSION	2002
GALAXY II et S-MAX	2006
KUGA	08-12
MONDEO II	01-07
MONDEO III	2007
<b>JAGUAR</b>	
XF	2008
XJ	2010
XK	2006
<b>KIA</b>	
CARNIVAL	99-06
<b>LANCIA</b>	
DELTA	2008
MUSA	04-12
PHEDRA	02-10
<b>LAND ROVER</b>	
DISCOVERY III	2004-2008
FREELANDER II	2007
RANGE ROVER EVOQUE 3 et 5trg.	2011
RANGE ROVER SPORT	05-13
<b>OPEL</b>	
ASTRA H - ASTRA GTC	04-09
ASTRA H GTC 3trg.	05-09
ASTRA H TWIN TOP	07-10
CORSA C	00-06
MOVANO	2010
OMEGA B	94-03
SIGNUM et VECTRA C	02-08
VIVARO	2001
<b>PEUGEOT</b>	
206	98-06
3008/5008	2009
307	01-07
308	07-13
308 CC	09-13
406	96-04
406 coupé	97-05
407 coupé	2005
406 lim/berline	04-10
607	00-10
807	2002
BIPPER et PARTNER TEEPEE	2008
EXPERT	2006
RCZ	2010
<b>PORSCHE</b>	
CAYENNE	02-10
<b>RENAULT</b>	
CLIO II	09/98-05
ESPACE IV	2002
LAGUNA II lim/berline	01-07
MASTER II	97-10
TRAFIC II	2001
VEL SATIS	02-09
<b>SAAB</b>	
9-3 4trg.	2002
9-3 cabrio	2003
9-5	97-10
<b>SEAT</b>	
IBIZA V 6J	2008
<b>SKODA</b>	
OCTAVIA II	04-13
SUPERB limousine	2008
YETI	2009
<b>VOLVO</b>	
C30/S40/V50	04-12
C70	2006
S60	2010
S60/V70/XC70	00-07
S80	98-06 et 2007
XC60	2008
XC90	2002
<b>VOLKSWAGEN</b>	
BEETLE	2011
CADDY	2004
EOS	2006
GOLF A5	03-08
GOLF A6	08-12
GOLF PLUS	2005
GOLF VARIANT	07-13
JETTA	05-11 et 2011
PASSAT B6	05-10
PASSAT B7	2010
PASSAT CC	2008
PASSAT US	2011
POLO V	2009
SCIROCCO III	2008
T5	2003
TIGUAN	2007
TOUAREG	02-10
TOURAN	2003

# Kit réparation capteur de pluie / collage & protection

## COFFRET RÉPARATION CAPTEUR DE PLUIE ET LUMIÈRE



RÉF. KIT-PCP

RÉF.	DÉSIGNATION	QTÉ
230	Mallette aluminium	1
ACT-KPR	Activateur	1
REG-CAPLUIE	Gel en seringue	2
BUSE-REG	Lot de 10 buses mélangeuses	1
CHAMB	Microfibre 40x40cm	1
KPL-198	Paquet de 5 pastilles	1
KPL-197	Paquet de 5 pastilles	1
KPL-193	Paquet de 5 pastilles	1
KPR-196	Paquet de 5 pastilles	1
KPL-192	Paquet de 5 pastilles	1
KPL-192C	Paquet de 5 pastilles	1
KPR-194	Paquet de 5 pastilles	1
KPR-195	Paquet de 5 pastilles	1
KPR-191	Paquet de 5 pastilles	1
KPL-190	Paquet de 5 pastilles	1
KPL-154	Paquet de 5 pastilles	1
KPL-166	Paquet de 5 pastilles	1
KPL-185	Paquet de 5 pastilles	1
KPL-189	Paquet de 5 pastilles	1
KPL-189B	Paquet de 5 pastilles	1
KPR-199	Paquet de 5 pastilles	1



Composition identique au KIT-PCP mais avec les références ci-dessous en plus :

Réf. RSL330  
(pont de nivellement)  
Réf. REG-CAPLUIE2  
(gel en seringue pour capteur de pluie)  
Réf. MOUL-REG  
(moulage silicone 57x40mm)  
Réf. MOUL-REG3  
(moulage silicone 67x40mm)  
Réf. DEM-REG  
(spray de démoulage 25ml)

RÉF. KIT-PCP-MAX

## Accessoires



SET DE CLÉS DÉMONTÉ CAPTEURS ACRYLIQUE  
consulter notre site pour les différentes applications

Réf. SPA503/401/400



ACTIVATEUR POUR APPLICATION PASTILLE CAPTEUR  
évite la présence d'air au moment de l'application de la pastille ou du gel, pulvériser sur la vitre et laisser évaporer

Réf. ACT-KPR

## Divers



RUBAN ADHÉSIF POUR PASS TÉLÉPÉAGE/GPS  
à découper à la longueur nécessaire.  
12.7mmx5m

Réf. ATP5



TRANSFERT D'ADHÉSIF  
permet d'appliquer la colle en fine couche, uniquement à l'endroit souhaité.  
Température d'application mini. : 15°C  
100x200mm - 5 bandes

Réf. EMB-REM5

# 07

## Pose et dépose pare-brise

OUTILS, CONSOMMABLES & ACCESSOIRES

Dépose et pose vitrage  
ULTRAPOSE3 - ULTRAPOSE1 - ULTRAPOSE EVOLUTION

54-55

ULTRAPOSE bus et accessoires

56-57

Échafaudages

58

# Dépose/pose vitrage

FABRIQUÉ EN FRANCE



## FABRICANT CONCEPTEUR

SYSTÈME D'INSTALLATION DE PARE-BRISE AVEC UN SEUL OPÉRATEUR



### LES AVANTAGES

- ♦ barre coulissante sur galet qui permet un déplacement de haut en bas et le pivotement du pare-brise pour faciliter le passage sous le capot
- ♦ pas de point de raideur dans le coulissement
- ♦ application simple des ventouses sur vitre latérale, même avec géométrie déformée grâce à la barre qui coulisse latéralement
- ♦ l'application finale du pare-brise s'effectue avec le basculement de la tige de vitre latérale, aucun risque de décollement du côté passager
- ♦ adapté aux gauchers, application facile côté passager ou côté conducteur
- ♦ prix avantageux
- ♦ breveté FR2952023 et FR Patente



RÉF. ULTRAPOSE3

## Autre ULTRAPOSE disponible

**SIMPLE VENTOUSE**  
livré en carton



Mallette en option  
Réf. VALISE+MOUSSE



RÉF. ULTRAPOSE1

# Dépose/pose vitrage motorisé

## FABRICANT CONCEPTEUR

SYSTÈME DÉPOSE ET POSE PARE-BRISE MOTORISÉ  
AVEC UN SEUL OPÉRATEUR POUR VÉHICULES VL ET VU

### DESCRIPTION

- ♦ télécommande 2 vitesses activant les vérins
- ♦ hauteur d'ancrage ajustable
- ♦ structure aluminium
- ♦ table de retournement incorporée
- ♦ compact, léger et robuste, installation rapide
- ♦ coulissement latéral du pare-brise
- ♦ batterie 12V
- ♦ breveté US1566851, US Patente et FR1657501, FR Patente

### AVANTAGES

- ♦ dos et bras libérés des charges lourdes
- ♦ permet la dépose et pose de pare-brise, toit panoramique, lunette arrière grâce à son vérin télescopique et sa table de travail intégrée
- ♦ le pare-brise peut pivoter jusqu'à 360°
- ♦ support à ventouse détachable pour un gain d'espace latéral



FABRIQUÉ EN  
FRANCE

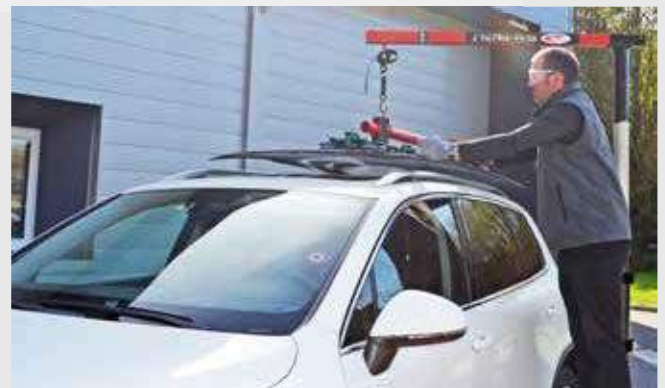

### DONNÉES TECHNIQUES

- hauteur minimum du mât non déplié : 164cm
- hauteur maximum du mât déplié : 253cm
- longueur du bras fixe : 150cm
- longueur du bras mobile à ventouse : 129cm
- largeur du socle à roulette : 44.5cm
- longueur du socle à roulette (roulettes comprises) : 71cm
- charge maximale : 50kg



Voyant de batterie lumineux

Bras rotatif : permet de positionner le bras avec le support à ventouses à plusieurs endroits du véhicule, notamment vers l'avant en cas de manque de place sur le côté.



RÉF. ULTRAPOSE-EVOLUTION

# Dépose/pose vitrage bus - poids lourds

## L'ULTRA-POSE<sup>®</sup> Bus

L'ULTRA-POSE BUS EST ADAPTÉ POUR LA DÉPOSE ET POSE DE TRÈS GRANDS VITRAGES PAR UN SEUL OPÉRATEUR  
(poids lourds, métro, bus, toits panoramiques...)



### DONNÉES TECHNIQUES

- longueur : 1.70m
- largeur : 1.16m
- charge maximale : 280kg
- hauteur maximum déplié : 3.38m
- hauteur replié : 1.78m
- largeur replié : 77cm
- profondeur replié : 53cm
- poids : 124kg

### AVANTAGES

- ♦ système d'engrenage actionnable manuellement ou à l'aide d'une visseuse
- ♦ verrouillage des roues pour avancer et reculer en ligne droite
- ♦ repliable pour un transport et un stockage facile
- ♦ 1 seule personne pour le charger et décharger d'un véhicule type utilitaire
- ♦ compact, maniable et pratique
- ♦ les accessoires de l'ancienne version sont compatibles avec ce modèle



Application sur camion



Application sur bus



RÉF. TS2016



## Options pour l'ultra-pose bus



**KIT MOTORISÉ**  
permet de monter et descendre  
le pare-brise, avec télécommande 220V

Réf. TS-KITMOTORISE



**BRAS POUR POSITION À PLAT**  
facilite l'application de la colle. Adaptable sur  
TS6500, fonctionne avec une visseuse.

Utilisation obligatoire avec TS-RALLONGE  
Réf. APB-TS3500



**BRAS DE RALLONGE DE VENTOUSES**  
pour pose de toits panoramiques, bus,  
camion et fourgon.

Le bras porte jusqu'à 2m maxi de hauteur.

Réf. TS-RALLONGE



**PAIRE DE BUTÉES STABILISATRICES**  
pour TS-RALLONGE, livré avec jeu de  
roulettes pour coulisser le pare-brise  
en partie inférieure

Réf. BUT-TS-RALLONGE



**BRAS ORIENTABLE**  
permet le déplacement latéral  
du pare-brise (de droite à gauche)  
par pivotement

Réf. TSA-ADAPT



**ADAPTATEUR ORIENTABLE**  
permet le déplacement latéral  
du pare-brise (de droite à gauche)  
par déplacement de l'ensemble

Réf. TSAD-VIS

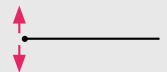

TS-ADAPT ET TSAD-VIS NE PEUVENT PAS ÊTRE UTILISÉS EN MÊME TEMPS

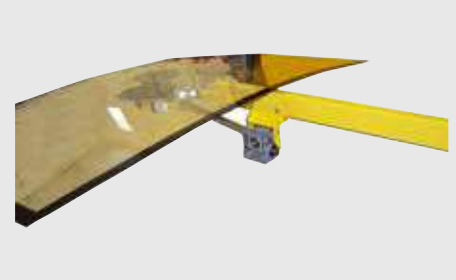

# Échafaudages & portique

## ÉCHAFAUDAGE EN ALUMINIUM POUR POSE DES VITRAGES SUR CAMION ET BUS



### AVANTAGES

- ♦ plate-forme de construction avec 4 grandes roues pivotantes
- ♦ idéal pour la pose des vitrages de camions et bus
- ♦ positionnement facile et sécurisé.
- ♦ espace suffisant pour se tenir debout, à deux, sur la plate-forme de 3m de large.
- ♦ les marches fixées sur les niveaux de 50, 75 et 100 cm, peuvent être mises à un niveau supérieur. Dans ce cas, un rail de sécurité supplémentaire est nécessaire.
- ♦ montage et démontage de la plate-forme rapide et facile, sans aucune utilisation d'outils, système de verrouillage breveté.
- ♦ peut être installé par une seule personne.



### DONNÉES TECHNIQUES

- Poids total : 121.20 kg
- Poids maximal d'une marche : 24 kg
- Hauteur de la dernière plate-forme : 1,19 M
- Hauteur de travail jusqu'à 3,40 m
- Approuvé TUV capacité de charge de 200 kg/m<sup>2</sup> (classe 3) selon la norme EN1004
- Taille des plates-formes : 3 x 2.90m x 0.63m
- Roues : Ø150 mm, caoutchoutées, avec frein, réglables en hauteur jusqu'à 30cm
- Barre de stabilisation incluse

Attention la longueur totale de la plate-forme est de 3.07m incluant les ergots.

## RÉF. ECHAFAUDAGE

### ÉCHAFAUDAGE EN ALUMINIUM 2M50

Attention la longueur totale de la plate-forme est de 2.67m incluant les ergots.

RÉF. ECHAFAUDAGE-2M50

## ÉCHAFAUDAGE PLIABLE EN ALUMINIUM

### Pliable, compact et robuste

Poids du cadre pliable : 30kg - Cadre pliant télescopique  
Épaisseur des cadres : 2 mm - Hauteur de travail jusqu'à 3.40M  
Capacité de charge de 250 kg/par plate-forme bois selon la norme EN1004-3 (200kg/m<sup>2</sup>) - Approuvé TUV

### Livré avec 3 plates-formes en bois:

2.22mx 0.60m (2.38m avec ergots)

Poids de la plate-forme : 18kg - Poids total : 95kg

2.95m x .0.60m (3.11m avec ergots)

Poids de la plate-forme : 24kg - Poids total : 110kg

Largeur montants latéraux 1.23m (côté intérieur)

Possibilité de mettre 2 plate-formes côte à côte pour une plus grande surface de travail.

Barre de stabilisation incluse.

Raccordements mâchoire-entretoise pincées qui assurent la solidité  
Raccordements non soudés.

Montage et démontage rapide grâce au crochet de plateau.

Verrouillage sécurité intégré dans une conception unique.

Roues avec frein (Ø 125 mm), roulement en caoutchouc.

Utilisable en intérieur.

Plates-formes de 2.22m et 2.95m disponibles en réappro et adaptables sur l'échafaudage existant (nous contacter).



RÉF. ECHAF-PLIABLE-2.5  
livré avec 3 plates-formes de 2.22m

RÉF. ECHAF-PLIABLE-3.0  
livré avec 3 plates-formes de 2.95m

# 08

## Outillage pare-brise

Kits outillage et servantes d'atelier

60-70

Pistolets à colle

71-73

Couteaux de découpe et accessoires (Equalizer, BTB, FEIN)

74-80

Détecteurs de fuite, couteaux à froids et lames

81-82

Tables ajustables

83

Cordes à piano et accessoires - Systèmes de découpe pare-brise

84-87

Racloirs, cutters, crochets, outils, extracteurs d'essuie glace

88-94

Stockage, plate-formes de travail - Racks à pare-brise

95-97

Ventouses - Powerpump

98-100

# Kits outillages

## KIT OUTILLAGE DE PARE-BRISE COMPLET (32 outils)

livré dans une mallette 500mmx355mmx130mm



RÉF.	DÉSIGNATION	QTÉ
231	Mallette aluminium	1
PSH-120	Paire de ventouse pare-brise	1
3007K	Couteau à froid à dispositif d'échange lame rapide	1
Z4	Lame 19mm pour coupe à froid extra fine	2
Z5	Lame 25mm pour coupe à froid extra fine	2
Z6	Lame 38mm pour coupe à froid extra fine	2
Z1022	Lame spéciale 20mm	2
PAIG-200	Paire de poignée de tirage pour la corde à piano	1

AIG-125	Aiguille d'amorce	1
SD-22	Corde à piano tressée en bobine 22ml	1
VKD-22	Corde à piano carrée en bobine 22ml	1
AIG-300	Levier de blocage pour fil	1
SGR-380	Racloir pour vitres	1
FSC-300SPECIAL	Racloir à araser	1
SC-313	Lame 12mm pour araser (x10)	1
SC-316	Lame 16mm pour araser (x10)	1
SC-320	Lame 20mm pour araser (x10)	1
CROR-S	Crochet de vitrier court rond	1
CROR-L	Crochet de vitrier long rond	1
GKEV-L	Paire de gant Kevlar	1
SB-880	Lunettes protectrices	1
MS-180	Spatule de montage	1
VSP-290	Paire de ventouses pour maintien des vitre latérales	1
LH-683	Levier pour enjoliveurs	1
ZAW-010	Arrache balais d'essuie-glace	1
LB-10S	Lames de cutter pour cutter L2 (x10)	1
L2	Cutter OLFA	1
SSU-290	Pierre à aiguiser les lames	1
948	Lames de grattoir pour vignettes (x5)	1
XL2	Cutter extra long	1
FRE-080-P	Outils de retenue pour enjoliveurs	2

RÉF. KIT-32



## CAISSE À OUTILS SUR ROULETTES

Dim. : L:62xI:30xH:32cm  
+H10cm avec les roues  
4 tiroirs de 22x20cm

RÉF.	DÉSIGNATION	QTÉ
CS-RC	Caisse à outils	1
113656	Jeu de 4 roulettes	1
SGR-120	Racloir pour vignettes rétractable	1
FSL-240	Racloir à araser	1
SK120	Lame de 13mm à araser	1
SK130	Lame de 16mm à araser	1
SK150	Lame de 20mm à araser	1
CROR-S	Crochet de vitrier court rond	1
CROR-L	Crochet grand - bout pointu	1
CT-749	Outil enlève clips porte	1
PAIG-200	Paire de poignées corde à piano	1
PORTE-CT	Lot de 100 porte-vignette contrôle technique	1
3007-K	Couteau à froid ajustable Ultrawiz	1
Z4	Lame 19mm pour coupe à froid extra fine	1
Z5	Lame 25mm pour coupe à froid extra fine	1
Z6	Lame 38mm pour coupe à froid extra fine	1
GBM-446	jeu de 5 spatules plastiques	1
CZ-444	Pince pour clips	1
PSL-150-1	Ventouse pare-brise renforcée 150mm	2
551011	Pince multiprise	1
550607	Pince coupante	1

V80	Pistolet manuel	1
ZAW-040	Arrache baie d'essuie-glace spécifique petits bras	1
WFA-525	Arrache baie d'essuie-glace lunette arrière	1
RTD-499	Paire de sangles de serrage	1
TB-102	Outil insertion à corde pare-brise jointés	1
GH-701	Maillet caoutchouté	1
550804	Pince à bec 200mm	1
DST-734	Aiguille d'amorce avec trou de passage fil	1
L2	Cutter pour lames trapézoïdales	1
LB10S	Lame rigide segmentée (x10)	1
VKD-22	Corde à piano carrée 22ml	1
MS-180	Spatule de montage 2 bouts ronds	1
3317	Colle rétroviseur Loctite 24ml	1
97	Double face 19mmx10mm	1
1336	Pastille rétroviseur 2x50pcs	1
6200	Scotch large gaffeur 50mmx50mm	1
RK-100A	Lame racloir (x100)	1
PTB	Protection PEHD pour tableau de bord	1
JEU-ETOILE-P	Jeu de clé étoilées percées	1
285860-8 / 19	Clé mixte 8/10/12/13/14/15/17 et 19mm	1
614020	Coffret accessoires (douilles, embouts, cardan...)	1
380371	Petit cliquet 3/8 en 140mm	1
320040	Adaptateur pour cliquet	1
320075	Petite rallonge 75mm pour cliquet	1
320200	Grande rallonge 200mm pour cliquet	1
323204	Douille 4mm 3/8	1
323205	Douille 5mm 3/8	1
504-0430	Tournevis plat - 150mm	1
504-0602	Tournevis moyen cruciforme - 170mm	1
504-0531	Tournevis grand cruciforme - 330mm	1

RÉF. CS-RC14

# Servantes d'atelier vitrage



## À SAVOIR :

livrée avec fixation latérale  
+ pistolet 14,4V + films protection  
(voir page 68)

## VERSION DELUXE

### SERVANTE D'OUTILLAGE PARE-BRISE

la servante DELUXE comprenant l'ensemble  
des outils et consommables nécessaires au  
remplacement de pare-brise (RAPTOR)  
mais également un kit de réparation  
pare-brise complet.

**RÉF. SERV-OPB-DELUXE**

## Petits tiroirs



RÉF	DÉSIGNATION	QTÉ
RK-100A	Lames de racloir pour vitre	1
SGR-380	Racloir pour vitre	1
3007K	Couteau à froid ajustable Ultrawiz	1
PAIG-200	Paire de poignées de tirage	1
SSU-190	Pierre à aiguiser avec poignée	1
LB10S	Lames ségmentées 18 mm (x10)	1
L2	Cutter universel pour lames 18 mm	1
AIG-300	Levier de blocage pour fil	1
XKD-44	Corde à piano carrée en bobine 44 ml	1
SD-22	Corde à piano torsadée 22 ml	1
FSC-300SPECIAL	Racloir universel	1
WP738-E	Racloir pour embrasures standard	1
Z1	Lame coupe à froid Ultrawiz - 19 mm	3
Z2	Lame coupe à froid Ultrawiz - 25 mm	3
Z3	Lame coupe à froid Ultrawiz - 38 mm	3
SC313	Lames de rechange 13 mm (x10)	1
SC316	Lames de rechange 16 mm (x10)	1
SC320	Lames de rechange 20 mm (x10)	1
DST-734	Aiguille d'amorce avec double perçage	1



RÉF	DÉSIGNATION	QTÉ
MS-180	Spatule de montage REPARGLASS	1
CROR-S	Crochet de vitrier avec petite tige - bout rond	1
CROR-L	Crochet de vitrier avec grande tige - bout rond	1
CROP-S	Crochet de vitrier pointu avec petite tige-bout pointu	1
CROP-L	Crochet de vitrier pointu avec grande tige-bout pointu	1
GCC-506	Outil de nettoyage pour coulisses de vitres	1
TB-102	Outil d'insertion à corde - longueur de corde 9 m	1
ZAW-010	Outil pour démonter les essuie-glaces standards	1
LH-683	Levier pour enjoliveur	1
GBM-446	Jeu de 5 spatules - leviers universels	1
CZ-444	Pince Clip-Zip	1



RÉF	DÉSIGNATION	QTÉ
5BX-02010	Joints pour chambre Ø 1,5 cm	5
5BX-2016	Joints pour chambre Ø 0,9 cm	5
961	Thermomètre	1
931	Néon UV Simple pour lampe 1046 et UVB-150	1
5095	Injecteur standard Ø 0,9 cm pour pont 367	1
5096	Injecteur gros impact Ø 1,5 cm pour pont 367	1
HOS-2010	Joints pour tuyau HOS-2000	2
1046	Lampe UV 12 V standard	1
1110	Pompe à dépression pression REPAR'VIT Senior	1
949	Polish pour la réparation d'impacts 60 ml	1
645	Perceuse carbure 12V	1
969	Grande sonde	1
959	Stylo pointe carbure	1
970	Plaques plastiques rigides (x10)	1
979	Stylo lampe	1
HOS-2001	Brosse de nettoyage pour tuyau Hos 2000	1
HOS-2002	Brosse nettoyage chambre d'injection 5059 & 5062	1
512	Transformateur miniature 220 V - 12V	1
958	Produit pour ventouse 100 ml	1
945	Miroir plexiglass	1
921N	Résine d'injection REPARBRISÉ sans injecteur	5
943	Résine de finition REPARBRISÉ	1
971	Feutre rond de polissage	1
934NR	Forêt spécial carbure (x5)	1
948	Lames de grattage (x5)	1
974	Seringue	1
RS-2030	Pack distributeur de résine (5 seringues)	1



RÉF	DÉSIGNATION	QTÉ
PTB-6030	Protection de tableau de bord longue 60 x 30 cm	1
PTB-LRCUT	Protection de tableau de bord 42 x 17 cm	1
PSI-200	Housse de siège 380 x 360 x 40 mm Repareglass	1
PEZ-120	Toile protectrice capot/pavillon vinyle 1720 x 700 Repareglass	1



RÉF	DÉSIGNATION	QTÉ
GAB-VBSA	Gabarit de champ de vision	1
6200	Ruban adhésif noir - Rouleau de 50 M x 50 mm	1
1950M	Ruban de masquage - 19 mm x 50 ml	1
5050M	Ruban de masquage - 50 mm x 50 ml	1
61	Ruban adhésif double face - 6 mm x 10 ml	1
20	Ruban adhésif double face - 12 mm x 10 ml	1
JM5	Joint mousse anti-déborder - 5 mm x 5mm x 10 ml	1
550804	Pince coupante 200 mm	1

## Grands tiroirs



RÉF	DÉSIGNATION	QTÉ
PSL-150-1	Ventouse renforcée REPARGLASS Force portante : env. 80 kg	2
RTD-499	Paire de sangles de serrage à cliquet	1
367	Pont REPAR'VIT	1
HOS-2000	Tuyau injection et dépression REPAR'VIT	1
APPAREIL-RAPTOR	Appareil pour kit RAPTOR	1
SB-880	Lunette de protection	1
MRC1105-R3	Crochet pour kit RAPTOR	1
848031AIGUILLE	Aiguille d'amorce	4



RÉF	DÉSIGNATION	QTÉ
ACT-KPR	Activateur 250 ml pour pastilles capteur	1
KPL-154	Pastilles (x5) (modèles Toyota)	1
KPL-166	Pastilles (x5) (Seat Alhambra, VW Sharan)	1
KPL-185	Pastilles (x5) (Opel Astra, Saab, Honda...)	1
KPL-189	Pastilles (x5) (Citroen Crosser, Peugeot 4007, Mercedes...)	1
KPL-189B	Pastilles (x5) (Chrysler Grand voyageur, Jeep Cherokee)	1
KPL-190	Pastilles (x5) (Audi A4, A6, A8, Q7, Opel Zafira, Corsa)	1
KPL-192	Pastilles (x5) (Renault Mégane, Nissan Micra)	1

KPL-192C	Pastilles (x5) (Renault Mégane 3, Laguna, Kangoo, etc...)	1
KPL-193	Pastilles (x5) (BMW à partir de 7W203, Mercedes... 02)	1
KPR-191	Pastilles (x5) (DB, Classe A, Peugeot, Citroën)	1
KPL-197	Pastilles (x5) (DB Classe E, Mercedes depuis 02-03)	1
KPL-198	Pastilles (x5) (DB W203, Mercedes depuis 02)	1
KPR-194	Pastilles (x5) (groupe Volkswagen depuis 98)	1
KPR-195	Pastilles (x5) (groupe Volkswagen)	1
KPR-196	Pastilles (x5) (Nissan, Daewoo, Kia, Honda...)	1
KPR-199	Pastilles (x5) (Alfa Romeo, BMW, DB, Rover)	1
REG-CAPLUIE	Gel réparation capteur de pluie et lumière en seringue	5
V80	Pistolet manuel pour berlingots 400 ml	1
KZS-163	Pince pour buses	1
AP-100	Boîte de 100 tamponnettes 105mm pour primer	1
PWR-2020	Détecteur de fuites à Ultrason avec émetteur	1
VB133601264	Capteur de pluie RENAULT Clio 4, Fluence, ...	1
BUSE-REG	Buse pour gel REG-CAPLUIE (lot de 10)	1

# Servantes d'atelier vitrage



## SERVANTE SPÉCIFIQUE

### ATELIER VITRAGE

incluant tous les supports  
(bac latéral de rangement, dévidoir, poubelle  
et support pare-brise à ventouses)

RÉF. SERV-OPB-PRO

## Petits tiroirs



RÉF	DÉSIGNATION	QTÉ
PAIG-200	Paire de poignées pour corde à piano	1
AIG-125	Aiguille d'amorce	1
SD-22	Corde à piano torsadée 22 ml	1
VKD-22	Corde à piano carrée 22 ml	1
ZDK-500	Couteau à froid à dispositif d'échange de lames rapide	1
Z1	Lame de découpe à froid 19 mm	1
Z2	Lame de découpe à froid 25 mm	1
Z3	Lame de découpe à froid 38 mm	1
730362	Pince multiprise 250 mm	1
7002140	Pince coupante 150 mm	1
702611200	Pince à bec 200 mm	1
4590	Pince à riveter	1
MR5	Mètre à ruban 5 mètres	1
Z1022	Lame spéciale de découpe Pare-brise 20 mm	1



RÉF	DÉSIGNATION	QTÉ
MAILLET	Maillet caoutchouté	1
AIG-300	Levier de blocage corde à piano	1
SC-313	Lames à araser 13 mm (x10)	1
SC-316	Lames à araser 16 mm (x10)	1
SC-320	Lames à araser 20 mm (x10)	1
CROP-5	Crochet de vitrier bout pointu	1
CROR-L	Crochet de vitrier long rond	1
CGE-148	Spatule pour enlever les clips	1
LH-683	Levier pour enjoliveurs	1
USS-190	Pierre à aiguiser les lames	1
SGR-380	Racloir pour vitres	1
FSC-300SPECIAL	Racloir à vignettes	1
L2	Cutter court	1
XL2	Cutter long	1
LB-105	Lame de cutter segmentée (x10)	1
948	Lame de grattage (x5)	1



RÉF	DÉSIGNATION	QTÉ
ACT-KPR	Activateur 250 ml pour pastilles capteur	1
KPL-154	Pastilles (x 5) capteur de pluie (modèles Toyota)	1
KPL-166	Pastilles (x 5) capteur de pluie (Seat Alhambra, VW Sharan)	1
KPL-185	Pastilles (x 5) capteur de pluie (Opel Astra, Saab, Honda...)	1
KPL-189	Pastilles (x 5) (Citroen Crosser, Peugeot 4007, Mercedes...)	1
KPL-189B	Pastilles (x 5) (Chrysler Grand voyageur, Jeep Cherokee)	1
KPL-190	Pastilles (x 5) (Audi A4, A6, A8, Q7, Opel Zafira, Corsa)	1
KPL-192	Pastilles (x 5) (Renault Mégane, Nissan Micra)	1
KPL-192C	Pastilles (x 5) (Renault Mégane 3, Laguna, Kangoo, etc...)	1
KPL-193	Pastilles (x 5) (BMW à partir de s7W203, Mercedes... 02)	1
KPR-191	Pastilles (x 5) (DB, Classe A, Peugeot, Citroën)	1
KPL-197	Pastilles (x 5) (DB Classe E, Mercedes depuis 02-03)	1
KPL-198	Pastilles (x 5) (DB W203, Mercedes depuis 02)	1
KPR-194	Pastilles (x 5) (groupe Volkswagen depuis 98)	1
KPR-195	Pastilles (x 5) (groupe Volkswagen)	1
KPR-196	Pastilles (x 5) (Nissan, Daewoo, Kia, Honda...)	1
KPR-199	Pastilles (x 5) (Alfa Roméo, BMW, DB, Rover)	1
REG-CAPLUIE	Gel réparation capteur de pluie et lumière en seringue	5
V80	Pistolet manuel pour berlingots 400 ml	1
KZS-163	Pince pour buses	1
AP-100	Boîte de 100 tamponnettes 105mm pour primer	1
PWR-2020	Détecteur de fuites à Ultrason avec émetteur	1
VB133601321	Capteur de pluie RENAULT Scenic III	1
BUSE-REG	Buse pour gel REG-CAPLUIE (lot de 10)	1



DÉSIGNATION	QTÉ
Tiroir vide à compléter soi-même	1



RÉF	DÉSIGNATION	QTÉ
AP-100SPECIAL	Tamponnettes - Sachet de 10 - Longueur 130 mm	1

## Grands tiroirs



RÉF	DÉSIGNATION	QTÉ
MS-180	Spatule de montage	1
OUV-CART	Ouvreur de cartouches	1
KSZ-163	Pince à buses pour colle pare-brise	1
520-30	Dégraissant 30 ml	1
520-250	Dégraissant 250 ml	1
520-1	Dégraissant 1000 ml	1
530-30	Primer pour tôle et verre 30 ml	1
530-100	Primer pour tôle et verre 100 ml	1
530-250	Primer pour tôle et verre 250 ml	1
501K-310	Colle à pare-brise 310 ml (séchage 60mn - OEM)	3
501FC-310	Colle à pare-brise 310 ml (séchage 30mn - OEM)	2
460	Mastic butyl d'étanchéité 310 ml	1

RÉF	DÉSIGNATION	QTÉ
SB-880	Lunettes de protection	1
ZAW-010	Extracteur de balaie d'essuie glace	1
FRE-080-P	Outil de maintien d'enjoliveurs	1
GKEV-L	Gants kevlar - Taille L	1
PSL-150-1	Ventouse renforcée REPAREGLOSS	2
VSP-290	Paire de ventouses de maintien de vitres latérales	1

# Servantes d'atelier vitrage



## SERVANTE SPÉCIFIQUE ATELIER VITRAGE

incluant tous les supports  
(bac latéral de rangement, dévidoir, poubelle  
et support pare-brise à ventouses)

RÉF. SERV-OPB-COMPLÈTE

## Petits tiroirs



RÉF	DÉSIGNATION	QTÉ
PAIG-200	Paire de poignées pour corde à piano	1
AIG-125	Aiguille d'amorce	1
SD-22	Corde à piano torsadée 22 ml	1
VKD-22	Corde à piano carrée 22 ml	1
ZDK-500	Couteau à froid à dispositif d'échange de lames rapide	1
Z1	Lame de découpe à froid 19 mm	1
Z2	Lame de découpe à froid 25 mm	1
Z3	Lame de découpe à froid 38 mm	1
730362	Pince multiprise 250 mm	1
7002140	Pince coupante 150 mm	1
702611200	Pince à bec 200 mm	1
4590	Pince à riveter	1
MRS	Mètre à ruban 5 mètres	1
Z1022	Lame spéciale de découpe Pare-brise 20 mm	1



RÉF	DÉSIGNATION	QTÉ
MS-086	Coffret contenant: - Jeu de clé étoilés percés - Jeu de clé mâle - Mini tournevis à cliquet réversible - Tournevis en T à cliquet réversible - Rallonge pour mini tournevis à cliquet - Rallonge flexible pour mini tournevis à cliquet - Lot d'embouts - Lot de Tournevis	1



DÉSIGNATION	QTÉ
Tiroir vide à compléter soi-même	1



RÉF	DÉSIGNATION	QTÉ
MAILLET	Maillet caoutchouté	1
AIG-300	Levier de blocage corde à piano	1
SC-313	Lames à araser 13 mm (x10)	1
SC-316	Lames à araser 16 mm (x10)	1
SC-320	Lames à araser 20 mm (x10)	1
CROP-S	Crochet de vitrier bout pointu	1
CROR-L	Crochet de vitrier long rond	1
CGE-148	Spatule pour enlever les clips	1
LH-683	Levier pour enjoliveurs	1
USS-190	Pierre à aiguiser les lames	1
SGR-380	Racloir pour vitres	1
FSC-300SPECIAL	Racloir à vignettes	1
L2	Cutter court	1
XL2	Cutter long	1
LB-10S	Lame de cutter segmentée (x10)	1
948	Lame de grattage (x5)	1



RÉF	DÉSIGNATION	QTÉ
285860-8	Clé mixte 8 mm - 112 mm longueur	1
285860-10	Clé mixte 10 mm - 140 mm longueur	1
285860-12	Clé mixte 12 mm - 158 mm longueur	1
285860-13	Clé mixte 13 mm - 171 mm longueur	1
285860-14	Clé mixte 14 mm - 186 mm longueur	1
285860-15	Clé mixte 15 mm - 198 mm longueur	1
285860-17	Clé mixte 17 mm - 224 mm longueur	1
285860-19	Clé mixte 19 mm - 248 mm longueur	1
380371	Cliquet réversible 3/8 - 140 mm	1
380331S	Cliquet réversible 3/8 - 220 mm	1
323206	Douille 6 mm - 28 mm longueur	1
323207	Douille 7 mm - 28 mm longueur	1
323208	Douille 8 mm - 28 mm longueur	1
323209	Douille 9 mm - 28 mm longueur	1
323210	Douille 10 mm - 28 mm longueur	1

323211	Douille 11 mm - 30 mm longueur	1
323212	Douille 12 mm - 30 mm longueur	1
323213	Douille 13 mm - 30 mm longueur	1
323214	Douille 14 mm - 30 mm longueur	1
323215	Douille 15 mm - 30 mm longueur	1
323216	Douille 16 mm - 30 mm longueur	1
323217	Douille 17 mm - 32 mm longueur	1
323218	Douille 18 mm - 32 mm longueur	1
323219	Douille 19 mm - 32 mm longueur	1
323220	Douille 20 mm - 32 mm longueur	1
323221	Douille 21 mm - 32 mm longueur	1
323222	Douille 22 mm - 32 mm longueur	1
32204	Douille 4 mm 3/8	1
32205	Douille 5 mm 3/8	1
326308	Douille long 8 mm - 3/8	1
326310	Douille long 10 mm - 3/8	1
326311	Douille long 11 mm - 3/8	1
326312	Douille long 12 mm - 3/8	1
326313	Douille long 13 mm - 3/8	1
326314	Douille long 14 mm - 3/8	1
326315	Douille long 15 mm - 3/8	1
326317	Douille long 17 mm - 3/8	1
326319	Douille long 19 mm - 3/8	1
320040	Cardan pour cliquet	1
320200	Grande rallonge 200 mm pour cliquet	1
320075	Petite rallonge 75 mm pour cliquet	1
326016	Clé à douille pour bougie 16 mm - (5/8)	1
326021	Clé à douille pour bougie 20,6 mm - (13/16)	1
383908	Porte embouts	1

## Gros tiroirs



RÉF	DÉSIGNATION	QTÉ
MS-180	Spatule de montage	1
OUV-CART	Ouvreur de cartouches	1
KSZ-163	Pince à buses pour colle pare-brise	1
520-30	Dégraissant 30 ml	1
520-250	Dégraissant 250 ml	1
520-1	Dégraissant 1000 ml	1
530-30	Primer pour tôle et verre 30 ml	1
530-100	Primer pour tôle et verre 100 ml	1
530-250	Primer pour tôle et verre 250 ml	1
501K-310	Colle à pare-brise 310 ml (séchage 60mn - OEM)	3
501FC-310	Colle à pare-brise 310 ml (séchage 30mn - OEM)	2
460	Mastic butyl d'étañchéité 310 ml	1



RÉF	DÉSIGNATION	QTÉ
SB-880	Lunettes de protection	1
ZAW-010	Extracteur de balaie d'essuie glace	1
FRE-080-P	Outil de maintien d'enjoliveurs	1
GKEV-L	Gants kevlar - Taille L	1
PSL-150-1	Ventouse renforcée REPAREGLASS	2
VSP-290	Paire de ventouses de maintien de vitres latérales	1

# Servantes d'atelier à la carte



Elle est faite  
pour vous...  
elle est faite  
par vous !

5 PETITS TIROIRS : 12 POSSIBILITÉS  
2 GROS TIROIRS : 10 POSSIBILITÉS  
& DIFFÉRENTS ACCESSOIRES

Composez la servante  
qui vous ressemble !

## PETITS TIROIRS : 5 par servante, 12 possibilités



RÉF	DÉSIGNATION	QTÉ
RK-100A	Lames de racloir pour vitre	1
SGR-380	Racloir pour vitre	1
3007K	Couteau à froid ajustable Ultrawiz	1
PAIG-200	Paire de poignées de tirage	1
SSU-190	Pierre à aiguiser avec poignée	1
LB10S	Lames ségmentées 18 mm (x10)	1
L2	Cutter universel pour lames 18 mm	1
AIG-300	Levier de blocage pour fil	1
XKD-44	Corde à piano carrée en bobine 44 ml	1
VKD-22	Corde à piano torsadée en bobine 22 ml	1
SD-22	Corde à piano torsadée 22 ml	1
FSC-300SPECIAL	Racloir universel	1
WP738-E	Racloir pour embrasures standard	1
Z1	Lame coupe à froid Ultrawiz - 19 mm	3
Z2	Lame coupe à froid Ultrawiz - 25 mm	3
Z3	Lame coupe à froid Ultrawiz - 38 mm	3
SC313	Lames de rechange 13 mm (x10)	1
SC316	Lames de rechange 16 mm (x10)	1
SC320	Lames de rechange 20 mm (x10)	1
DST-734	Aiguille d'amorce avec double perçage	1

Réf. tiroir : SERV-DELUXE-T1



RÉF	DÉSIGNATION	QTÉ
MAILLET	Maillet caoutchouté	1
AIG-300	Levier de blocage corde à piano	1
SC-313	Lames à rasoir 13 mm (x10)	1
SC-316	Lames à rasoir 16 mm (x10)	1
SC-320	Lames à rasoir 20 mm (x10)	1
CROP-S	Crochet de vitrier bout pointu	1
CROR-L	Crochet de vitrier long rond	1
CGE-148	Spatule pour enlever les clips	1
LH-683	Levier pour enjoliveurs	1
USS-190	Pierre à aiguiser les lames	1
SGR-380	Racloir pour vitres	1
FSC-300SPECIAL	Racloir à vignettes	1
L2	Cutter court	1
XL2	Cutter long	1
LB-10S	Lame de cutter segmentée (x10)	1
948	Lame de grattage (x5)	1

Réf. tiroir : SERV-OPB-T1



RÉF	DÉSIGNATION	QTÉ
MS-180	Spatule de montage REPAREGLASS	1
CROR-S	Crochet de vitrier avec petite tige - bout rond	1
CROR-L	Crochet de vitrier avec grande tige - bout rond	1
CROP-S	Crochet de vitrier pointu avec petite tige-bout pointu	1
CROP-L	Crochet de vitrier pointu avec grande tige-bout pointu	1
GCC-506	Outil de nettoyage pour coulisses de vitres	1
TB-102	Outil d'insertion à corde - longueur de corde 9 m	1
ZAW-010	Outil pour démonter les essuie-glaces standards	1
LH-683	Levier pour enjoliveur	1
GBM-446	Jeu de 5 spatules - leviers universels	1
CZ-444	Pince Clip-Zip	1

Réf. tiroir : SERV-DELUXE-T2



RÉF	DÉSIGNATION	QTÉ
5BX-2010	Joint pour chambre Ø 1,5 cm	5
5BX-2016	Joint pour chambre Ø 0,9 cm	5
961	Thermomètre	1
931	Néon UV Simple pour lampe 1046 et UVB-150	1
5095	Injecteur standard Ø 0,9 cm pour pont 367	1
5096	Injecteur gros impact Ø 1,5 cm pour pont 367	1
HOS-2010	Joint pour tuyau HOS-2000	2
1046	Lampe UV 12 V standard	1
1110	Pompe à dépression pression REPAR'VIT Senior	1
949	Polish pour la réparation d'impacts 60 ml	1
645	Perceuse carbure 12V	1
969	Grande sonde	1

Réf. tiroir : SERV-DELUXE-T3

959	Stylo pointe carbure	1
970	Plaques plastiques rigides (x10)	1
979	Stylo lampe	1
HOS-2001	Brosse de nettoyage pour tuyau Hos 2000	1
HOS-2002	Brosse nettoyage chambre d'injection 5059 & 5062	1
512	Transformateur miniature 220 V - 12V	1
958	Produit pour ventouse 100 ml	1
945	Miroir plexiglass	1
921N	Résine d'injection REPARBRISÉ sans injecteur	5
943	Résine de finition REPARBRISÉ	1
971	Feutre rond de polissage	1
934NR	Forêt spécial carbure (x5)	1
948	Lames de grattage (x5)	1
974	Seringue	1
RS-2030	Pack distributeur de résine (5 seringues)	1



Si vous choisissez le tiroir 4 (SERV-DELUXE-T3) vous devrez commander le tiroir D (SERV-DELUXE-T6), faute de quoi le kit de réparation pare-brise ne pourra être complet.





# Servante d'atelier à la carte



RÉF	DÉSIGNATION	QTÉ
AP-100SPECIAL	Tamponnettes - Sachet de 10 - Longueur 130 mm	1

Réf. tiroir : SERV-OPB-T4



RÉF	DÉSIGNATION	QTÉ
MS-086	Coffret contenant: - Jeu de clé étoilés percés - Jeu de clé mâle - Mini tournevis à cliquet réversible - Tournevis en T à cliquet réversible - Rallonge pour mini tournevis à cliquet - Rallonge flexible pour mini tournevis à cliquet - Lot d'embouts - Lot de Tournevis	1

Réf. tiroir : SERV-MS-086



RÉF	DÉSIGNATION	QTÉ
ACT-KPR	Activateur 250 ml pour pastilles capteur	1
KPL-154	Pastilles (x 5) capteur de pluie (modèles Toyota)	1
KPL-166	Pastilles (x5) capteur de pluie (Seat Alhambra,VW Sharan)	1
KPL-185	Pastilles (x 5) capteur de pluie (Opel Astra, Saab, Honda...)	1
KPL-189	Pastilles (x5) (Citroen Crosser, Peugeot 4007,Mercedes...)	1
KPL-189B	Pastilles (x 5) (Chrysler Grand voyageur, Jeep Cherokee)	1
KPL-190	Pastilles (x 5) (Audi A4,A6,A8,Q7,Opel Zafira, Corsa)	1
KPL-192	Pastilles (x 5) (Renault Mégane, Nissan Micra)	1
KPL-192C	Pastilles (x 5) (Renault Mégane 3, Laguna, Kangoo,etc...)	1
KPL-193	Pastilles (x 5) (BMW à partir de s7W203, Mercedes... 02)	1
KPR-191	Pastilles (x 5) (DB, Classe A, Peugeot, Citroën)	1
KPL-197	Pastilles (x 5) (DB Classe E,Mercedes depuis 02-03)	1
KPL-198	Pastilles (x 5) (DB W203, Mercedes depuis 02)	1
KPR-194	Pastilles (x 5) (groupe Volkswagen depuis 98)	1
KPR-195	Pastilles (x 5) (groupe Volkswagen)	1
KPR-196	Pastilles (x5) (Nissan, Daewoo, Kia, Honda...)	1
KPR-199	Pastilles (x 5) (Alfa Roméo, BMW, DB, Rover)	1
REG-CAPLUIE	Gel réparation capteur de pluie et lumière en seringue	5
V80	Pistolet manuel pour berlingots 400 ml	1
KZS-163	Pince pour buses	1
AP-100	Boite de 100 tamponnettes 105mm pour primer	1
PWR-2020	Détecteur de fuites à Ultrason avec émetteur	1
VB133601264	Capteur de pluie RENAULT Clio 4, Fience, ...	1
BUSE-REG	Buse pour gel REG-CAPLUIE (lot de 10)	1

Réf. tiroir : SERV-OPB-T3



RÉF	DÉSIGNATION	QTÉ
PTB-6030	Protection de tableau de bord longue 60 x 30 cm	1
PTB-LRCUT	Protection de tableau de bord 42 x 17 cm	1
PSI-200	Housse de siège 380 x 360 x 40 mm Repareglass	1
PEZ-120	Toile protectrice capot/pavillon vinyl 1720 x 700 Repareglass	1

Réf. tiroir : SERV-DELUXE-T5



RÉF	DÉSIGNATION	QTÉ
PAIG-200	Paire de poignées pour corde à piano	1
AIG-125	Aiguille d'amorce	1
SD-22	Corde à piano torsadée 22 ml	1
VKD-22	Corde à piano carrée 22 ml	1
ZDK-500	Couteau à froid à dispositif d'échange de lames rapide	1
Z1	Lame de découpe à froid 19 mm	1
Z2	Lame de découpe à froid 25 mm	1
Z3	Lame de découpe à froid 38 mm	1
730362	Pince multiprise 250 mm	1
7002140	Pince coupante 150 mm	1
702611200	Pince à bec 200 mm	1
4590	Pince à riveter	1
MRS	Mètre à ruban 5 mètres	1
Z1022	Lame spéciale de découpe Pare-brise 20 mm	1

Réf. tiroir : SERV-OPB-T2



RÉF	DÉSIGNATION	QTÉ
GAB-VBSA	Gabarit de champ de vision	1
6200	Ruban adhésif noir - Rouleau de 50 M x 50 mm	1
1950M	Ruban de masquage - 19 mm x 50 ml	1
5050M	Ruban de masquage - 50 mm x 50 ml	1
61	Ruban adhésif double face - 6 mm x 10 ml	1
20	Ruban adhésif double face - 12 mm x 10 ml	1
JMS	Joint mousse anti-débord - 5 mm x 5mm x 10 ml	1
550804	Pince coupante 200 mm	1

Réf. tiroir : SERV-DELUXE-T4



RÉF	DÉSIGNATION	QTÉ
285860-8	Clé mixte 8 mm - 112 mm longueur	1
285860-10	Clé mixte 10 mm - 140 mm longueur	1
285860-12	Clé mixte 12 mm - 158 mm longueur	1
285860-13	Clé mixte 13 mm - 171 mm longueur	1
285860-14	Clé mixte 14 mm - 186 mm longueur	1
285860-15	Clé mixte 15 mm - 198 mm longueur	1
285860-17	Clé mixte 17 mm - 224 mm longueur	1
285860-19	Clé mixte 19 mm - 248 mm longueur	1
380371	Cliquet réversible 3/8 - 140 mm	1
3803315	Cliquet réversible 3/8 - 220 mm	1
323206	Douille 6 mm - 28 mm longueur	1
323207	Douille 7 mm - 28 mm longueur	1
323208	Douille 8 mm - 28 mm longueur	1
323209	Douille 9 mm - 28 mm longueur	1
323210	Douille 10 mm - 28 mm longueur	1

Réf. tiroir : SERV-OPB-COMPL-T4

323211	Douille 11 mm - 30 mm longueur	1
323212	Douille 12 mm - 30 mm longueur	1
323213	Douille 13 mm - 30 mm longueur	1
323214	Douille 14 mm - 30 mm longueur	1
323215	Douille 15 mm - 30 mm longueur	1
323216	Douille 16 mm - 30 mm longueur	1
323217	Douille 17 mm - 32 mm longueur	1
323218	Douille 18 mm - 32 mm longueur	1
323219	Douille 19 mm - 32 mm longueur	1
323220	Douille 20 mm - 32 mm longueur	1
323221	Douille 21 mm - 32 mm longueur	1
323222	Douille 22 mm - 32 mm longueur	1
32204	Douille 4 mm 3/8	1
32205	Douille 5 mm 3/8	1
326308	Douille long 8 mm - 3/8	1
326310	Douille long 10 mm - 3/8	1
326311	Douille long 11 mm - 3/8	1
326312	Douille long 12 mm - 3/8	1
326313	Douille long 13 mm - 3/8	1
326314	Douille long 14 mm - 3/8	1
326315	Douille long 15 mm - 3/8	1
326317	Douille long 17 mm - 3/8	1
326319	Douille long 19 mm - 3/8	1
320040	Cardan pour cliquet	1
320200	Grande rallonge 200 mm pour cliquet	1
320075	Petite rallonge 75 mm pour cliquet	1
326016	Clé à douille pour bougie 16 mm - (5/8)	1
326021	Clé à douille pour bougie 20,6 mm - (13/16)	1
383908	Porte embouts	1

PENSEZ À NOUS DEMANDER LA BROCHURE SPÉCIFIQUE COMPRENANT LE BON DE COMMANDE.

# Servante d'atelier à la carte

## GROS TIROIRS : 2 par servante, 10 possibilités



RÉF	DÉSIGNATION	QTÉ
MS-180	Spatule de montage	1
OUV-CART	Ouvreur de cartouches	1
KSZ-163	Pince à buses pour colle pare-brise	1
520-30	Dégraissant 30 ml	1
520-250	Dégraissant 250 ml	1
520-1	Dégraissant 1000 ml	1
530-30	Primer pour tôle et verre 30 ml	1
530-100	Primer pour tôle et verre 100 ml	1
530-250	Primer pour tôle et verre 250 ml	1
501K-310	Colle à pare-brise 310 ml (séchage 60mn - OEM)	3
501FC-310	Colle à pare-brise 310 ml (séchage 30mn - OEM)	2
460	Mastic butyl d'étanchéité 310 ml	1

Réf. tiroir : **SERV-OPB-T6**



RÉF	DÉSIGNATION	QTÉ
ACT-KPR	Activateur 250 ml pour pastilles capteur	1
KPL-154	Pastilles (x 5) (modèles Toyota)	1
KPL-166	Pastilles (x 5) (Seat Alhambra, VW Sharan)	1
KPL-185	Pastilles (x 5) (Opel Astra, Saab, Honda...)	1
KPL-189	Pastilles (x5) (Citroen Crosser, Peugeot 4007, Mercedes...)	1
KPL-189B	Pastilles (x5) (Chrysler Grand voyageur, Jeep Cherokee)	1
KPL-190	Pastilles (x5) (Audi A4, A6, A8, Q7, Opel Zafira, Corsa)	1
KPL-192	Pastilles (x 5) (Renault Mégane, Nissan Micra)	1
KPL-192C	Pastilles (x5) (Renault Mégane 3, Laguna, Kangoo, etc...)	1
KPL-193	Pastilles (x5) (BMW à partir de s7W203, Mercedes...-02)	1
KPR-191	Pastilles (x 5) (DB, Classe A, Peugeot, Citroën)	1
KPL-197	Pastilles (x 5) (DB Classe E, Mercedes depuis 02-03)	1
KPL-198	Pastilles (x 5) (DB W203, Mercedes depuis 02)	1
KPR-194	Pastilles (x 5) (groupe Volkswagen depuis 98)	1
KPR-195	Pastilles (x 5) (groupe Volkswagen)	1
KPR-196	Pastilles (x5) (Nissan, Daewoo, Kia, Honda...)	1
KPR-199	Pastilles (x 5) (Alfa Roméo, BMW, DB, Rover)	1
REG-CAPLUIE	Gel réparation capteur de pluie et lumière en seringue	5
V80	Pistolet manuel pour berlingots 400 ml	1
KZS-163	Pince pour buses	1
AP-100	Boîte de 100 tamponnettes 105mm pour primer	1
PWR-2020	Détecteur de fuites à Ultrason avec émetteur	1
V8133601264	Capteur de pluie RENAULT Clio 4, Fluence, ...	1
BUSE-REG	Buse pour gel REG-CAPLUIE (lot de 10)	1

Réf. tiroir : **SERV-DELUXE-T7**



RÉF	DÉSIGNATION	QTÉ
SB-880	Lunettes de protection	1
ZAW-010	Extracteur de balaie d'essuie glace	1
FRE-080-P	Outil de maintien d'enjoliveurs	1
GKEV-L	Gants kevlar - Taille L	1
PSL-150-1	Ventouse renforcée REPAREGLASS	2
VSP-290	Paire de ventouses de maintien de vitres latérales	1

Réf. tiroir : **SERV-OPB-T7**



RÉF	DÉSIGNATION	QTÉ
PSL-150-1	Ventouse renforcée REPAREGLASS Force portante : env. 80 kg	2
RTD-499	Paire de sangles de serrage à cliquet	1
367	Pont REPAR' VIT	1
HOS-2000	Tuyau injection et dépression REPAR'VIT	1
APPAREIL-RAPTOR	Appareil pour kit RAPTOR	1
SB-880	Lunette de protection	1
MRC1105-R3	Crochet pour kit RAPTOR	1
848031AIGUILLE	Aiguille d'amorce	4

Réf. tiroir : **SERV-DELUXE-T6**

Option : réf. **SERV-DELUXE-T6-VR**

(sans accessoires de réparation pare-brise)



Avec Terminator 1<sup>ère</sup> génération  
et perceuse à carbure Réf. 10357



Avec Terminator 2

RÉF	DÉSIGNATION (POUR VERSION TERMINATOR 2)	QTÉ
958	Pot de produit pour ventouse	1
940	Miroir à LED	1
979	Stylo lampe	1
949	Flacon de polish 60ml	1
LR-136	Résine d'injection Reparglass® 15ml	1
646	Perceuse 12V à batterie	1
PWR-5012	Batterie Milwaukee 12V - 2.0Ah	1
PWR-5064	Chargeur 12V - 2.0Ah	1
934	Mèches carbure	1
4509	Foret demi-boule	1
959	Stylo pointe carbure	1
948	Lames de grattage (x5)	1
LR1-2OZ	Résine de finition Reparglass® 15ml	1
970	Feuilles mylar rigide (x10)	1
974	Seringue	2
946	Adaptateur pour gros points d'impact	1
983	Joints pour adaptateur de gros points d'impact	2
149E	Adaptateur pour pare-brise vertical	1
539	Coupe UV rond	1
971	Feutre à polir	1
TER2-APPAREIL	Appareil TERMINATOR 2	1
TER-CHARGEUR	Chargeur de l'appareil	1
TER-BATTERIE	Batterie Li-ion	1
9620	Pont d'injection	1
HOS-1000-T	Tuyau de connexion	1
994	Injecteur alu	1
994JOINT	Joint de clapet pour injecteur alu 994	3
995	Joint pour injecteur alu 994	3
1046	Lampe UV néon polymérisation avec temporisateur 12V	1
1048	Lampe UV à LED polymérisation ultra rapide	1

**ALTERNATIVES POUR LE TIROIR E,**  
DISPONIBLES EN 2 VERSIONS :  
LAMPE UV OU LED

**E1**

Réf. tiroir : **SERV-TERMINATOR-MX**  
TERMINATOR lampe UV (Réf. 1046)

**E2**

Réf. tiroir : **SERV-TERMINATOR-LD**  
TERMINATOR lampe UV LED (Réf. 1048)

**E3**

Réf. tiroir : **SERV-TER2-MAX**  
TERMINATOR 2 lampe UV (Réf. 1046)

**E4**

Réf. tiroir : **SERV-TER2-LED**  
TERMINATOR 2 lampe UV LED (Réf. 1048)

# Servante d'atelier à la carte

F1 OU 2



**ALTERNATIVES POUR LE TIROIR F,**  
DISPONIBLES EN 2 VERSIONS :  
LAMPE UV OU LED

F2

Réf. tiroir : **SERV-1320**  
1320 lampe UV (Réf. 1046)

F2

Réf. tiroir : **SERV-1320LED**  
1320 lampe UV LED (Réf. 1048)

RÉF	DÉSIGNATION	QTE
9620	Pont d'injection en alu avec ventouse à piston	1
1046	Lampe UV néon polymérisation avec temporisateur 12V	1
1048	Lampe UV à LED polymérisation ultra rapide	1
993	Pompe à dépression / pression	1
958	Pot de produit pour ventouse	1
945	Miroir	1
979	Stylo lampe	1
949	Flacon de polish 60ml	1
921	Résine injection Reparbrise® (5 à 8 réparations)	5
645	Perceuse carbure	1
934	Mèche carbure	1
959	Stylo pointe carbure	1
948	Lame de grattage (x5)	1
943	Résine finition Reparbrise® (+ de 60 réparations)	1
970	Feuilles mylar rigides (x10)	1
974	Seringue	1
969	Grande sonde	1
149E	Adaptateur pare-brise vertical	1
539	Ecran anti-UV rond	1
946	Embout gros impacts	1
996	Tuyau 1 mètre	1
994	Injecteur alu	1
994JOINT	Joint de clapet pour injecteur alu 994	3
995	Joint pour injecteur alu 994	3
971	Feutre à polir	1
634	Résine spéciale fente	1



RÉF	DÉSIGNATION	QTE
POL-KIT-ROP	Polisseuse 2 en 1 avec régulateur pression intégré	1
VEL-ROP	Support de disque velcro femelle	1
POL1-ROP	Flacon polish n°1 « Spécial Optique » 250ml	5
POL2-ROP	Flacon polish n°2 « Spécial Optique » 250ml	1
DISK-400	Disque de dépolissage grain 400 Standard	30
DISK-500	Disque de dépolissage grain 500 Standard	15
DISK-1000	Disque de dépolissage grain 1000 Standard	5
DISK-2000	Disque de dépolissage grain 2000 Standard	5
DISK-3000	Disque de dépolissage grain 3000 Standard	5
FEUTRE-ROP	Feutre mousse	2
RACCORD1-4MALE	Raccord rapide air mâle	1

Réf. tiroir : **SERV-KIT-ROP-2**



RÉF	DÉSIGNATION	QTE
POL-ELEC-ROP	Polisseuse avec batterie	1
VEL-ROP-V2	Support de disque velcro mâle	1
POL1-ROP	Flacon polish n°1 « Spécial Optique » 250ml	5
POL2-ROP	Flacon polish n°2 « Spécial Optique » 250ml	1
DISK-400	Disque de dépolissage grain 400 Standard	30
DISK-500	Disque de dépolissage grain 500 Standard	15

Réf. tiroir : **SERV-KIT-ROP-3**

DISK-1000	Disque de dépolissage grain 1000 Standard	5
DISK-2000	Disque de dépolissage grain 2000 Standard	5
DISK-3000	Disque de dépolissage grain 3000 Standard	5
FEUTRE-ROP	Feutre mousse	2
POL-BAT-ROP3	Batterie Li-ion 2.0Ah - 10-8V	1
POL-CHARG-ROP3	Chargeur	1



RÉF.	DÉSIGNATION	MARQUES
VB12100	Agrafe pour grille auvent ou vitrage (x10)	RENAULT Clio II - PEUGEOT 3008 et 5008 - CITROËN C4 et B7
VB17105	Agrafe pour grille baie auvent(x10)	RENAULT Nuova Clio, Megane III - PEUGEOT 206, 106, 306, 806, Partner, 307, 1007, 207, Expert - CITROËN Saxo, Berlingo, Evasion, C3, C2, Jumpy III
VB19105	Agrafe pour porte-panneau ou revêtements internes (x10)	RENAULT Clio II (98), Clio III, Megane, Kangoo, Kangoo II - PEUGEOT 207, 807, Expert III, Partner, Tepee, 407 - Lancia Phedra - Fiat Ulisse, Pro Scudo 2007 - CITROËN C8, C2, Jumpy III, Berlingo, C4 Picasso, C3 Picasso
VB05305	Agrafe pour porte-panneau (x10)	RENAULT Scenic - PEUGEOT 206, 306, 406, 307, 607, 407, 807, 1007, 207, Ranch, 308 - CITROËN Berlingo, Xsara, C3, C5, C8, C2, C4, Xsara II
VB4000103	Cale adhésive (x10)	CITROËN C5 (01-08) - VOLKSWAGEN Golf III / IV
VB3101035	Cale PB (x10)	BMW Série 5 F07 GT (09-), Série 6 F12/F13 (11-), Série 1F21/F21/F22 (11-), Série 7 F01/F02 (08-), Série 5 F10/F11 (10-), X1E84 (09-) - PEUGEOT 407 Berline/Break (04-10) - CITROËN C2 (03-), C3 (10-), Berlingot II (08-), C3 Picasso (09-), C3 Pluriel (03-)
VB93305	Agrafe pour moulure PB (x10)	CITROËN C4 Picasso/Grand Picasso (06-13)
VB4000409	Cale adhésive (x10)	PEUGEOT 206/206+ (98-06), 306 Berline/Break, 406 (96-04), 406 coupé (97-05) - CITROËN C4 (04-10)
VB68255	Agrafe pour panneau porte (x10)	RENAULT Laguna II, Laguna III, Megane III, Kangoo II
VB9096	Rivet pour grille baie auvent (x10)	PEUGEOT 206
VB4000107	Agrafe PB (x10)	CITROËN C5 Aircross
VB4000109	Agrafe pour moulure PB (x10)	PEUGEOT 508 - CITROËN C5
VB4000425	Clip latéral PB (x10)	PEUGEOT 407 Berline/Break (04-10), 308 (07-), 308 CC (09-)
VB72205	Agrafe pour porte-panneau ou revêtements internes (x10)	PEUGEOT Partner - CITROËN Berlingo, Picasso, Saxo
VB72127	Agrafe pour moulure PB (x10)	CITROËN C2
VB4000408	Agrafe PB (x10)	PEUGEOT 206 (98-06)
VB80517	Rivet pour grille baie auvent (x10)	RENAULT Clio I (90), Laguna, Twingo, Vel Satis - DACIA Logan - NISSAN Micra
VB36255	Rivet pour grille baie auvent(x10)	RENAULT Trafic, Espace IV
VB4000105	Agrafe pour panneau porte (x10)	CITROËN Berlingo, Xsara, C3, C5, C8, C2, C4, Xsara II, C3 Pluriel
VB20305	Agrafe pour porte-panneau ou revêtements internes (x10)	RENAULT R11, R18, R5, R9 - PEUGEOT 104, 106, 205, 306, 309, 405, 505, 605 - CITROËN AX, BX, GS, LNA
VB56405	Moulure (x10)	RENAULT Laguna II
VB4000413	Clip latéral (x10)	PEUGEOT 407 Berline/Break (04-10)
VB4000910	Clip PB latéral (x10) (Porte-panneau, revêtements internes, hayon)	LANCIA Kappa, Nuova Delta, Y, Ypsilon, Thesis (01-10), Ypsilon (11-) - IVECO Vari modelli, Stralis (12-) - FIAT Brava, Bravo, Doblo, Marea, Punto (99-03), Palio, Punto, Siena, Stilo, Strada, Tempa, Tipo, Panda (<03), Punto (03), Doblo (00-) - ALFA ROMEO 145, 146, 156, 166, GTV, Spider, 4C (13-)
VB4000601	Cale PB (x10)	NEOPLAN Centroliner (98-), Cityliner (06-), Cityliner (05-), Euroliner (99-), Jelfiner (89-)
VB4000104	Clip PB latéral (x10)	CITROËN C2 (03-)
VB95175	Agrafe vitrage (x10)	VOLKSWAGEN Lupo, Bora, Golf, Passat, Polo
VB4000410	Clip PB latéral (x10)	PEUGEOT 1007 (05-)
VB3208003	Clip PB - Lot de 10	LAND ROVER Range Rover III LM (02-12)
VB4000705	Agrafe cache moteur, essuie-glace, revêtement (x10)	LAND ROVER Range Rover
VB3101020	Clip PB latéral (x10)	BMW X5 E70 (03-), Serie E60/E61 (03-10), X3 F25, Sedan/Estade (03-10)
VB51505	Agrafe moulure PB (x10)	RENAULT Megane II, Scenic III
VB4000712	Agrafe cache moteur, essuie-glace, revêtement (x10)	Universel

Réf. tiroir : **SERV-AGRAFES-ECO22**

# Servantes d'atelier nues & accessoires

**FIXATION LATÉRALE NUE + 2 TIROIRS**  
(pistolet, film et rouleaux non inclus)



## Accessoires

Film auto-adhésif 60cmx10ml

Réf. DSB-2002

Pistolet VBSA 14.4V

Réf. V54

Film adhésif pour protection vitres 2x60cmx50ml

Réf. 601M

RÉF. FIX-SERVNOR

**SERVANTE COMPLÈTEMENT NUE**  
(sans supports, sans accessoires)



RÉF. SERV-OPB-NUE

**SUPPORT DE VITRE À VENTOUSES**  
avec 4 ventouses et 1 pied de fixation



RÉF. OPB

**SERVANTE VIDE AVEC POUBELLE, BAC LATÉRAL ET DÉVIDOIR**  
(sans support à ventouse, sans accessoires et sans mousse)



Dévidoir

Réf. SERV-DEVIDOIR

Poubelle

Réf. SERV-POUBELLE

Poignée

Bac latéral  
de rangement

Réf. SERV-BAC

Option feutrine :

Réf. FZS-128TIROIR  
(à l'unité pour un tiroir)



RÉF. SERV-OPB-PRO-NUE

# Servantes d'atelier mobiles

## SERVANTE D'ATELIER CANTILEVER FATMAX MODULABLE (livré sans outils)

- capacité : 82 litres
- dimensions : 54.9x41.3x73.3cm
- poids : 9.6kg
- poignée télescopique
- organisateur à cloisons amovibles
- accès simultané à tous les outils
- cadénassable
- verrouillage/déverrouillage de la totalité de la servante
- roues grand diamètre



Bac géant pour déposer  
les outils encombrants

- dimensions : 46x25cm
- profondeur : 36cm

RÉF. SERV-CANMAX

## SERVANTE D'ATELIER MOBILE BI-MATIÈRE MODULABLE (livré sans outils)

- capacité : 63 litres
- dimensions : 57x40x82cm
- poids : 14kg
- roues : Ø175mm
- coffre de rangement grande capacité
- 2 tiroirs de 10 cm montés sur glissière en métal avec roulement à bille
- cadénassable
- porte outils intégré



RÉF. SERV-FAT



**DESSERTÉ D'ATELIER**  
à 3 niveaux, livrée sans bac  
L : 87cm x l : 49cm x H : 103cm  
Réf. DES3-ROUL



**GRAND BAC DE RANGEMENT**  
se fixe sur le côté de la desserté  
L : 39cm x l : 25.5cm x H : 38cm  
Réf. DES3-BACG



**PETIT BAC DE RANGEMENT**  
se fixe sur le côté de la desserté  
L : 35cm x l : 24cm x H : 20cm  
Réf. DES3-BACP

# Servantes d'atelier mobiles avec outillage

## NOUVEAUTÉS 2022

### SERVANTE D'ATELIER CANTILEVER FATMAX AVEC OUTILLAGE

RÉF.	DÉSIGNATION	QTÉ
97	Ruban adhésif double face	1
455	Colle cyano VBSA 20gr	1
3300	Colle verre/métal bi-composant	1
6200	Ruban adhésif noir	1
323204	Douille 4mm 1/4	1
323205	Douille 5mm 1/4	1
380371	Petit cliquet 3/8 en 140mm	1
550607	Pince coupante 200mm	1
550804	Pince à bec 200mm	1
551011	Pince multiprise 250mm	1
614020	Coffret de douilles 59 pièces	1
285860-8s19	Clé mixte 8, 10, 12, 13, 14, 15, 16, 17 et 19mm	1
3007-K	Couteau à froid	1
504-0430	Tournevis plat 150mm	1
504-0531	Tournevis grand cruciforme	1
5050M	Ruban pour masquage 50x50	1
506-0602	Tournevis moyen cruciforme	1
848031AIGUILLE	Aiguille guide découpe	4
ATP5	Adhésif transparent 12.7mmx5ml	1
CC-1058-L	Gants nitrile bleu (boîte de 100, taille L)	1
CM-536	Bol aimanté	1
CROP-L	Crochet vitrier grande tige	1
CROR-S	Crochet vitrier petite tige	1
CT-749	Outil extracteur de clips	1
CTD-607	Déclipseur d'agrafes	1
CZ-444	Pince clip-zip	1
DST-734	Aiguille d'amorce	1
FSL240	Raclair d'embrasure	1
GBM-446	Jeu de leviers	1
GCN-100	Corde à piano nylon	1
G-KNYL-L	Paire de gants nylon taille L	1
JEU-ETOILE-P	Jeu de clés étoilées	1
KZS-163	Pince pour buse	1
L2	Cutter	1
LB10S	Lame segmentées (x10)	1
LH-683	Levier pour enjoliveurs	1
MAILLET	Marteau mou en sorbothane	1
MR5	Mètre à ruban	1
MRC1105-R3	Crochet ROLLN'CUT	1
MS-180	Spatule de montage	1
MTS-068	Kit crochet et poinçon	1
PAIG-200	Jeu de poignées tir fil	1
PEZ-120	Toile protectrice	1
PORTE-CT	Lot de 100 portes-vignette	1
PORTE-VIGNETTE-NEUTRE	Lot de 100	1
PSL-150-1	Ventouse pare-brise	2
PTB	Protection tableau de bord	1
PTB-LRCUT	Protection tableau de bord	1
RAPTORAPPAREIL	Appareil Raptor	1
RK-100A	Lame de grattoir (x100)	1
RTD-499	Paire de sangles de serrage 5m	1
SB-880	Lunettes de protection	1
SERV-CANMAX	Servant d'atelier Fatmax	1
SK120	Lame de rechange raclair 13mm	1
SK130	Lame de rechange raclair 16mm	1
SK150	Lame de rechange raclair 19mm	1
TB-102	Outil de montage	1
V80	Pistolet manuel	1
VKD-22	Corde à piano carrée	1
WFA-525	Extracteur essuie glace	1
XKD-22	Corde à piano carrée	1
Z4	Lame 19mm	1
Z5	Lame 25mm	1
Z6	Lame 38mm	1
ZAW-025	Arrache balais essuie-glace	1
ZAW-040	Extracteur universel	1



RÉF. CANMAX-DELUXE-22



Composition identique au  
CANMAX-DELUXE-22  
mais sans les références  
ci-dessous :

- Réf. 848031AIGUILLE  
(aiguille guide de découpe)
- Réf. GCN-100  
(corde à piano nylon)
- Réf. MRC1105-R3  
(crochet ROLLN'CUT)
- Réf. RAPTOR APPAREIL  
(appareil Raptor)
- Réf. XKD-22  
(corde à piano carrée 22ml)

RÉF. CANMAX-FULL22

# Pistolets VBSA

Pièces détachées sur demande

## PISTOLET À BATTERIE VBSA 14.4V

pour cartouche 310ml ou berlingot 400ml  
livré dans une mallette avec batterie Li-ion 3.0 Ah  
Poids : 2.75kg (avec batterie)



débrayage de la crémaillère

ajustement du débit à la gâchette

ajustement du débit au variateur

## Accessoires

Batterie Li-ion 3.0Ah

Réf. VB54

Chargeur

Réf. CHARG-V54

Crémaillère pour conversion en 600ml

Réf. V54RACK600

Tube pour conversion en 600ml

Réf. V54TUBE-600

Pastille pour berlingots

Réf. PAST-V5315

- temps de charge : 1 heure - arrêt automatique
- arrêt automatique du moteur quand la crémaillère est en butée (fin de la cartouche ou berlingot)
- fonction d'ajustement de la vitesse d'extrusion au variateur ou sur la gâchette
- mécanismes anti-écoulement et auto-débrayable brevetés

RÉF. V54



### PISTOLET MANUEL

400ml pour 310 et 400ml

Réf. V80

600ml pour 400 et 600ml

Réf. V81



### PISTOLET PNEUMATIQUE À AIR

pour cartouches 300ml et berlingots 400ml,  
livré sans raccord, contrôle de la vitesse  
d'application avec valve intégrée

Réf. CSG245RP



### PISTOLET PNEUMATIQUE À AIR

à piston, pour cartouches 300ml et berlingots  
400ml, livré sans raccord, contrôle de la vitesse  
d'application avec valve intégrée

Réf. CSG450RP



### PISTOLET PNEUMATIQUE À AIR COMPRIMÉ

à piston, pour berlingots 400 et 600ml,  
livré sans raccord, contrôle de la vitesse  
d'application avec valve intégrée

Réf. CSG400



### RACCORD POUR PISTOLET

CSG245RP - CSG240RP - CSG-400 et UBE

Réf. RACCORD1-4FEMELLE



### KIT NETTOYAGE DE TUBE DE PISTOLET

nettoie les résidus de colle

Réf. KIT-NETGUN

Tube Réf. NETGUN-TUBE

Tissus(x10) 45x45cm Réf. NETGUN-TISSU

Nettoyant Réf. NETGUN-CLEAN

# Pistolets MILWAUKEE®

## Entrée de gamme

### PISTOLET MILWAUKEE 12V LITHIUM

pour cartouche 310ml ou berlingot 400ml

livré dans une housse de transport avec chargeur et batterie 2.0 Ah



- jusqu'à 1780Nm de force de poussée - tube alu
- optimisé pour les colles basse température
- anti-goutte automatique - clip d'accrochage
- variateur et molette 6 vitesses
- débit constant et extrusion complète
- optimisation de la charge de batterie pour une durée de vie et une autonomie améliorée
- indicateur de charge

**RÉF. PCG12-400**

## Haut de gamme

### PISTOLET MILWAUKEE 18V LITHIUM

livré avec batterie 2.0 Ah



- jusqu'à 4500Nm de force de poussée
- +20% de vitesse
- plus performant
- excellent pour PU à haute viscosité
- débit constant et extrusion complète
- technologie Red-Lithium Ion

**RÉF. PWR-2017**

pour cartouche 310ml et berlingot 400ml

**RÉF. PWR-2019**

pour cartouche 310ml et berlingots 400ml et 600ml

## Accessoires Milwaukee



**RONDELLE PLASTIQUE NOIRE**  
pour adaptation berlingot  
pour Milwaukee 18V

**Réf. PASTILLE-NOIRE**



**RONDELLE PLASTIQUE ROUGE**  
pour adaptation berlingot  
pour Milwaukee 12V

**Réf. PASTILLE-ROUGE**



**RONDELLE ALUMINIUM**  
pour berlingot 400/600ml  
(devant PASTILLE-NOIRE)

**Réf. PWR-2016-115**



**RONDELLE CIRCULAIRE**  
pour cartouche Milwaukee 18V  
(derrière PASTILLE-NOIRE)

**Réf. PWR-2016-111**



**RONDELLE PLASTIQUE NOIRE**  
pour adaptation cartouche  
pour Milwaukee 12V

**Réf. PWR-2016-112**



**RONDELLE PLASTIQUE NOIRE**  
de maintien de buse  
pour Milwaukee

**Réf. PWR-5076**



**TUBE 310-400ML (246mm)**  
**Réf. PWR-5065**  
**TUBE 600ML (376mm)**  
**Réf. PWR-5066**



**POIGNÉE DE CRÉMAILLÈRE**  
pour pistolet 18V

**Réf. PWR-5074-NEW**



**CRÉMAILLÈRE 310-400ML**  
(344mm) pour pistolet 18V  
**Réf. PWR-5067-18V**  
**CRÉMAILLÈRE 600ML**  
(475mm) pour pistolet 18V  
**Réf. PWR-5084-18V**



**BATTERIE 18V LITHIUM 2.0Ah**  
**Réf. PWR-5018**  
**BATTERIE 18V LITHIUM 5Ah**  
**Réf. PWR-5021**



**BATTERIE 12V LITHIUM 2.0Ah**  
**Réf. PWR-5012**  
**BATTERIE 12V LITHIUM 4Ah**  
**Réf. PWR-5013**



**CHARGEUR**  
pour batterie  
12v et 18V  
**Réf. PWR-5063**



**NON DISPONIBLE**  
**BATTERIE 14.4V**  
adaptable sur pistolet  
14.4V et 12V NIMH  
**Réf. PWR-5060-N**



**CHARGEUR MILWAUKEE**  
**ALLUME CIGARE 12V**  
pour batterie 12V et 18V

Charge séquentielle pour un  
temps de charge plus court.

**Réf. PWR-5064AC**



# Pistolets POWERPUSH®

## PISTOLET À BATTERIE POWERPUSH BATTERIE LITHIUM



Cartouche 310ml



Berlingot 400ml

- débit ajustable
- extrusion immédiate après relâche de la gâchette
- coffret 2 en 1 avec cartouche ou berlingot
  - excellent pour PU à haute viscosité
  - débit constant et extrusion complète
- garantie pièces et main d'oeuvre : 1 an



Berlingot 600ml

**RÉF. 5026-400-20V-EU**  
pour cartouche 310ml et berlingot 400ml - 20V

**RÉF. 5026-600-20V-EU**  
pour berlingots 400ml et 600ml - 20V  
(long tube uniquement d'origine)

## Accessoires Powerpush



**NON DISPONIBLE**

**CHARGEUR 220V**  
pour batterie 14.4V

Réf. 1020-027-EU



**CHARGEUR 220V**  
pour batterie 20V

Réf. 1020-029



**NON DISPONIBLE**

**BATTERIE 14.4V**

Réf. 1010-013



**BATTERIE 20V**

Réf. 1010-018



**POIGNÉE DE CRÉMAILLIÈRE**

Réf. 5510-1-1-004



**CAPUCHON D'EXTRÉMITÉ  
PLASTIQUE POWERPUSH**

Réf. 1040-192



**SUPPORT DE CARTOUCHE**  
310ml pour pistolet 14.4V et 20V

Réf. 1040-037



**TUBE berlingot 400ml**  
Réf. 1040-111  
**TUBE berlingot 600ml**  
Réf. 1040-042  
(pour pistolet 14.4V et 20V)



**PISTON PISTOLET**  
uniquement pour berlingot (20V)  
Powerpush & Milwaukee  
Réf. 1040-137

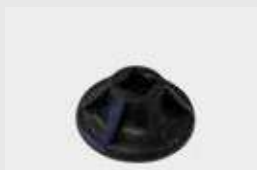

**PISTON NOIR**  
pour cartouche 310ml

Réf. 5013-4-944



**VIS DE VERROUILLAGE**  
pour poignée

Réf. 5013-4-961



**CRÉMAILLIÈRE** cartouche 310ml  
Réf. 5023-3-130  
**CRÉMAILLIÈRE** berlingot 400ml  
Réf. 5510-3-002  
**CRÉMAILLIÈRE** berlingot 600ml  
Réf. 5023-3-190

# EQUALIZER® Ninja - Ninja GT & Excalibur

Recommandé pour la découpe des parties inférieures du pare brise, pour les lunettes et les glaces de custodes. Découpe de l'intérieur du véhicule. Compact et plus léger sa maniabilité est encore plus facile surtout aux endroits difficilement accessibles et lors de travaux à effectuer au-dessus du niveau de la tête. La cadence d'oscillation supérieure de plus de 30 % garantit un travail à vibrations minimales. Idéal pour les bus.

## CARACTÉRISTIQUES

- enlève les vitres collées même difficilement accessibles en un temps record mais aussi les enjoliveurs et les emblèmes
- pas de détérioration de la carrosserie de l'intérieur grâce au fourreau de protection breveté ni des enjoliveurs et de l'encadrement des vitres de l'extérieur
- seulement trois longueurs de lames et de fourreaux pour toutes variantes de vitres
- profondeur de coupe réglable
- lames de rechange économiques
- compact, maniable et léger
- 4.200 oscillations/min presque sans vibrations
- moteur puissant 375W à air comprimé et avec insonorisation
- maniable à une main avec commutateur de sécurité
- tête en aluminium coulé
- machine performante pour ateliers de carrosserie et pare-brise, et découpe PB de bus et PL

	AEB405	AEB403	DÉSIGNATION
<b>AEB405</b>	1	1	Couteau pneumatique - Consommation en air 230 l/min - Puissance 375W- Cadence d'oscillation 4 200t/min - Connexion R1/4 Pression de service max. 6.0 bar
<b>EES804</b>	1	-	Fourreau 100mm
<b>EES808</b>	1	1	Fourreau 200mm
<b>EES812</b>	1	-	Fourreau 300mm
<b>EEB793</b>	2	-	Lame 100mm
<b>EEB795</b>	2	1	Lame 200mm
<b>EEB797</b>	2	-	Lame 300mm
<b>ESG735</b>	1	-	Lunettes protectrices
<b>13108</b>	1	1	Tournevis pour vis à six pans creux , 1/8, avec poignée T
<b>AEB405C</b>	1	1	Mallette en nylon avec mousse thermoformée



**EQUALIZER® EXCALIBUR® DELUXE**  
495x970x100mm - 4.3kg - dans une mallette nylon  
Réf. **AEB405**  
**EQUALIZER® EXCALIBUR® STANDARD**  
380x254x51mm - 1.7kg - dans une mallette nylon  
Réf. **AEB403**



**LUBRIFIANT DE COUPE**  
adapté à tous les appareils de coupe,  
réduit la friction entre la lame et le fourreau  
235ml  
Réf. **ECL784**

## COUTEAUX PNEUMATIQUES POUR LA COUPE À FROID

Découpe révolutionnaire avec 22.000 oscillations par minute. 367 petites coupes en 1 seconde. Rapide et sans effort. Accède aux endroits les plus étroits grâce à l'inclinaison de la lame à 90° (croquis C).

### EQUALIZER® NINJA STANDARD

275x75x75mm  
970g

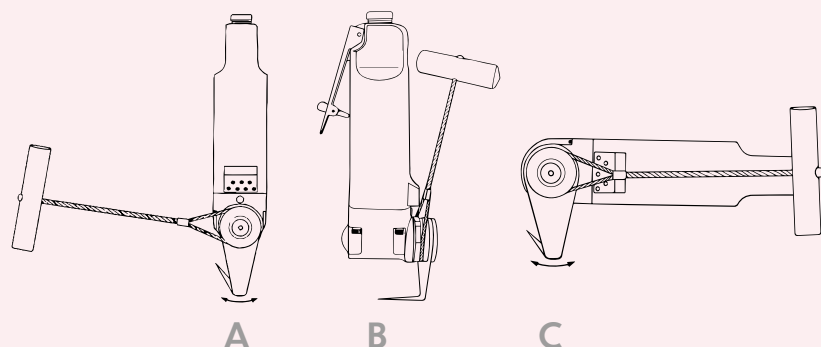

**RÉF. ENJ147**

# EQUALIZER® Ninja - Ninja GT & Excalibur



## BREVETS

France - 8814584, Allemagne - 3838044, Royaume-Uni - 2212090, Italie - 1235142, Etats-Unis - 4955124, Australie - 610665, Canada - 1293116

D'autres brevets ont été déposés.

## Lames dentées pour Excalibur

Dents en acier. Affûtage à double dentelure pour une coupe plus lisse et plus performante.

Fabriqué aux USA.



**EQUALIZER® LAME 300MM** 300x0.5x11mm - 15g **Réf. ESB1312**  
**EQUALIZER® LAME 200MM** 200x0.5x11mm - 10g **Réf. ESB1308**  
**EQUALIZER® LAME 100MM** 100x0.5x11mm - 8g **Réf. ESB1304**

## Lames standards pour Excalibur

En acier doux incassable. Peuvent être redressées avec une pince Affûtage par meuleuse, ponceuse à bande, lime ou pierre à aiguiser. Dureté Rockwell pour éviter le voilage.

Fabriqué aux USA.



**EQUALIZER® LAME 300MM** 300x0.5x11mm - 15g **Réf. EEB797**  
**EQUALIZER® LAME 200MM** 200x0.5x11mm - 10g **Réf. EEB795**  
**EQUALIZER® LAME 100MM** 100x0.5x11mm - 8g **Réf. EEB793**

## Equalizer® fourreaux pour Excalibur

Formé d'un manchon qui entoure la lame et évite la détérioration du revêtement de tableau de bord et des garnitures. (100mm pour les vitres latérales ou arrières, 200mm pour la dépose de PB ou vitres arrières et 300mm dans le cas où le PB passe à l'intérieur du capot et qu'il est nécessaire de passer en dessous du tableau de bord.) Fabriqué aux USA.



**EQUALIZER® FOURREAU 300MM** 300x3x300mm - 56g **Réf. EES812**  
**EQUALIZER® FOURREAU 200MM** 200x3x200mm - 36g **Réf. EES808**  
**EQUALIZER® FOURREAU 100MM** 100x3x100mm - 18g **Réf. EES804**

	ENK148	ENJ147	EGK150	DÉSIGNATION
<b>ENJ147</b>	1	1	1	Couteau pneumatique spécial - Consommation en air 115 l/min - 22 000 oscillations/min - Raccord d'air R 1/4 Pression de service max. 6.0 bar
<b>ENT840</b>	2	-	2	Lame à découper de 19mm de longueur
<b>ENO841</b>	3	1	3	Lame à découper de 25mm de longueur
<b>ENL842</b>	2	-	2	Lame à découper de 38mm de longueur



**KIT EQUALIZER® NINJA DELUXE**  
 365x275x125mm  
 1800g  
**Réf. ENK148**



**EQUALIZER® NINJA GT STANDARD**  
**Réf. EGK150**  
**POIGNÉE POUR EQUALIZER® NINJA**  
**Réf. 3307**



**LAME À DÉCOUPER LONGUEUR 19MM**  
 56x30x19mm - 40g **Réf. ENT840**  
**LAME À DÉCOUPER LONGUEUR 25MM**  
 60x30x25mm - 45g **Réf. ENO841**  
**LAME À DÉCOUPER LONGUEUR 38MM**  
 55x30x38mm - 50g **Réf. ENL842**

# Couteaux & lames de découpe BTB

## GAMME BTB : DÉCOUPE DE PARE-BRISE AUTOMATIQUE

Légèreté : 1.1kg - Sans effort - Découpe intérieure ou extérieure - Consommation d'air entre 30l/mn et 140l/mn  
Silencieux, vibrations conformes à la directive européenne 2002/44/CE

### KIT BTB

livré dans une mallette



RÉF.	DÉSIGNATION	QTÉ
WK10HD	Couteau pneumatique	1
MS081	Spatule de montage	1
WK2	Lame BTB plate universelle moyenne 240mm	1
WK4ZS	Lame BTB multi-fonction contre coudée dentée 140mm	1
WK28M	Lame BTB main droite 25mm	1
WK27S	Lame BTB main gauche 19mm	1
WK11	Fourreau de protection	5
ECL784	Flacon d'huile pour couteau pneumatique	1
WK7	Poignée manuelle standard	1
	Pulvérisateur	1
	Jeu de clés de montage/démontage des lames + scie à métaux + guide	1

Manuel d'utilisation en français.

**RÉF. KIT-BTB**



### COUPEAU PNEUMATIQUE BTB

peu bruyant, faibles vibrations  
précis et performant  
compact et léger

diminue les risques de lames qui chauffent et d'impacts  
utilisables avec des lames de coupe à froid BTB

Réf. WK10HD



## Guide pour choisir ses lames

ENK148			ENK148				ENK148				
HAUT		GAUCHE & DROITE		BAS	PARTOUT		HAUT		GAUCHE & DROITE		BAS
intérieur	extérieur	intérieur	extérieur	intérieur	intérieur	extérieur	intérieur	extérieur	intérieur	extérieur	intérieur
WK3	WK27S	WK3	WK27S	WK1	WK4Z	WK28S	WK4	WK27S	WK4	WK27S	WK4
WK3S	WK28M	WK3S	WK28M	WK1S	WK4ZS	WK27M		WK28M	WK4S	WK28M	WK4S
WK4Z		WK4Z		WK2	WK24Z		WK24Z		WK24Z		WK24Z
WK4ZS		WK4ZS		WK2S	WK4		WK4Z		WK4Z		WK2S
WK4ZRS		WK4			WK3						WK3
WK4RS		WK24Z									
WK24Z											

# Couteaux et lames de découpe BTB

## Les poignées



D'autres lames sont disponibles, voir notre site : [www.vbsa.fr](http://www.vbsa.fr)

## Les lames BTB



Plate longue 300mm  
(utilisation générale)  
Réf. WK1



Plate longue dentée 300mm (utilisation générale)  
Réf. WK1S



Plate universelle moyenne 240mm (utilisation générale)  
Réf. WK2



Plate universelle moyenne dentée 240mm (utilisation générale)  
Réf. WK2S



Multi-fonction plate 200mm (utilisation générale)  
Réf. WK3



Coudée souple 190mm (vitrage galbé)  
Réf. WK4



Coudée souple dentée 190mm (vitrage galbé)  
Réf. WK4S



Multi-fonction contre coudée 140mm (utilisation générale)  
Réf. WK4Z

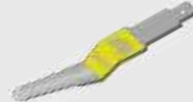

Multi-fonction contre coudée dentée 140mm (utilisation générale)  
Réf. WK4ZS



Coudée inversée dentée 190mm (vitrage galbé et encapsulé)  
Réf. WK4RS

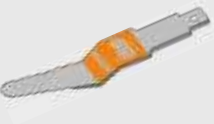

Contre coudée inversée dentée 190mm (vitrage galbé et encapsulé)  
Réf. WK4ZRS

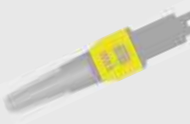

Plate longue 130mm  
Réf. WK5

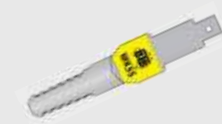
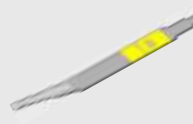

Plate longue dentée 130mm  
Réf. WK5S



Contre coudée dentée longue 150mm (vitrage galbé - lame souple)  
Réf. WK24S



Contre coudée 150mm (vitrage galbé - lame souple)  
Réf. WK24Z

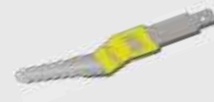

Longue contre coudée 150mm (vitrage galbé - lame souple)  
Réf. WK24ZS



Contre coudée longue 240mm (vitrage galbé et encapsulé)  
Réf. WK24



Main droite 25mm (utilisation manuelle ou pneumatique)  
Réf. WK28M

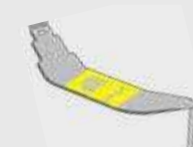

Main droite 45mm (utilisation manuelle ou pneumatique)  
Réf. WK28XL



Inversée main droite 25mm (utilisation manuelle ou pneumatique)  
Réf. WK28RM



Inversée main droite 30mm (utilisation manuelle ou pneumatique)  
Réf. WK28RL



Main gauche 25mm (utilisation manuelle ou pneumatique)  
Réf. WK27M



Main gauche 19mm (utilisation manuelle ou pneumatique)  
Réf. WK27S

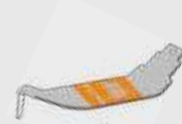

Inversée main gauche 25mm  
Réf. WK27RM

# Bandes de protection découpe int. EQUALIZER®

Protéger la baie de pare-brise pendant la découpe est un casse-tête pour les techniciens.

Les bandes de métal permettent de résoudre ce problème, mais elles ne possèdent pas assez de résistance à la pression vers le bas pour garder la protection en place.

Nous conseillons donc l'utilisation de nos retenues d'enjoliveur Réf. FRE-080-P (minimum 4 pendant l'utilisation) pour s'assurer que les bandes métalliques absorbent la friction.

Les 4 différentes longueurs peuvent être pliées autour des angles et absorberont ainsi la répétition de frappe des lames.

Les bandes métalliques peuvent être utilisées à différents endroits et notamment sur les nouveaux véhicules qui ne possèdent pas de joint autour de la vitre.



## PROTECTION DE BAIE DE PARE-BRISE

Bande métallique 120cm Réf. MLP-182

Bande métallique 60cm Réf. MTF-183

Bande métallique 45cm Réf. MET-184

Bande métallique 30cm Réf. MTI-185



OUTIL DE MAINTIEN D'ENJOLIVEUR  
ET DE FIXATION BANDE MÉTALLIQUE  
vendu à l'unité

Réf. FRE-080-P

## COUTEAUX PNEUMATIQUES



### COUTEAU PNEUMATIQUE STANDARD

pour enlever facilement et rapidement les pare-brise, découpe la colle grâce aux lames oscillantes, contrôle de vitesse facile grâce au régulateur, 12 positions de la lame, manœuvrable dans les endroits étroits, convertible en racloir, livré avec 1 lame et 1 clé

Réf. CG-200NEW



### COUTEAU PNEUMATIQUE STANDARD + 6 LAMES

FB-076 x 2 / FB-079 x 2 / FB-081 x 2

Réf. CG200-GVF

# Couteaux électriques & batterie FEIN®

## COUTEAU ÉLECTRIQUE FEIN

livré avec mallette et accessoires - 4.8kg

- plus léger
- remplacement de la clé simple et rapide
- variateur de vitesse
- système de verrouillage de lames à levier



RÉF. FSC1.7

## COUTEAU ÉLECTRIQUE FEIN + 12 LAMES

livré avec mallette et accessoires - 4.8kg

**bien aiguiser la lame avant chaque utilisation**

- 1 couteau FSC1.6
- 2 lames FB212
- 3 lames FB207
- 2 lames FB208
- 1 lame FB209
- 1 lame FB157
- 1 lame FB111
- 1 lame FB143
- 1 lame FB081



RÉF. FSC1.7L

## COUTEAU À BATTERIE FEIN SANS LAME

### ATTENTION CHANGEMENT BATTERIE

- système de serrage rapide
- batterie Li-Ion 18V avec indicateur de charge
- charge rapide
- tension batterie : 18V - capacité de batterie : 5Ah
- oscillations : 10 000 à 19 500 trs/min
- poids avec batterie : 1.8kg
- amplitude : 2x1.7 degré
- porte-outil : six pans



RÉF. FSC1.7BAT

## COUTEAU À BATTERIE FEIN + 12 LAMES

**bien aiguiser la lame avant chaque utilisation**

- 3 lames en L dentée FB207
- 2 lames en L dentée FB208
- 1 lame en L dentée FB209
- 2 lames en U renforcées FB157 et FB211
- 2 lames en U renforcée dentée FB212
- 1 lame droite en Z avec rouleau butée réglable FB143
- 1 lame droite en Z dentée FB081

### Accessoires ATTENTION CHANGEMENT BATTERIE

Batterie pour FEIN FSC1.7BAT et FSC1.7QBAT  
Réf. BAT-FSC1.7



RÉF. FSC1.7QBAT



**POIGNÉE DE TIRAGE**  
recommandé pour les versions à batterie

Réf. FSC1.7POIGNEE

# Lames FEIN® & EQUALIZER®

## Lames FEIN® - vendues à l'unité.

Toutes autres lames FEIN que celles ci-dessous sont également disponibles sur demande. Ces lames sont adaptables sur notre CG-200 NEW et CG-200GVF



Lame à crochet en U  
Prof. de coupe 10mm  
Réf. FB083



Lame à crochet en U  
Prof. de coupe 24mm  
Réf. FB076



Lame à crochet en U  
Prof. de coupe 16mm  
Réf. FB108



Lame à crochet en U  
Prof. de coupe 36mm  
Réf. FB079



Lame à crochet en U  
Prof. de coupe 40mm  
Réf. FB110



Lame à crochet en U  
Prof. de coupe 45mm  
Réf. FB154



Lame à crochet en U  
Prof. de coupe 60mm  
retour de 18mm  
Réf. FB101



Lame à crochet en U  
Prof. de coupe 60mm  
retour de 12mm  
Réf. FB107



Lame à crochet en U  
Prof. de coupe 95mm  
Réf. FB111



Lame à crochet en U  
crantée  
Prof. de coupe 24mm  
Réf. FB211



Lame à crochet en U  
crantée  
Prof. de coupe 36mm  
Réf. FB212



Lame à découper en L  
Prof. de coupe 25.4mm  
Réf. FB207



Lame à découper en L  
Prof. de coupe 19mm  
Réf. FB208



Lame à découper en L  
Prof. de coupe 38mm  
Réf. FB209



Lame à découper courbe  
Prof. de coupe 16mm  
Réf. FB099



Lame à découper courbe  
Prof. de coupe 45mm  
Réf. FB072



Lame à découper courbe  
Prof. de coupe 60mm  
longueur totale : 85mm  
Réf. FB081



Lame à découper droite  
Prof. de coupe 26mm  
Réf. FB121



Lame à découper droite  
Prof. de coupe 35mm  
Longueur totale : 56mm  
Réf. FB073



Lame à découper droite  
Prof. de coupe 40mm  
Longueur totale : 74mm  
Réf. FB123



Lame à découper  
Prof. de coupe 145mm  
Réf. FB194



Disque de scie - Ø 80mm  
Réf. FSB103  
Disque de scie - Ø 63mm  
Réf. FSB102



Jeu de 2 lames à racler  
12mm et 25mm  
Réf. FBS129

## Lames EQUALIZER® vendues à l'unité.

Adaptées pour les couteaux p76-77.



Lame Equalizer courbe 50mm Réf. 51854  
Lame Equalizer U19mm Réf. 51855  
Lame Equalizer U38mm Réf. 51857



# Détecteurs de fuites & couteaux à froid

## Détecteurs de fuites à ultrasons et émetteur

Il arrive souvent que des vitres collées présentent un endroit non étanche qui est difficile à détecter.

Le détecteur de fuites permet de trouver les endroits non étanches facilement.

L'émetteur émet dans le compartiment de la voiture un ultrason non audible pour l'oreille humaine.

De l'extérieur le récepteur émet un son audible ainsi qu'un signal optique lorsque la fuite est détectée.

Il est important que le véhicule soit sec puisque l'eau peut s'infiltrer dans la fuite et influencer le résultat.



**DÉTECTEUR DE FUITE AIR/EAU À ULTRASONS**  
290x195x80mm - 1140g  
Réf. PWR-2020



**DÉTECTEUR DE FUITE AIR/EAU À ULTRASONS**  
290x195x80mm - 1140g  
Réf. PWR-2020BUS

Affichage audible et optique, affichage intensité de la fuite.  
Prêt pour la mise en service. Livré dans une mallette.

## Couteaux pour la coupe à froid



**COUTEAU À FROID ZIPKNIFE™**  
sa forme unique permet un maintien de contrôle de la tête de coupe, assure une liberté de mouvement, tout en exerçant une force dans les deux directions, s'utilise avec nos lames de découpe à froid.

Réf. ZK35



**COUTEAU REVÊTEMENT NÉOPRÈNE**  
meilleure maniabilité  
évite la dégradation des couches de peinture  
233x82x20mm - 300g

Réf. ZDK-395



**COUTEAU À FROID ZIPKNIFE™**  
conçu pour la découpe dans les zones difficiles d'accès, s'utilise avec nos lames de découpe à froid.

Réf. ZK45



**POIGNÉE DE TIRAGE FLEXIBLE**  
avec revêtement néoprène, pour Réf. ZDK-395

Réf. RCH-163



**COUTEAU AVEC DISPOSITIF D'ÉCHANGE RAPIDE DE LAMES**  
par simple pression du bouton, utilisable avec toutes les lames de découpe à froid 200x90x36mm - 330g

Réf. ZDK-500



**POIGNÉE DE RÉPARATION**  
de couteaux 3007-K et 3008-K

Réf. 3007-RK



**COUTEAU À FROID REPARGLASS/ULTRAWIZ AJUSTABLE**  
grande maniabilité  
changement de lame facile  
profondeur de lame ajustable

livré avec 1 lame Z2  
Réf. 3007-K



**COUTEAU À FROID REPARGLASS/ULTRAWIZ**  
+ léger, + fin, + lisse  
grip de couteau à froid standard  
lames ajustables

livré avec 1 lame Z2  
Réf. 3008-K

# Lames de découpe à froid Ultrawiz

## Lames de découpe à froid

Vendues à l'unité



Profondeur de coupe : 19mm

Réf. Z1

Profondeur de coupe : 25mm

Réf. Z2

Profondeur de coupe : 38mm

Réf. Z3

## Lames emboutie à froid extra fines

(2<sup>ème</sup> affinage avant traitement à chaud de la lame) - Vendues à l'unité



Profondeur de coupe : 19mm

Réf. Z4

Profondeur de coupe : 25mm

Réf. Z5

Profondeur de coupe : 38mm

Réf. Z6

## Lames de découpe à froid Ultrawiz avec revêtement de protection extra fines

Vendues à l'unité

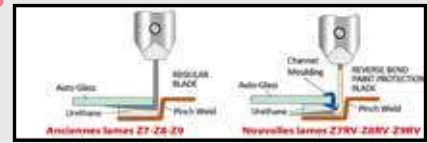

Profondeur de coupe : 19mm

Réf. Z7

Profondeur de coupe : 25mm

Réf. Z8

Profondeur de coupe : 38mm

Réf. Z9

## Lames pour la coupe à froid inversées

19mm Réf. Z7RV

25mm Réf. Z8RV

38mm Réf. Z9RV



## Lames de découpe à froid Ultrawiz dentées extra fines

Vendues à l'unité

### GAMME "RD"

- lame conique

- qualité de coupe supérieure

- l'affûtage n'affaiblit pas la résistance



Profondeur de coupe : 19mm

Réf. Z10RD



Profondeur de coupe : 25mm

Réf. Z11RD



Profondeur de coupe : 38mm

Réf. Z12RD



### LAME DE COUPE À FROID SPÉCIALE

permette d'atteindre le cordon de colle entre l'enjoliveur et le bord du pare-brise sans enlever l'enjoliveur.

129x59x20mm - 20g

Réf. Z1022



### LAME DE COUPE À FROID BAS DE PARE-BRISE

en acier inoxydable pour la découpe inférieure des pare-brise

Lame de 30mm Réf. Z30

(facilite la découpe le long de la partie inférieure du pare-brise si la colle n'est pas éloignée du bord)

Lame de 60mm Réf. Z60

(pour les PU difficiles d'accès et loin du bord du pare-brise, pour les angles inférieurs de pare-brise avec des ailes et capots recouvrants)

# Tables ajustables - montage rapide

## TABLE À PARE-BRISE AJUSTABLE

105x95x110cm

Poids net : 6.7kg

Capacité de charge : 250kg

Verrouillage des pieds avec goupille



### Accessoires

Pieds pour HDS-480 et HDS-480NEW

Réf. P-HDS-480



- ajustable pour diverses longueurs et différents poids de pare-brise
- extrêmement solide
- pieds en acier électro galvanisé Ø30 mm revêtus de mousse résistante pour préserver la sécurité de position des vitres

RÉF. HDS-480NEW

## TABLE À PARE-BRISE AVEC VENTOUSES

115x182x88cm

Poids net : 5.3kg

Capacité de charge : 180kg

Verrouillage des pieds avec goupille



### Accessoires

Ventouses

Réf. V-0420010NEW

Pieds

Réf. P-04200101



- ajustable pour diverses longueurs et différents poids de pare-brise
- tubes en acier laqué rouge.
- 4 caoutchoucs pour maintenir les vitres en sécurité dans la position d'origine

RÉF. 04200101-NEW

## TABLE À PARE-BRISE AVEC VENTOUSES ET TROUSSE DE RANGEMENTS OUTILS vendue sans outils et sans accessoires

115x182x88cm

Capacité de charge : 180kg

Verrouillage des pieds avec goupille

- tringle de fixation pour bobine d'essuyage
- ajustable afin de supporter tout type de PB
- tubes acier laqué rouge
- 4 caoutchoucs pour le maintien des vitres en sécurité



### Accessoires

Ventouses

Réf. V-0420010NEW

Pieds

Réf. P-04200101



RÉF. 04200202



## BANDE DE PROTECTION DE TABLE À PARE-BRISE EN REVÊTEMENT MOUSSE

en peau de requin, épaisseur 5mm

ATTENTION : vendue à l'unité, il faut 2 bandes pour une table

Réf. STA668

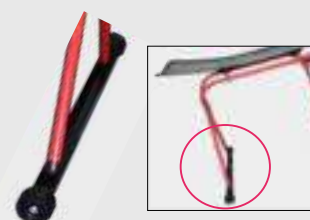

## SUPPORT DE TABLE À ROULETTES

pour déplacer facilement la table à pare-brise vendu à l'unité

Réf. WSTAND

# Cordes à piano

## Cordes à piano torsadées 0.8x0.8mm



3 fils torsadés, résistants en acier inox. Fil anodisé couleur or.



**FIL ACIER TORSADÉ NU**  
découpe par cisaillement  
longueur : 22.5 mètres

Réf. SD-21



**FIL ACIER TORSADÉ** en bobine  
découpe par cisaillement  
résistance à la traction : **1083 Newton**  
longueur : 22 mètres Réf. SD-22  
longueur : 44 mètres Réf. SD-44

## Corde à piano ronde Diam. : 0.75mm



**FIL ACIER TORSADÉ NU**  
résistance à la traction : **679 Newton**  
longueur : 1500 mètres

Réf. BOB-1.5-ROLL-OUT

## Corde à piano triangulaire 0.85x0.85mm



**FIL ACIER TORSADÉ NU**  
longueur : 50 mètres

Réf. TRI-176

## Corde à piano nylon Diam. : 0.75mm

S'adaptent sur ROLL'N CUT et RAPTOR



**CORDE À PIANO NYLON**  
résistance à la traction : **1612 Newton**  
Ø 1mm - longueur : 100 mètres

- multi-usage avec 1 longueur (≈2 à 4 réparations)
- ne raie pas les surfaces
- pas d'accrocs sur la baie ou le joint de pare-brise
- utilisable avec tous les systèmes à cliquet
  - très fine
- repère de longueur tous les 6.80m

Réf. ZLN-914



**CORDE À PIANO NYLON NOUVELLE GÉNÉRATION**  
résistance à la traction : **2500 Newton**  
Ø 1.1mm - longueur : 100 mètres

- pour les vieux cordons de colle pare-brise
- pour les colles très dures et épaisses
- pour les garnitures fragiles (agrafes, ...)
- multi-usage avec 1 longueur (≈2 à 4 réparations)
- ne raie pas les surfaces
- pas d'accrocs sur la baie ou le joint de pare-brise

Réf. GCN-100

## Cordes à piano carrées 0.6x0.6mm



**FIL CARRÉ** en bobine  
résistance à la traction : **691 Newton**  
longueur : 22 mètres

Réf. VKD-22A



**FIL CARRÉ** en bobine  
résistance à la traction : **691 Newton**  
longueur : 44 mètres

Réf. VKD-44A

## Cordes à piano carrées 0.7x0.7mm



Capacité de coupe supérieure de 40% à la version VKD-22 et VKD-44.

Pour RAPTOR



**FIL CARRÉ** en bobine  
résistance à la traction : **976 Newton**  
longueur : 22 mètres

Réf. XKD-22A



**FIL CARRÉ** en bobine  
résistance à la traction : **976 Newton**  
longueur : 44 mètres

Réf. XKD-44A

# Outils pour cordes à piano



**LEVIER DE BLOCAGE POUR FIL**  
pour pare-brise incliné,  
évite le détérioration  
du tableau de bord, des enjoliveurs  
ou de la carrosserie  
350x38x38 - 220g

Réf. AIG-300



**NON DISPONIBLE**  
**KIT DE DÉCOUPE PB**  
**CORDE À PIANO CARRÉE**  
1 corde à piano carrée VKD-22  
1 paire de poignée  
tire-bouchon PAIG-200  
1 aiguille d'amorce AIG-125

Réf. VKS-202



**NON DISPONIBLE**  
**KIT DE DÉCOUPE PB**  
**CORDE À PIANO TORSADÉE**  
1 corde à piano torsadée SD-22  
1 paire de poignée  
tire-bouchon PAIG-200  
1 aiguille d'amorce AIG-125

Réf. SDK-202



**AIGUILLE D'AMORCE**  
mène la corde à piano  
à travers la colle

Long. : 26.5cm Réf. AIG-730  
Long. : 10.5cm Réf. AIG-125



**AIGUILLE D'AMORCE**  
acier affilé 1.2mm, entraîne la corde à piano  
et la bloque dans le cordon de collage  
335x38x38 - 110g

Réf. AIG-789



**NON DISPONIBLE**  
**AIGUILLE D'AMORCE**  
à utiliser quand il n'y a pas assez  
d'espace pour voir le trou d'encrage, adaptable  
pour cordes nylon, fourni avec 5 tiges  
(5 tiges supplémentaires WL1135)

Réf. LS1134



**AIGUILLES D'AMORCE COURBÉES** (paquet de 3 pcs)  
pour passer la corde à piano même  
dans les espaces très petits, tenaille conseillée

53mm Réf. DST-53  
58mm Réf. DST-58  
61mm Réf. DST-61



**AIGUILLE D'AMORCE**  
**DOUBLE PERCAGE**  
pour différents diamètre de cordes, adapté  
au fil nylon qui nécessite un plus gros passage

Réf. DST-734



Pour bus et PL  
Réf. DST-734BUS



**POIGNÉE DE TIRAGE VENTOUSE À L'UNITÉ**  
fixable sur la vitre pour permettre  
de faire le tour de l'avant du véhicule  
et d'accrocher de l'autre côté.

Réf. DGL-2015



**PAIRE DE POIGNÉES DE TIRAGE EN TIRE-BOUCHON**  
schéma d'utilisation ci-dessous

Réf. PAIG-200



# Systemes de decoupe PB à ressort et à cliquet

## TOP VENTES

### SYSTEME DE DECOUPE PARE-BRISE À DÉPRESSION AUTOMATIQUE

- petit, léger, facile à manoeuvre
- pression automatique constante
- batterie longue durée
- charge rapide
- espace de bobinage important



RÉF.	DÉSIGNATION	QTÉ
RAPTOR-APPAREIL	Ventouse + cliquet + chargeur	1
XKD-22	Corde à piano carrée 22ml	1
G-KNYL-L	Paire de gants nylon - Taille L	1
DST-734	Aiguille d'amorce	1
SB-880	Paire de lunettes de protection	1
MRC1105-R3	Crochet	1
MS180	Spatule de montage	1
848031AIGUILLE	Aiguille guide de decoupe	4
PILE-RAPTOR	Pile AA	4



**SYSTEME SIMPLIFIÉ DE DECOUPE PARE-BRISE À CLIQUET**  
avec une seule ventouse, déplaçable grâce au détenteur fixé sur l'appareil.  
Facile d'utilisation, résultat parfait.



DEV-ROLL-N-CUT peut être utilisé avec le kit Raptor.



RÉF.	DÉSIGNATION	QTÉ
ROLLNCUTAPPAREIL	Appareil ROLL'N'CUT	1
XKD-22	Corde à piano carrée 22ml	1
DST-734	Aiguille d'amorce	1
DH-280	Bande de protection	1
SHX-110	Paire de gants tricot	1
MS-180	Spatule de montage	1
SB-880	Paire de lunettes de protection	1
MRC1105-R3	Crochet	1
MRC1105-R4	Cliquet	1
PTB-LRCUT	Protection longue tableau de bord	1
PTB-SCUT	Protection tableau de bord extra souple	1
DEV-ROLL-N-CUT	Dévidoir de corde à piano	1
848031AIGUILLE	Aiguille guide de decoupe	4



## Pour utilisateurs occasionnels

### JEU COUPE-FIL À OPÉRATEUR UNIQUE

joue le rôle d'un second opérateur qui retire le fil à couper après chaque mouvement de coupe.  
Système fixé sur le centre du pare-brise à l'intérieur par une ventouse et comprenant un ressort fixé sur le bras pivotant en aluminium qui tourne sur un roulement à billes.

185 x 185 x 140 mm -940 g

1 système un seul opérateur **réf. sur demande**  
1 corde à piano torsadée **Réf. SD-22**  
1 aiguille d'amorce **Réf. AIG-125**  
1 poignée de tirage **Réf. DGL-201S**



**RÉF. DSS-175**

### SYSTÈME DE DÉCOUPE PARE-BRISE À CLIQUET

disponible uniquement sur demande

Évite la détérioration de la peinture et permet la dépose du pare-brise par l'intérieur, en toute sécurité, par un seul opérateur.

Livré avec DVD et manuel d'instructions.



**RÉF. ROLL-OUT-2000**

### BOBINE DE 1500ML DE CORDE À PIANO RONDE

Ø 0.75mm  
Disponible au détail sur demande

**Réf. BOB-1.5-ROLL-OUT**

## Accessoires



### VENTOUSE D'ENCRAGE

permet d'assurer le maintien de la corde à découper le joint de pare-brise

**Réf. LAC-405**



**NON DISPONIBLE**

### VENTOUSE D'ENCRAGE

Ø 6.4cm - verrouille la corde pour les déposes de custodes, peut être utilisé à la place du crochet d'encrage sur ROLL'N'CUT et RAPTOR

**Réf. MAC125**



### FEUTRINE POUR APPAREIL RAPTOR

empêche la poussière de pénétrer l'appareil, indispensable au RAPTOR qui doit rester propre

**Réf. HDW5634FEUTRE**

## Protection tableau de bord



### BANDE DE PROTECTION AVEC 2 VENTOUSES

maintient le fil à plat contre la vitre  
bande acier de 290mm  
330x60x25 - 290g

**Réf. DH-280**



### PROTECTION TABLEAU DE BORD EXTRA SOUPLE

18x17cm

**Réf. PTB-SCUT**



### PROTECTION TABLEAU DE BORD STANDARD "HDPE"

21x29cm

**Réf. PTB**



### PROTECTION TABLEAU DE BORD LONGUE

idéal pour kit RAPTOR  
42x17cm

**Réf. PTB-LRCUT**



### PROTECTION TABLEAU DE BORD LONGUE

60x30cm

**Réf. PTB-6030**



### LOT DE 2 VENTOUSES

option pour PTB-6030

**Réf. VENT-6030**



### JEU DE 4 PROTECTIONS UNIVERSELLES PB ET TABLEAU DE BORD "HDPE"

1 courbée, 1 droite,  
1 petite courbée, 1 petite droite

**Réf. PTB-L**



### PROTECTION TABLEAU DE BORD PE pour montants latéraux

**Réf. HP564**

# Racloirs & grattoirs



**RACLOIR À ARASER  
À LAME INTERCHANGEABLE**  
livré avec 1 lame 19mm (réf. SK150)  
lame acier spécial (feuillard), poignée alu  
238x Ø30mm - 255g  
**Réf. FSL240**



**LAME DE RECHANGE POUR RACLOIR FSL240**

largeur 13mm **Réf. SK120**  
largeur 16mm **Réf. SK130**  
largeur 19mm **Réf. SK150**



**RACLOIR À ARASER STANDARD**  
200x29x27mm - 120g  
lame de 24mm de largeur en acier durci  
détache les résidus de polyuréthane  
**Réf. WP738-E**



**JEU DE 4  
RACLOIRS PLASTIQUES**

**Réf. FSP-4PCS**



**RACLOIR POUR VITRE  
AVEC LAME RK100A**  
pour les résidus de colle et les étiquettes,  
s'utilise avec les lames RK100A ou JPB391  
170x40x17mm - 90g  
**Réf. SGR-380**



**PORTE-LAME**  
avec lame rétractable,  
s'utilise avec les lames  
RK100A ou JPB391

**Réf. SGR-120**



**MINI RACLOIR**  
lame renversée en position  
de transport s'utilise avec les lames  
RK100A ou JPB391

**Réf. MRL6**



**LAMES DE RACLOIR POUR VITRES**  
pour MS6, SGR-380, SGR-120  
paquet de 100 pièces  
130x45x25mm - 310g

**Réf. RK-100A**



# Racloirs & lames



livré sans lame

**RACLOIR UNIVERSEL**  
pour araser les anciens cordons de colle,  
pour lames 13, 16, 20mm et lames angulaires

**Réf. FSC-300SPECIAL**



livré sans lame

**RACLOIR UNIVERSEL**  
pour araser les anciens cordons de colle,  
pour lames 13, 16, 20mm et lames angulaires,  
fixation de la lame par molette

**Réf. FSC-350**



**LAME DE RECHANGE À ARASER**  
pour KFS-300, FSC-300SPECIAL et FSC-350  
paquet de 10

65x20x70mm - 26g- **13mm Réf. SC313**  
63x21x18mm - 30g- **16mm Réf. SC316**  
65x20x70mm - 36g- **20mm Réf. SC320**



**KIT RACLOIR POUR ARASER**

Racloir x1 **Réf. FSC-300SPECIAL**  
Lames de rechange 13mm x10 **Réf. SC313 -**  
Lames de rechange 16mm x10 **Réf. SC316**  
Lames de rechange 20mm x10 **Réf. SC320**  
Lames angulaires 16mm x10 **Réf. TQ-1438**  
Lames trapézoïdales x10 **Réf. TKS-100**

**Réf. KFS-300**



**LAMES POUR COUTEAUX UNIVERSELS**  
avec distributeur  
épaisseur des lames : 0.6mm  
paquet de 100 pièces  
115x70x36mm - 455g

**Réf. TKS-100**



**LAMES DE RACLOIR EN PLASTIQUE**  
évite d'endommager  
les vitres filmées, les peintures...  
pour MS6, SGR-380, SGR-120  
paquet de 100 pièces

**Réf. JPB391**

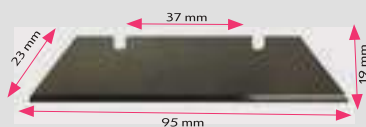

**10 LAMES TRAPÉZOÏDALES**

**Réf. ULB-582**



**LAME DE RECHANGE ANGULAIRE 16MM - 53°**  
pour les bords de baie de pare-brise  
paquet de 10

**Réf. TQ-1438**

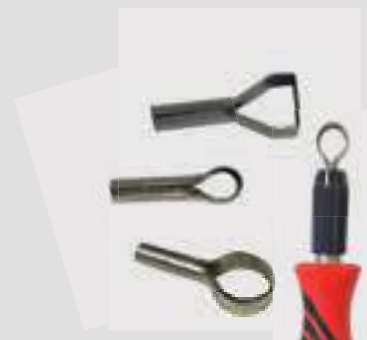

**LAMES DE NETTOYAGES DE BAIES**  
(racloir non fourni)  
pour retirer l'excédant de joint de colle  
**adaptable uniquement sur FSC-300SPECIAL**

Lames de 12mm **Réf. PS-12**  
Lames Ø6mm **Réf. PSD6**  
Lames Ø12mm **Réf. PSD12**

# Cutters & lames



**CUTTER LONG OLFA®**  
280x40x20mm - 125g  
version extra longue,  
spécialement conçue  
pour les vitriers automobiles

Réf. XL2



**LAMES RIGIDES SEGMENTÉES**  
paquet de 10 - pour L2 et XL2  
110x18x0.5mm - 86g  
Réf. LB10S

**LAMES NON SEGMENTÉES**  
paquet de 10 - pour L2 et XL2  
110x18x0.5mm - 65g  
Réf. LB10



**CUTTER OLFA® 25MM**  
172x34x25mm - 155g  
avec lames prédécoupées  
25x0.7mm

Réf. H1



**LAMES MULTIPLES  
À HAUT RENDEMENT 25MM**  
paquet de 10 en segments  
prédécoupés à casser - pour cutter H1  
140x25x0.7mm - 106g  
Réf. HB10



**CUTTER OLFA® 9MM**  
avec lames à casser 9mm  
130x16x10mm - 36g

Réf. OL30



**LAMES À CASSER  
DE RECHANGE**  
9mm - paquet de 10 en segments  
prédécoupés à casser - pour cutter  
OL30 et H600 - 85x9x0.4mm - 38g  
Réf. AB10



**CUTTER AVEC LAME  
PRÉDECOURÉE À CASSER**  
pour lames LB10 et LB10S

Réf. L2



**CUTTER 9MM  
À BOUT ARRONDI**  
pour lames AB10 et AB-50S

Réf. H600



**BOÎTE DE 50 LAMES 9MM**  
prédécoupées OLFA - acier inox  
pour H600 et OL30

Réf. AB-50S



**COUPEAU 1 LAME 61CM** Réf. LM-610  
**COUPEAU 1 LAME 46CM** Réf. LM-460  
pour PB très inclinés et tableau de  
bord extra-long, avec  
compartiment lame de réserve,  
s'utilise avec lames TKS-100

## Gamme de couteau de découpe pour vitrage trempé



**NON DISPONIBLE**  
**COUPEAU DÉCOUPE  
VERRE TREMPÉ**  
Vendu à l'unité

Réf. AF1009



**TOP VENTES  
MONDE**  
**NON DISPONIBLE**  
**COUPEAU DÉCOUPE VERRE TREMPÉ**  
roue en acier, angle de coupe de 130°  
pour verre simple/double résistance  
Vendu à l'unité - longueur 13cm

Réf. FT01826



**NON DISPONIBLE**  
**PINCE MASSIVE**  
capacité d'ouverture :  
jusqu'à 2.5cm

Réf. AC1006



**Offert**  
**NON DISPONIBLE**  
**HUILE DE COUPE SPÉCIFIQUE**  
lubrifiant synthétique  
120ml  
L'huile est contenue  
d'origine dans le  
couteau AF1009

Réf. AG1010

# Crochets & déclipseurs

## Crochets



**CROCHET DE VITRIER  
GRANDE TIGE - BOUT ROND**  
280x35x35mm - 160g

Réf. CROR-L



**CROCHET DE VITRIER  
PETITE TIGE - BOUT ROND**  
210x35x35mm - 122g

Réf. CROR-S



**JEU DE MINI-CROCHETS ET PICS**  
pour dégager joints et  
habillages, longueur : 13cm

Réf. MTS-068



**CROCHET DE VITRIER  
GRANDE TIGE - BOUT POINTU**  
270x35x35mm - 110g

Réf. CROP-L



**CROCHET DE VITRIER  
PETITE TIGE - BOUT POINTU**  
200x35x35mm - 122g

Réf. CROP-S



**OUTIL DE NETTOYAGE**  
pour les coulisses de vitre  
longueur totale : 41cm

Réf. GCC-506

## Déclipseurs



**SPATULE**  
pour enlever les clips sur les  
revêtements de portes,  
action de levier

Réf. CGE-148



**DÉCLIPSEUR  
D'AGRAFES**  
spécial petits clips

Réf. CTD-607



**SPATULE INCURVÉE**  
pour retirer les fixations en plastique  
et métal dans les endroits confinés,  
spécial avant de porte

Réf. PH-1355



**OUTIL DÉCLIPSEUR**  
avec patente,  
pour de nombreuses  
zones d'applications

Réf. AP-6205

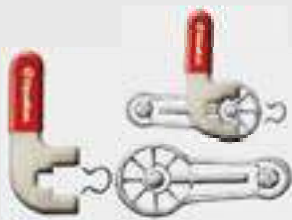

**DÉCLIPSEUR DE POIGNÉE  
LÈVE-VITRE**  
design plat permettant  
l'utilisation des 2 côtés,  
pour les endroits confinés  
et les arrondis

Réf. JCS452



**PINCE À CLIPS**  
pour revêtement de porte et  
enjôleurs à l'intérieur du véhicule  
220x90x33mm - 205g

Réf. CZ-444



**PINCE À CLIPS**  
mors avec 3 tailles différents,  
pour clips de portières  
230x76x51mm - 205g

Réf. CS-696



**PINCE POUR CLIPS  
EXPANSIBLES EQUALIZER**  
visser dans le clip en plastique pour le  
retirer, n'abîme pas les clips

Réf. CCR-819

# Outils spécifiques



## OUTIL POUR DÉMONTÉ LES RIVETS

pour retirer les rivets en acier, placer la tige sur le rivet et taper l'arrière de l'outil, possibilité de contact métal/métal

Réf. DPO-585



## OUTIL POUR ENLEVER LES CLIPS SUR VITRES ET PORTES

pour enlever les clips sur les marques OPEL et FORD mais aussi sur la plupart des véhicules avec clips 250x58x32mm - 130g

Réf. CT-749



## ÉCARTEUR D'ENJOLIVEURS

en acier, un tampon caoutchouté à chaque extrémité pour maintenir un écart d'1mm au-dessus du verre 246x36x21mm - 85g

Réf. DLH-511

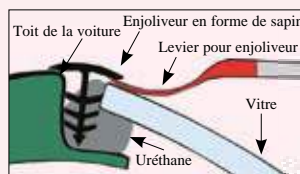

## LEVIER POUR ENJOLIVEURS

pour enlever les clips sur les marques OPEL et FORD mais aussi sur la plupart des véhicules avec clips 270x27x27mm - 170g

Réf. LH-683



## OUTIL D'INSERTION À CORDE 9M

livré avec la corde, pour vitre de voiture, bus et camion non collées avec joints en caoutchouc

Réf. TB-102

FICELLE 9M Réf. FICEL9M



## OUTIL TIRE-BOURRELET À CLÉ COURT AVEC 5 EMBOUTS INTERCHANGEABLES

fourni avec 6 chas et un rouleau d'applique, permet de tirer des bourrelets de diamètres différents sur des joints présentant une section quelconque

160xØ25mm - 215g

Réf. TB-415



## SUPPORT DE MAINTIEN DE CAMÉRA/RÉTRO

filet permettant de maintenir les caméras et rétroviseurs en hauteur afin d'éviter toute tension sur les câbles et prises de raccordement, fourni avec crochets et élastiques

Réf. TENDEURCAMERA



## 5 EMBOUTS INTERCHANGEABLES

pour Réf. TB-415

Réf. LT-415-1

# Accessoires & outils pratiques



**CALE DE RÉGLAGE PARE-BRISE**  
pour mesurer la profondeur  
du haut du pare-brise  
par rapport au toit du véhicule

Réf. CALE-REG



**POIGNÉE POUR SPATULE**  
pour réfs. MS-180 et MS-182  
maintien de la spatule par vis  
livrée sans spatules

Réf. ISH-691



**PIERRE À AIGUISER AVEC POIGNÉE**  
pour affûter les lames de coupe à  
froid et autres lames  
172x35x25mm - 65g

Réf. SSU-190



**JEU DE JAUGES D'ÉPAISSEUR**  
permet d'assurer la distance  
entre le pare-brise  
et la carrosserie, précision au mm,  
10 cales de 1mm chacune

Réf. CALE-EP2

## Spatules de montage

Elles sont employées pour insérer les joints d'étanchéité de verres, les joints en caoutchouc ou les cordons polyuréthane. Permettent de retirer facilement la colle séchée grâce au revêtement plastique.



**PINCE D'INSTALLATION RÉTROVISEUR INTÉRIEUR**  
pour miroir à ressort, placer la mâchoire supérieure  
contre le rétro, mettre le bloc nylon contre le support  
de montage du rétro et serrer les poignées

Réf. RMI-309



**SPATULE DE MONTAGE  
AVEC EMBOUTS ARRONDIS**  
200x18x7mm - 20g

Réf. MS-180



**SPATULE DE MONTAGE AVEC 1 EMBOUT  
ARRONDI ET L'AUTRE PLAT BISEAUTÉ**  
200x18x7mm - 20g

Réf. MS-182

## Accessoires spécifiques & génériques



**LAMPE FLEXIBLE MINIATURE  
AIMANTÉE AVEC MIROIR**  
à utiliser avec 2 piles LR6/AA (non fournies)  
Réf. LFA-402  
ampoule de rechange  
Réf. FTL-402-NEW



**OUVREUR DE CARTOUCHE**  
110x60x45mm - 45g

Réf. OUV-CART



**AIMANT DE SUPPORT TÉLESCOPIQUE**  
longueur maximale : 60cm  
longueur replié : 12cm

Réf. AST-120



**COUPOLE MAGNÉTIQUE**  
permet le maintien  
de petites pièces métalliques  
diamètre : 14cm

Réf. CM-536



**SUPPORT DE CAPOT TÉLESCOPIQUE**  
permet le maintien du capot  
à l'angle souhaité  
longueur : 52 à 120cm

Réf. THH-540



**PINCE LONGUE PORTÉE FLEXIBLE**  
permet la récupération  
de pièces non ferreuses  
longueur : 70cm

Réf. NMT-448

# Extracteurs d'essuie-glace



**OUTIL EXTRACTEUR D'ESSUIE-GLACE**

Réf. ZAW-025



**OUTIL EXTRACTEUR D'ESSUIE-GLACE**

Réf. ZAW-095



**OUTIL EXTRACTEUR D'ESSUIE-GLACE UNIVERSEL**  
à vis de serrage, utilisation simple

Réf. ZAW-040



**EXTRACTEUR D'ESSUIE-GLACE**  
en métal massif, recommandé pour BMW Séries 5 et 7

Réf. ZAW-120



**EXTRACTEUR D'ESSUIE-GLACE**  
plus léger, pour véhicules avec peu d'espace

Réf. EWA-1702



**TORX T80 POUR BRAS D'ARRACHE ESSUIE-GLACE**  
extra large, pour BMW Séries 5 et 7

Réf. TE-125

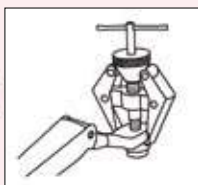

**OUTIL DE DÉMONTAGE ESSUIE-GLACE**  
frontaux montés avec vis et écrou. Après avoir dévissé la vis de fixation, positionner l'outil sur le bras d'essuie-glace et tendre uniformément jusqu'à ce que ce dernier se détache.

Réf. ZAW-010



**EXTRACTEUR D'ESSUIE-GLACE**  
pour lunettes arrière VW, Audi, Skoda, Seat...  
Desserrer le bouton du bras sans le retirer (peut causer des dommages sur les plastiques)  
Placer les mâchoires sur le bras, serrer à la main puis avec un cliquet 3/8 pour tendre et libérer le balai.  
Lubrifier de temps en temps.

Réf. WFA-500



**EXTRACTEUR D'ESSUIE-GLACE POUR LUNETTES ARRIÈRES SPÉCIFIQUES**  
évite d'endommager les bras d'essuies-glace arrières, souvent abîmés avec les extracteurs traditionnels.

Réf. WFA-525



**COFFRET MULTI-EXTRACTEURS D'ESSUIE-GLACE**  
marteau tire-clou et guide d'utilisation inclus, pour différentes marques de véhicules. Accrocher un extracteur à la poignée, remonter le marteau tire-clou et appuyer vers l'avant. Si cela ne fonctionne pas, intervenir avec l'axe presseur.

Réf. MSP-211



**EXTRACTEUR D'ESSUIE-GLACE UNIVERSEL**  
avec bras ajustables, verrouillables et interchangeables.  
Ajuster les bras jusqu'au bord des balais, utiliser un cliquet pour tendre le boulon.

Réf. WFA-450



**EXTRACTEUR D'ESSUIE-GLACE UNIVERSEL À DOUBLE BRAS**  
similaire au WFA-450 mais possède un double bras de réglage.

Réf. WFA-450SPECIAL

## Divers accessoires



**KIT OUVERTURE DE PORTIÈRES**  
fonctionne sur la plupart des anciens véhicules,  
fourni avec manuel d'utilisation,  
fabriqué aux USA

Réf. MK201



**ENTRETOISE DE PROTECTION  
POUR GICLEUR LAVE-VITRE**  
protège le gicleur lors de l'utilisation  
d'un extracteur d'essuie-glace

Réf. PRO-LAV



**MARTEAU DE SURVIE 2 EN 1**  
permet de couper les ceintures  
et de briser les vitres en verre trempé

Réf. MBV-SHE

# Stockage & plate-formes de travail

**PORTIQUE 2 EN 1 POUR TOIT PANORAMIQUE / PARE-BRISE**  
permet la pose et la dépose de toit panoramique avec 2 opérateurs.  
Utilisation facile. 4 ventouses réglables latéralement.



RÉF. PORTIQUE

**SUPPORT DE STOCKAGE PIÈCES CARROSSERIE**  
90x60x190cm - 41kg  
Poids maximum supporté : 150kg



- permet de stocker capots, PB, hayons, roues, échappements... et d'optimiser le rangement
- facile à manier (4 roulettes additionnelles)
- faible encombrement au sol
- amorti en 3 mois

RÉF. KANGOUROU



**CHARIOT À MAIN PORTE-VITRAGE**  
permet de porter les vitrages  
seul et sans ventouses,  
en fibre plastique renforcée

Réf. CHARIOT



**MARCHE PIED EN ALU**  
norme EN131-4  
capacité de charge : 150kg  
taille ouvert : 126x38x50mm  
taille fermé : 95x30x33.5mm  
poids net : 7.2kg

Réf. RT-550



**MARCHE PIED 2 MARCHES**  
norme EN14183  
capacité de charge : 150kg  
hauteur de travail : 2.45m  
hauteur de plate-forme : 0.45m  
hauteur de marches : 0.80m  
poids : 5.4kg

Réf. RT-520



**ESCABEAU POUR ROUE**  
avec système d'ajustement  
rapide et chaînes  
capacité de charge : 100kg  
poids : 2.86kg  
taille : 520x270x270mm

Réf. RT-500

# Racks à pare-brise ajustables & stockage

## RACK À PARE-BRISE TÉLESCOPIQUE PLIABLE ET AJUSTABLE EN HAUTEUR



### VERSION 5 COMPARTIMENTS

- capacité de charge : 200kg
- L : 800 x l : 540 x H : 635mm
- hauteur maximale : 970mm
- poids : 22kg

RÉF. NSE-825

### VERSION 9 COMPARTIMENTS

- capacité de charge : 250kg
- L : 800 x l : 845 x H : 635mm
- hauteur maximale : 970mm
- poids : 32.8kg

RÉF. NSE-826

## RACK À PARE-BRISE TÉLESCOPIQUE AVEC TUBES MODULABLES PLIABLE ET AJUSTABLE EN HAUTEUR



### VERSION 5 COMPARTIMENTS

- capacité de charge : 200kg
- L : 800 x l : 540 x H : 635mm
- hauteur maximale : 970mm
- poids : 22kg

livré sans roulettes

RÉF. NSE-827

### VERSION 9 COMPARTIMENTS

- capacité de charge : 250kg
- L : 800 x l : 845 x H : 635mm
- hauteur maximale : 970mm
- poids : 32.8kg

livré sans roulettes

RÉF. NSE-828

## RACK À PARE-BRISE MURAL À 6 COMPARTIMENTS



- capacité de charge globale : 96kg
- capacité de charge par compartiment : 16kg
- L : 680 x H : 560mm - 2cm entre chaque tube
- poids : 9.8kg

RÉF. NSE-MUR6



**ROULETTE AVEC FREIN**  
pour rack à pare-brise  
Réfs. NSE825, NSE826, NSE827 et NSE828  
vendue à l'unité

Réf. ROUL-NSE-FN



## NOUVEAUTÉS 2022



ATTENTION : bien tenir compte des dimensions



### RACK BOIS POUR PARE-BRISE, CUSTODES ET PETITES VITRES

#### 6 COMPARTIMENTS + 2 TRAVERSES

pour le stockage de petits vitrages, pare-brise, lunettes arrières, vitres latérales...

Les traverses permettent de stocker les joints, enjoliveurs de pare-brise et les essuies-glace.

Fourni avec 4 dévidoirs (réf. NSE-KITDEV) à positionner selon vos besoins.

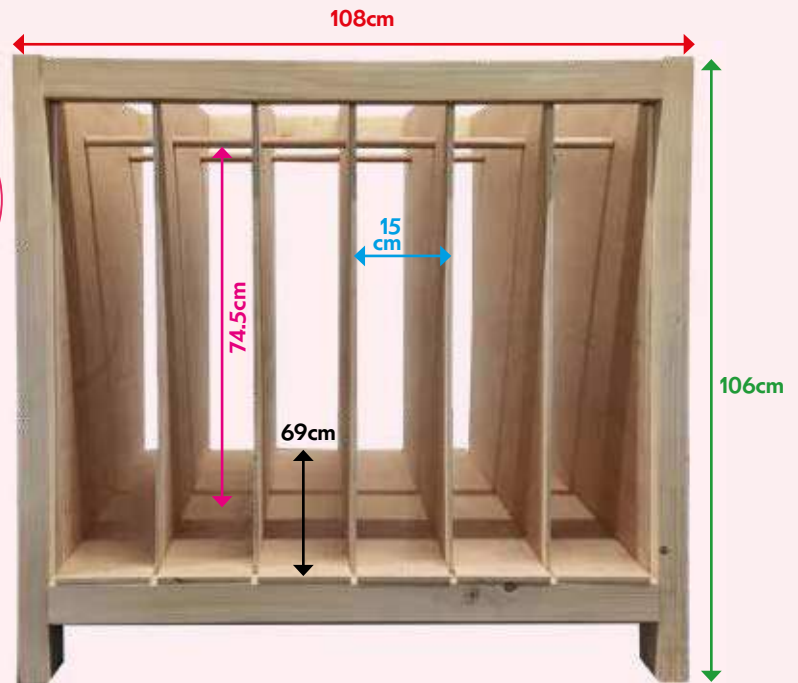

RÉF. NSE-BPM

### RACK BOIS POUR PARE-BRISE

#### 11 COMPARTIMENTS + 1 COMPARTIMENT PANORAMIQUE

pour le stockage de tout type de pare-brise, petits ou grands et de toits panoramiques.

Aménagement modulable grâce aux tubes en bois amovibles.

Fourni avec 4 dévidoirs (réf. NSE-KITDEV)

à positionner selon vos besoins.



#### en réappro

lot de 6 tubes bois  
Réf. NSE-KITTUBEB  
jeu de 4 dévidoirs  
Réf. NSE-KITDEV



RÉF. NSE-BGM

# Ventouses

## Ventouses traditionnelles



**REPREGLASS**  
**PAIRE DE VENTOUSES REPREGLASS**  
**FORCE PORTANTE : 80KG**  
 Ø120mm  
 articulations de 30°  
 390x236x100mm - poids : 1.23kg

Réf. PSH-120



**REPREGLASS**  
**VENTOUSE RENFORCÉE REPREGLASS**  
**PARE-BRISE GALBÉS**  
**FORCE PORTANTE : 80KG**  
 Ø150mm  
 390x236x100mm - poids : 1.23kg

Réf. PSL-150-1



**PAIRE DE VENTOUSES VERIBOR**  
**FORCE PORTANTE : 80KG**  
 Ø120mm

Réf. PSH-120-VERIBOR

## Ventouses à piston pour faire le vide d'air

Spécialement conçues pour la pose et dépose de vitres automobiles, elles ont une bonne tenue en main.

La forme des poignées facilite la manipulation de vitres de grandes surfaces.

Pour mettre une vitre en place, nous conseillons d'abord de procéder à un essai "à sec", au cours duquel vous apposerez certains repères, qui vous faciliteront par la suite la pose de la vitre.

Les ventouses sont à placés aussi loin que possible l'une de l'autre, tout en permettant de bien conserver le contrôle de la vitre. Le serrage du piston s'effectue jusqu'à ce que le liseré rouge disparaisse.

**Vendu à l'unité.**



**VENTOUSE À PISTON**  
**FORCE PORTANTE : 62KG**  
 Ø150mm - poids : 700g

Réf. GEZ-543-1



**VENTOUSE À PISTON**  
**FORCE PORTANTE : 30KG**  
 Ø150mm - poids : 421g

Réf. GEZ-150-1



**VENTOUSE D'AJUSTEMENT PARE-BRISE**  
 avec feutre de protection, positionner la ventouse à blanc, la butée doit être calée sur le capot, une fois le PB encollé il est automatiquement bien placé

Réf. RL-1382

Pratique pour le transport de pare-brise de bus dans les galbes où les ventouses classiques n'adhèrent pas. La souplesse du caoutchouc permet une adhérence parfaite à tous les endroits de la vitre.



**VENTOUSE À PISTON, VITRAGES PLATS**  
**FORCE PORTANTE : 380KG**  
 Ø230mm - poids : 1.48kg

Réf. VP-230



**VENTOUSE À PISTON, VITRAGES TRÈS GALBÉS**  
**FORCE PORTANTE : 350KG**  
 Ø230mm - poids : 1.48kg

Réf. VP-230SPECIAL



**VENTOUSE À PISTON, CHARGES LOURDES**  
**FORCE PORTANTE : 260KG**  
 Ø205mm - poids : 1.45kg

Réf. VP-205



Vendue à l'unité.

**VENTOUSE RENFORCÉE VERIBOR  
PARE-BRISE GALBÉS  
FORCE PORTANTE : 80KG  
Ø150mm**

Réf. PSL-150-1-VERIBOR



**VENTOUSE À DÉPRESSION AUTOMATIQUE  
FORCE PORTANTE : 45KG  
Ø175mm  
batterie intégrée, chargeur inclus**

Réf. JP135



**NETTOYANT VENTOUSE**  
redonne l'adhérence  
aux ventouses caoutchoutées

Réf. NET-VENT



**PAIRE DE VENTOUSES  
POUR VITRES LATÉRALES  
FORCE PORTANTE : 80KG  
Ø150mm**

Réf. VSP-290



**VENTOUSE À POIGNÉE**  
Ø70mm - capacité : 12kg  
pour verre, marbre, céramique,  
idéale pour petites custodes

Réf. RL-170



**VENTOUSE À LEVIER**  
Ø115mm - capacité : 40kg  
tous supports  
(tôle, verre, bois..)

Réf. 9005B



**VENTOUSE POUR PL ET BUS  
FORCE PORTANTE : 200KG  
Ø207mm - livrée en mallette**

Réf. VP-2075



**OUTIL DE RETENUE POUR ENJOLIVEURS**  
182x80x80mm - 75g  
ventouse intégrée, bras en plastique,  
pression ajustable avec un écrou à oreilles

Réf. FRE-080-P



**PAIRE DE SANGLES DE SERRAGE À CLIQUET  
5M PAR SANGLE  
165x165x10mm - 710g**

Réf. RTD-499

# Equalizer Powerpump

## NOUVEAUTÉ 2022 - SÉCURISEZ VOS VENTOUSES

### PISTON AUTOMATIQUE

remplace le piston manuel, après pression sur le bouton l'aspiration de la ventouse se fait automatiquement, peut être utilisé manuellement si la batterie est déchargée.

Autonomie de 5h

Livré avec câble de recharge USB-C

S'adapte sur ULTRAPOSE1, ULTRAPOSE3 / VP-230 et VP-230SPECIALE

**ATTENTION : non compatible avec la référence TS2016**



RÉF. PRP21



# 09

## Protection

OUTILS, CONSOMMABLES & ACCESSOIRES

Protection véhicules

102-103

Gants et lunettes de protection

104-105

Protection - essuyage

106-107

Savons & rubans adhésifs

108

# Protections véhicules

## TOILE DE PROTECTION DE VÉHICULE MOUSSE AUTO-ADHÉRENTE 3MM D'ÉPAISSEUR

revient toujours à sa forme initiale, permet aux outils de rester en place, permet de filtrer la chaleur une fois positionnée sur les vitrages, s'adapte à tous types de véhicules.



**PROTECTION CAPOT**  
1400x1840mm

Réf. FZS-128



**PROTECTION D'AILE**  
1400x800mm

Réf. FZS-128-AILE



**PROTECTION FACE AVANT**  
1900x700mm

Réf. FZS-128-AVANT



**PROTECTION CAMION ET BUS**  
(sur mesure)  
livraison à la découpe sur demande

## HOUSSE DE PROTECTION DE VOITURE (COVER)

### PVC OU PVC-POLYESTER

pour garage et extérieur, protège de la pluie, des poussières et de l'humidité



Gamme F : PVC + Viscose + Polyester

- Réf. COVER202F 3.56m x 1.57m x 1.43m qualité forte
- Réf. COVER204F 4.15m x 1.60m x 1.43m qualité forte
- Réf. COVER206F 4.40m x 1.65m x 1.45m qualité forte
- Réf. COVER208F 4.65m x 1.76m x 1.45m qualité forte
- Réf. COVER210F 4.82m x 1.80m x 1.44m qualité forte
- Réf. COVER212F 4.60m x 1.72m x 1.48m qualité forte
- Réf. COVER214F 4.30m x 1.70m x 1.48m qualité forte
- Réf. COVER216F 4.88m x 1.76m x 1.48m BREAK
- Réf. COVER218F 5.10m x 1.86m x 1.48m BREAK

Gamme L : 100%PVC

- Réf. COVER203L 3.82m x 1.63m x 1.46m qualité standard
- Réf. COVER207L 4.40m x 1.66m x 1.45m qualité standard
- Réf. COVER209L 4.52m x 1.76m x 1.45m qualité standard
- Réf. COVER211L 4.82m x 1.80m x 1.44m qualité standard



## HOUSSE DE PROTECTION DE MOTO (COVER)

s'adapte à toutes les cylindrées

- Réf. COVER282D pour moto 350 CC à 750 CC
- Réf. COVER283E pour moto + de 750 CC



**TOILE PROTECTRICE PAVILLON/CAPOT**  
en vinyle antidérapant, pour poser les outils  
1200x500x2mm

Réf. PEZ-120



**TOILE PROTECTRICE EXTRA LONGUE PLASTIFIÉE**  
attaches velcro sur rétroviseurs, mousse compressée, protection renforcée, couvre totalement le capot

Réf. FZS-125



**HOUSSE D'AILE AIMANTÉE**  
120x63cm

Réf. 197

# Protections véhicules



## TOP VENTES

### SET DE PROTECTION INTÉRIEUR VOITURE

- 1 housse de siège plastique 13 microns
- 1 tapis de sol plastifié
- 1 housse de volant
- 1 housse de levier de vitesse
- 1 housse de frein à main

paquet de 100 sets

Réf. CLEAN-SET



**HOUSSE DE SIÈGE DOUBLE**  
en nylon, nettoyable en machine,  
couvre les sièges, les commandes  
centrales et le sol

Réf. PSI-200



**HOUSSE DE SIÈGE PLASTIFIÉE LDPE**  
82x130cm - 13 microns  
rouleau de 2501 unités

Réf. HOU-250



**COUVRE VOLANT ÉLASTIQUE LPDE**  
20 microns - boîte de 250

Réf. COUV-250



**PROTECTION DE LEVIER DE VITESSE**  
boîte de 500

Réf. GEAR-500



**BANDE DE PROTECTION BAS DE CAISSE**  
épouse la forme du support - 20x60cm

Réf. FZS-6020



**TAPIS DE SOL JETABLE PAPIER BLANC CRÊPÉ**  
500 unités à plat ou en rouleau selon arrivages  
(possibilité de personnalisation par volumes)  
40x52cm - 90gr/m<sup>2</sup>

Réf. TAP-500



**ROULEAU DE FILM DE PROTECTION  
TRANSPARENT ET ÉTIRABLE**  
carton de 10 rouleaux + 1 poignée  
11cmx150m

Réf. COUV-SET



**NON DISPONIBLE**  
**DÉVIDOIR CUTTER POUR FILM  
ÉLECTROSTATIQUE ET ROULEAUX DE FILM  
TRANSPARENT ÉTIRABLE**  
livré à l'unité - livré sans rouleau

Réf. MCK01

# Gants nitriles - Top ventes

## NOUVEAUTÉ 2022

### GANTS NITRILE NOIRS (NON POUDRÉS) EPAIS

garantis exempts de talc et de latex, élastiques et extensibles

- non stérile / approuvé CE
- barrière chimique selon norme ISO 374-1 : 2016 / Type B
- protège des virus EN ISO 374-5:2016

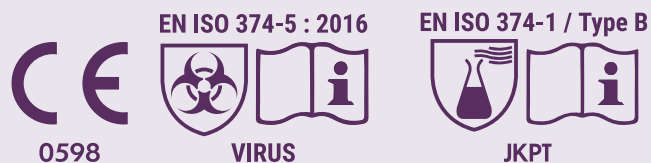

Taille M Réf. BLACKNIT-M  
 Taille L Réf. BLACKNIT-L  
 Taille XL Réf. BLACKNIT-XL

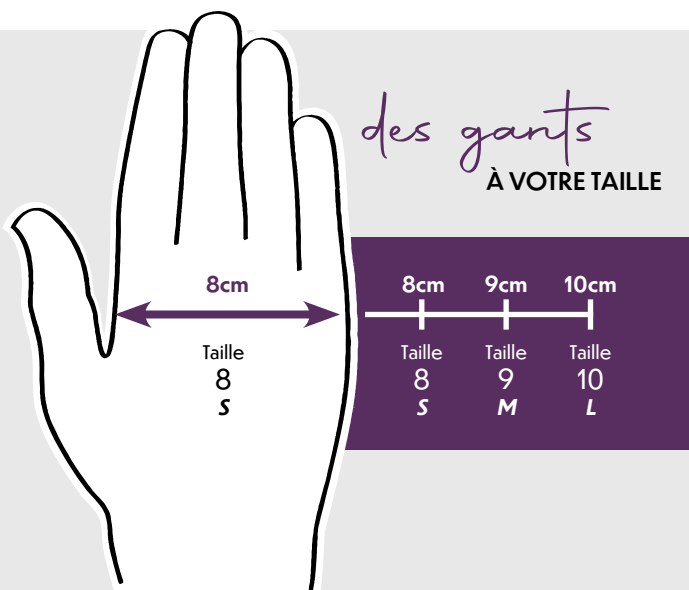

### GANTS NITRILE BLEUS (NON POUDRÉS)

garantis exempts de talc et de latex, élastiques et extensibles

- non stérile / approuvé CE
- barrière chimique selon norme ISO 374-1 : 2016 / Type B
- protège des virus EN ISO 374-5:2016

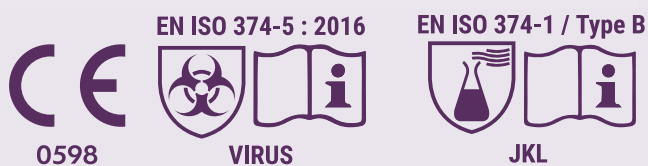

Taille M Réf. CC-1058-M  
 Taille L Réf. CC-1058-L  
 Taille XL Réf. CC-1058-XL



# Gants & lunettes de protection



**GANTS LATEX LÉGÈREMENT POUDRÉS**  
à usage unique, non stériles, approuvés CE  
boîte de 100  
Taille M Réf. **EHL-652-M**  
Taille L Réf. **EHL-652-L**  
Taille XL Réf. **EHL-652-XL**



**GANTS KEVLAR**  
résistants aux coupures et aux déchirures  
grâce au revêtement latex, confortables et respirables  
Taille M Réf. **GKEV-M**  
Taille L Réf. **GKEV-L**  
Taille XL Réf. **GKEV-XL**



**GANTS ANTI-VIBRATIONS**  
réduisent les effets de chocs, vibrations  
et impacts, confortables et respirables,  
excellente adhérence  
Taille L Réf. **GAVI-L**  
Taille XL Réf. **GAVI-XL**



**GANTS DE  
MÉCANICIEN**

**GANTS NYLON REVÊTEMENT POLYURÉTHANE**  
souples, confortables et respirables,  
risques de contamination minimales  
Taille M Réf. **G-KNYL-M**  
Taille L Réf. **G-KNYL-L**  
Taille XL Réf. **G-KNYL-XL**



**GANTS TRICOT**  
en coton et nylon, haute protection,  
solides et confortables  
Taille M Réf. **SHM-108**  
Taille L Réf. **SHL-109**  
Taille XL Réf. **SHX-110**



**GANTS TRICOT/POLYURÉTHANE**  
résistants aux coupures, anti-abrasion  
(norme EN388), respirables et durables  
Taille M Réf. **G-POLY-M**  
Taille L Réf. **G-POLY-L**  
Taille XL Réf. **G-POLY-XL**



**GANTS DE PROTECTION AVANT-BRAS**  
en kevlar  
avec double épaisseur

Réf. **LU1271**



**LUNETTES DE PROTECTION**  
résistantes aux chocs  
170x70x40mm - 44g

Réf. **SB-880**



**LUNETTES ÉCLAIRANTES**  
170x70x40mm - 44g  
piles : CR1632 - 3V

Réf. **SB-887**

## Protection diverses



**PROTECTIONS CARROSSERIE**  
SET DE 2 avec mousse caoutchoutée  
dense d'un côté et d'une ventouse  
de l'autre, permet d'effectuer des  
réparations dans des endroits exigus  
sans abîmer les véhicules alentours

Réf. **TSP-292**



**PROTÈGE-NUQUE**  
pratique pour la découpe  
des vitres depuis l'intérieur,  
à utiliser en prévention  
des douleurs

Réf. **NS-362**



**OUTIL DÉMONTE JOINT FOOTLOSE**  
pour les joints de pare-brise larges,  
insérer l'embout entre la vitre  
et la baie et appuyer légèrement  
vers l'extérieur afin de retirer le joint

Réf. **BDA-251**



**SET DE GONFLEUR**  
facilite la découpe du cordon de  
colle en pressant la vitre vers  
l'extérieur, évite les lésions  
à la nuque et au cou

Réf. **LB-780**

# Protection



**DESINFECTANT DE SURFACE**  
prêt à l'emploi, détruit les moisissures et virus,  
désinfecte toutes surfaces.

Bactéricide  
EN14476, A2(2019) - EN1276 - EN1650

Réf. DESUR-500

**TOP  
VENTES**



**PURIFICATEUR D'AIR  
& DESINFECTANT VEHICULE 75ML**  
à usage unique, percuter l'aérosol,  
il se vide tout seul et désinfecte le véhicule  
mini 1m<sup>3</sup> - maxi 45m<sup>3</sup> soit 18m<sup>2</sup>

Bactéricide EN14476 -EN1276 - EN13697  
Fongicide EN1650 - EN13697

Réf. DESVEH-75



**GEL HYDROALCOOLIQUE**  
Bactéricide EN1440 - NFT 72-170  
Fongicide EN1275, Virucide EN14476  
Conforme à la norme EN1500 (3ml 30sec.)

100ml Réf. GEL100  
5L Réf. GEL5L



**BOÎTE DE 50 MASQUES À USAGE UNIQUE**  
à usage non médical, 3 plis, anti-projections  
EN149 2001, A1 2009  
Directive R2016/425

Réf. MASK50



**VISIÈRE DE PROTECTION**  
anti-projection, réutilisable et lavable,  
permet le port de lunettes et d'un masque  
340x190mm

Réf. VISIERE



**PROTECTION DE COMPTOIR PVC ET PET**  
épaisseur 5mm avec fenêtre en PET 0.5mm,  
ouvert en bas  
largeur : 58cm - hauteur : 75cm

Réf. ECRAN-CPT

## BOBINE D'ESSUYAGE OUATE LOT DE 2 ROULEAUX DE 1000 FEUILLES certifié PEFC

- approprié au contact alimentaire
- distribution feuille à feuille
- dimensions feuille : 340x257mm
- longueur rouleau : 350m
- diamètre : 30cm
- grammage : 2x19g/m<sup>2</sup>



RÉF. BOB-CHAM

## BOBINE D'ESSUYAGE ÉCOLOGIQUE EN FIBRES DE CELLULOSE LOT DE 2 ROULEAUX DE 1000 FEUILLES

- pas de décoloration, délitage ou peluchage
- haut pouvoir absorbant
- matière première : fibre de cellulose
- dimensions feuille : 220x300mm
- longueur rouleau : 300m
- diamètre : 28cm
- grammage : 18.5 ±1g

Produit recyclé  
"100% briques de lait"



RÉF. BOB-FIBRE



DÉVIDOIR POUR BOBINE D'ESSUYAGE  
livré sans bobine

Réf. DEV-BOB-CHAM



PORTE-LINGETTES À FIXATION MURALE  
pour Réf. PB-1349 (non incluse), peut se fixer dans un véhicule

Réf. SU1423



LINGETTES PRÉ-IMPRÉGNÉES  
POUR NETTOYAGE COLLE PARE-BRISE...  
très résistantes, pour débarrasser les mains  
du polyuréthane, des graisses  
et autres souillures  
Tonnelet 72 lingettes.

Réf. PB-1349



CHIFFONS D'ESSUYAGE  
issus du recyclage textile  
(chemises, draps, t-shirt...)

en polycoton blanc  
Réf. CEB-10

en jersey blanc (plus absorbant)  
Réf. CEJYB-10

# Savons / rubans adhésifs



## RUBAN ADHÉSIF GAFFEUR (RENFORCÉ FIBRÉ)

pour la protection des surfaces sensibles (garde-boue, angle de capot ou pavillon pendant la découpe du pare-brise), peut retenir une vitre qui vient d'être installée

Réf. 6200



## RUBAN ADHÉSIF DOUBLE FACE

pour collage de baguettes, emblèmes, monogrammes, joncs de pare-choc, joints d'étanchéité portière...

6mmx10ml Réf. 61  
12mmx10ml Réf. 20  
19mmx10ml Réf. 97  
25mmx10ml Réf. 27



## SAVON CRÈME VÉGÉTAL 1L

sans silicone, solvant ni alcalin, élimine les peintures, colles, laques, résines, graisses...respecte l'environnement, réduit les risques d'allergie  
Norme AFNOR NFT 73-102

Réf. 433



## SAVON NETTOYANT MAIN 10L

sans sable ni solvant, n'irrite pas la peau, laisse un effet crème, régénère l'épiderme

Réf. 432



## DISTRIBUTEUR À SAVON 1KG

avec extraction par poussoir, s'adapte au savon réf.433 (boîte de savon non fournie)

Réf. DIST1-SAV



Vendu à l'unité

## RUBAN DE MASQUAGE

19mmx50ml (carton de 48)

Réf. 1950M

38mmx50ml (carton de 48)

Réf. 3850M

50mmx50ml (carton de 36)

Réf. 5050M



## RUBAN DE PROTECTION DE VITRAGES

protège les bords du vitrage pendant le transport, facile à décoller, prédécoupé tous les 15cm  
7.62cmx91.44m

Réf. 6200OR



## RUBAN DE PROTECTION DE VITRAGES

adhésif situé uniquement sur les bords (1.5cm de chaque côté), facile à décoller  
5cmx36.5m

Réf. 6200BLU

# 10

## Joint universels, agrafes & réparation plastique

OUTILS, CONSOMMABLES & ACCESSOIRES

Joint universels - accessoires - jeux de spatules universelles

110-112

Clips & agrafes - kit agrafes

113-126

Réparation plastique

127-131

Colle universelle ultra forte

132

# Joint universels & accessoires



Demandez notre support échantillons, il vous permettra de connaître l'ensemble de nos joints. (Fourni avec un tableau détaillé reprenant les correspondances avec de nombreux exemples de véhicules...)

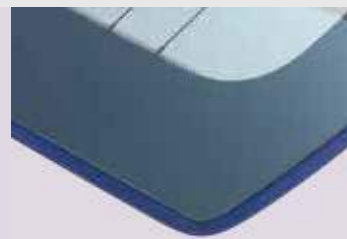

## JOINTS UNIVERSELS

Excellent formage et adhérence. Flexibles par température faible. Adhésif butyl. Pas de fissuration, ni affaiblissement, ni distorsion.

		7mm x 22.8m Convient pour T4 Réf. JU100
		9.5mm x 22.8m Réf. JU101
		16mm x 22.8m Réf. JU105
		19mm x 22.8m Réf. JU107
		25mm x 22.8m Réf. JU108
		31mm x 22.8m Réf. JU109

## JOINTS SOUPLES UNIVERSELS

Adhérence forte. Caoutchouc très flexible. Linner facile à retirer.

		5mm x 22.8m Réf. JPU5
		7mm x 22.8m Réf. JPU7
		7mm x 22.8m Réf. JPU7M
		8mm x 22.8m Réf. JPU8
		9mm x 22.8m Réf. JPU9
		10mm x 22.8m Réf. JPU10

## Accessoires joints universels



**NETTOYANT CAOUTCHOUC**  
nettoie et redonne l'aspect du neuf aux caoutchoucs (joints, enjoliveurs caoutchoutés, ventouses...) et nettoie les tâches de primer sur carrelage

Réf. NET-VENT



**PINCE DE DÉCOUPE JOINT UNIVERSEL Primerless**  
pince «KNIPLEX» découpe caoutchouc.

Réf. 9505140



**ÉTUI DE STOCKAGE POUR JOINTS ADAPTABLES OU COLLE PARE-BRISE**  
chauffe jusqu'à 38°C, branchement 12V, stockage : 1 rouleau de joint universel ou 18 berlingots de colle PB

Réf. MHP139

# Accessoires joints universels

MARQUE	MODÈLE	DE	À	REF. JOINT
ALFA	145/146	1994	2000	JU100
ALFA	147	2000	2000	JU105
AUDI	A3 I	1996	2012	JPU7
AUDI	A4 I Sedan/Estate	1994	2000	JU100
AUDI	A6 II Sedan/Estate	1997	2004	JPU9
AUDI	A8 I	1994	2002	JU105/JU107
AUDI	TT I	1998	2012	JPU7
AUDI	Q7	2006	2012	JPU7
BMW	3 Series E36 3 Doors	1993	2000	JU105
BMW	3 Series E90/91	2005	2011	JU105
BMW	5 Series E39	1995	2003	JU105/JU107
BMW	Mini Cooper R50	2000	2007	JU105
CITROEN	AX	1987	1997	JU105
CITROEN	BX I + II	1983	1992	JU105
CITROEN	C2	2003	-	JU100
CITROEN	C3 Pluriel	2003	-	JU105
CITROEN	C4 Picasso	2006	-	JPU9
CITROEN	C5	2008	-	JPU7M
CITROEN	Jumpy	2007	-	JPU9
CITROEN	Xsara	1997	2005	JU107/JU108
DAEWOO	Kalos	02-	-	JU100
FIAT	Doblo	2001	-	JU107/JU108
FIAT	Ducato II	1994	2005	JU107
FIAT	Punto I	1994	1999	JU105
FIAT	Punto II	1999	-	JU105
FIAT	Grande Punto	2006	-	JPU7M
FIAT	Seicento	1998	2003	JU105
FIAT	Ullysse/Scudo	1994	2002	JU107
FORD	Focus	1998	2007	JU101
FORD	Mondeo I	1990	2000	JU107/JU108
FORD	Transit III	1997	2000	JU107
FORD	Transit Connect	2003	2010	JU100
HONDA	Accord	2003	2008	JU107
HONDA	Civic V Sedan 5 doors	1995	2000	JU107/JU108
HYUNDAI	I30	2007	2011	JU100
JEEP	Grand Cherokee	1999	2005	JU107/JU108
JEEP	Wrangler	1997	2009	JU107/M19L
KIA	Rio	2001	2005	JU100
LANCIA	Y10	1985	1996	JU105
MERCEDES	A CLASS W168	1997	2004	JU107/JU108
MERCEDES	Vito I	1996	2003	JU107/JU108
NISSAN	Almera N16	2000	2006	JU105
NISSAN	Micra K12	2003	2007	JU100
NISSAN	Pathfinder II	2005	2011	JPU7M
NISSAN	Primera W10 Estate	1990	1997	JU105
NISSAN	Terrano II	1994	2001	JU105
OPEL	Agila	2000	2008	JU105
OPEL	Corsa C	2000	2006	JU105
OPEL	Frontera I	1991	1998	JU105
OPEL	Vectra B	1995	2002	JU107/JU108
OPEL	Zafira Van	1999	2005	JU107/JU108
PEUGEOT	206	1998	2005	JU100
PEUGEOT	307	2001	2007	JPU8
PEUGEOT	406 Sedan	1996	2003	JU100
RENAULT	TWINGO II	2005	-	JU100
RENAULT	Clio III	2005	-	JU107/JU108
RENAULT	Laguna I Sedan	1994	2000	JU107/JU108
ROVER	200	1990	1995	JU107
ROVER	Freelander II	2007	-	JPU8
SAAB	900	1994	2002	JU107/JU108
SEAT	Arosa	1997	2005	JPU8
SEAT	Ibiza IV	2002	2008	JPU7M
SEAT	Toledo II / Leon I	1999	2005	JPU8
SUBARU	Forester I	1998	-	JU107/JU108
SUZUKI	Jimny	1998	-	JU101
SUZUKI	Vitara II	1992	1998	JU107/JU108
TOYOTA	Avensis Sedan	1998	2003	JU100
TOYOTA	Corolla E11	1997	-	JU100
TOYOTA	Landcruiser HDJ100	1998	-	JU100
TOYOTA	RAV4 III	2000	2006	JU100
TOYOTA	Yaris	1999	2005	JU100
TOYOTA	Yaris Verso	1999	2005	JU100
VOLKSWAGEN	Beetle	1998	-	JPU5
VOLKSWAGEN	Bus T4	1991	2003	J100
VOLKSWAGEN	Golf III	1991	1998	JU100
VOLKSWAGEN	Lupo	1997	2005	JPU5
VOLKSWAGEN	Polo Classic 4 Doors	1995	2000	JU107/JU108
VOLKSWAGEN	Touran	2003	-	JPU7M
VOLVO	S60	2000	-	JU107/JU108
VOLVO	S80	1998	2006	JU107/JU108

**TABLEAU DE CORRESPONDANCES DES JOINTS AVEC EXEMPLES DE VÉHICULES**  
pour le tableau complet, nous contacter.



**JOINT MOUSSE ANTI-DÉBORD**  
et de compensation,  
améliore la finition lors de  
la pose de pare-brise  
5mmx5mmx10ml

Ref. JM5



**JOINT ADHÉSIF EN MOUSSE EXPANSIVE**  
insonorise l'espace entre  
le tableau de bord et le pare-brise,  
remplace le joint mousse d'origine  
rouleau de 2m - 20x20mm

Ref. JMFE



**OUTIL DE RETENUE POUR ENJOLIVEURS**  
182x80x80mm - 75g  
retient l'enjoliveur avec des bras en plastique  
grâce à la ventouse fixée sur la carrosserie

Ref. FRE-080-P



**GRAISSE POUR JOINT CAOUTCHOUC**  
1kg

Ref. GRAISSE-JOINT



**JOINTS BAIES PLASTIQUES EN ROULEAU DE 30M**  
maintient l'adhérence du joint  
sur baie plastique, installation simple  
et efficace avec adhésif butyl, étanchéifie  
la lèvre de la baie plastique, protège  
de l'eau et des débris.

Chauffer légèrement avant application  
sauf en cas de soleil. Utiliser l'appareil  
chauffeur de cartouche REF. GL-1100.

Ref. UCM1529-1600



**DÉCAPEUR THERMIQUE À LED 18V MILWAUKEE SUR BATTERIE**  
livré sans batterie ni chargeur, adaptable avec  
batterie PWR-5021 et chargeur PWR-5063  
et PWR5064AC, fourni avec 2 buses.

- tension accu interchangeable: 18V
- temp. de l'air: 470°C - qté d'air: 170L/min
- temp. ambiante admise: -18°/ +52°
- sans batterie: 0.75kg - avec batterie: 1.5kg
- dimensions : H: 20cm x l: 16.2 cm

Ref. DECAP-MIL

# Jeux de spatules universelles



## SET DE LEVIERS

pour déposer les faces de rétroviseurs, les garnitures intérieures...  
souples, résistants et manipulables sur toutes matières

Réf. GBM-446

## SET DE 27 SPATULES

longueur : 17.5cm - polyamide + fibre 33%

Spatules non vendues au détail



RÉF. GBM-27

**01. RACLOIR LARGE**  
pour les grandes surfaces

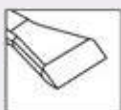

**10. RACLOIR**  
pour atteindre des zones confinées



**19. RACLOIR POUSSOIR/TIREUR D'ANGLE**  
pour retirer les garnitures, insignes, stickers de la zone de travail

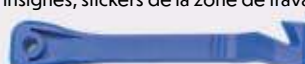

**02. RACLOIR UNIVERSEL**  
pour retirer les joints sur aluminium ou acier

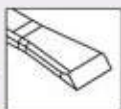

**11. RACLOIR INCURVÉ**  
pour retirer des pièces de l'intérieur des surfaces arrondies

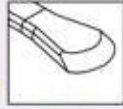

**20. OUTIL POUR RETIRER LES CLIPS**

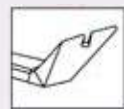

**03. OUTIL D'INSERTION LARGE PLATE**  
pour retirer des éléments ou des pièces plastiques

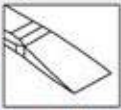

**12. RACLOIR TUBULAIRE**  
pour les pièces tubulaires (tuyaux)

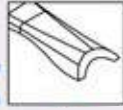

**21. LARGE SPATULE INCURVÉE POUR INSERTS**  
pour retirer les petits inserts et clips

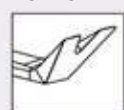

**04. OUTIL STANDARD COINS LARGES PLAT**  
pour séparer des pièces plastiques



**13. RACLOIR POUR ANGLE**  
pour racler les coins et bouts pointus

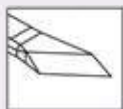

**22. PETITE SPATULE INCURVÉE POUR INSERTS**  
pour retirer les petits inserts et clips



**05. RACLOIR PLAT**  
pour enlever les garnitures



**14. OUTIL POUR RETIRER LES EMBLÈMES**  
à 90° pour retirer emblèmes ou marques



**23. PETITE SPATULE PLATE POUR INSERTS**  
pour séparer des pièces



**06. CALE UNIVERSELLE**  
pour bloquer des pièces afin de voir et extraire les clips

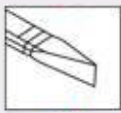

**15. RACLOIR POUR COINS**  
pour retirer garnitures, insignes, stickers

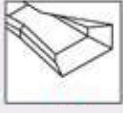

**24. SPATULE PLATE POUR INSERTS**  
pour atteindre des inserts sous des parties plates et longues

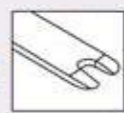

**07. OUTIL POUR GARNITURES PLASTIQUES ET REMBOURRAGES**



**16. RACLOIR POUR COINS**

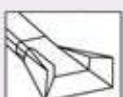

**25. BÈCHE POUR COLLAGE**  
pour application de colle ou éventuellement calfeutrage

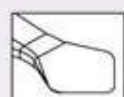
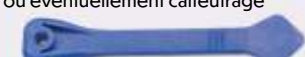

**08. OUTIL D'INSERTION LARGE POUR ANGLES**  
pour démonter des éléments ou pièces plastiques larges

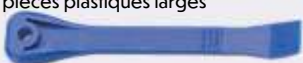

**17. RACLOIR POUR COINS**  
permet de racler autour des coins latéraux pointus extérieurs

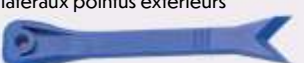

**26. OUTIL POUR RETIRER DES CAPUCHONS**  
de vis intérieures

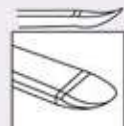

**09. OUTILS STANDARDS POUR COINS LARGES INCURVÉ**  
idéal pour séparer des pièces plastiques



**18. RACLOIR POUSSOIR/TIREUR PLAT**  
idéal pour retirer les garnitures, insignes, stickers de la zone de travail

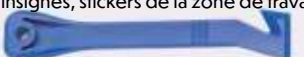

**27. OUTIL D'INSERTION DE CORDE**  
permet d'introduire et de guider une corde

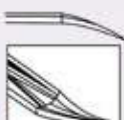
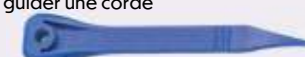



## PEUGEOT

(toutes nos agrafes sont vendues par paquet de 10)



**VB05305**  
**AGRAFE PANNEAU PORTE**  
206, 306, 406, 307, 607, 407,  
807, 1007, 207, Ranch et 308



**VB10011**  
**ECROU CAGE PLASTIQUE**  
**GRILLE BAIE**  
pour tous type de véhicules

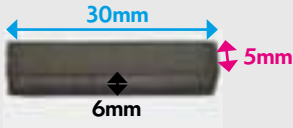

**VB10431**  
**AGRAFE**  
106, 206, 306 et 1007



**VB4000413**  
**CLIP LATÉRAL GRIS**  
407 berline/break (04-)



**VB12100**  
**AGRAFE VITRAGE**  
3008 et 5008



**VB17105**  
**AGRAFE GRILLE BAIE AVENT**  
206, 106, 306, 806, Partner, 307,  
1007, 207, Expert et 3008



**VB19105**  
**AGRAFE PANNEAU PORTE**  
207, 807, Expert III, Partner,  
Partner Teepee et 407



**VB20305**  
**AGRAFE PANNEAU PORTE**  
104, 106, 205, 306, 309,  
405, 505 et 605



**VB4000303**  
**CALE**  
406 (96-04)



**VB4000403**  
**CLIP**  
406 (96-04)



**VB4000404**  
**CLIP**  
406 (96-04)



**VB4000408**  
**AGRAFE**  
206 (98-06)

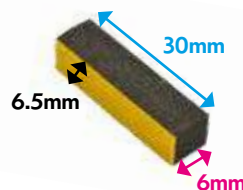

**VB4000409**  
**CALES ADHÉSIVE**  
206 (98-06), 306 berline/break, 406 (96-04),  
406 coupé (97-05)



**VB4000410**  
**CLIP PB LATÉRAL**  
1007 (05-)

# Clips & agrafes

## PEUGEOT

(toutes nos agrafes sont vendues par paquet de 10)



**VB4000411**  
CLIP BLANC LATÉRAL  
407 berline/break (04-10)



**VB4000425**  
CLIP BLANC LATÉRAL  
407 berline/break (04-10), 308 (07-),  
308CC (09-)

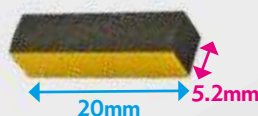

**VB3101035**  
CALE PB  
407 berline/break (04-10)



**VB4000109**  
AGRAFE MOULURE PB  
508

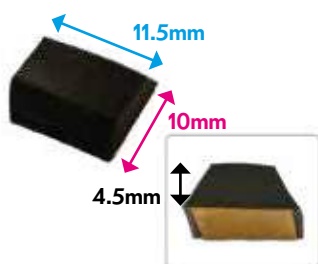

**VB4000108**  
CALE PB  
308 (07-), 308 CC (09-), 3008 / 5008 (09-)



**VB5105**  
AGRAFE PANNEAU DE PORTE  
106, 205



**VB72205**  
AGRAFE PANNEAU DE PORTE  
Partner



**VB91127**  
AGRAFE MOULURE PB  
407

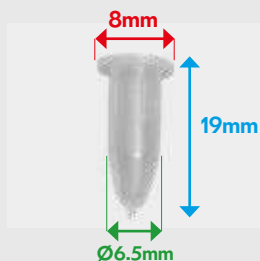

**VB89427**  
TETINE DE PANNEAU DE PORTE  
106, 205, 306, 309, 405



**VB9096**  
RIVET PLASTIQUE GRILLE BAIE AUVENT  
206

## CITROEN

(toutes nos agrafes sont vendues par paquet de 10)



**VB4000105**  
AGRAFE PANNEAU DE PORTE  
Berlingo, Xsara, C3, C5, C8, C2,  
C4, Xsara II, C3 Pluriel



**VB10011**  
ECROU CAGE PLASTIQUE  
GRILLE BAIE  
tous types de véhicules



**VB10055**  
AGRAFE  
Jumpy et Evasion



**VB12155**  
AGRAFE VITRAGE  
C3 Picasso

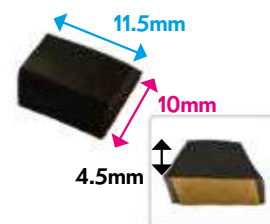

**VB4000108**  
CALE PB  
C4 (04-)

## CITROEN

(toutes nos agrafes sont vendues par paquet de 10)

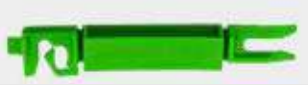

**VB12317**  
**CLIP VITRAGE**  
C6



**VB12100**  
**AGRAFE VITRAGE**  
C4 et B7



**VB4000102**  
**CLIP**  
Berlingo I (97-08)



**VB4000104**  
**CLIP PB LATERAL**  
C2 (03-)



**VB72127**  
**AGRAFE MOULURE PB**  
C2

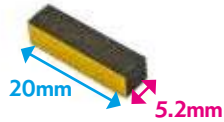

**VB3101035**  
**CALE PB**  
C2 (03-), C3 (10-), Berlingo II (08-),  
C3 Picasso (09-), C3 Pluriel (03-)

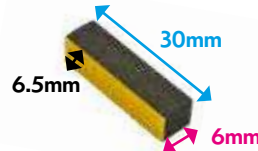

**VB4000409**  
**CALE PB**  
C4 (04-10)



**VB4000106**  
**CLIP PB**  
C3 Pluriel



**VB17105**  
**AGRAFE GRILLE BAIE AUVENT**  
Saxo, Berlingo, Evasion, C3, C2, Jumpy III

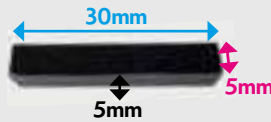

**VB4000103**  
**CALE PB ADHÉSIVES**  
C5 (01-08)



**VB4000107**  
**AGRAFE PB**  
C5 Aircross



**VB19105**  
**AGRAFE PANNEAU PORTE**  
C8, C2, Jumpy III, Berlingo, C4 Picasso, C3 Picasso



**VB20305**  
**AGRAFE PANNEAU PORTE**  
AX, BX, GS et LNA



**VB4000101**  
**CALE**  
AX



**VB5105**  
**AGRAFE PANNEAU DE PORTE**  
AX, BX, Xantia, XM



**VB6101001**  
**AGRAFE**  
Xsara (97-05)



**VB72205**  
**AGRAFE PANNEAU PORTE**  
Berlingo, Picasso et Saxo



**VB4000109**  
**CLIP PB LATÉRAL**  
C5 (08-)



**VB93305**  
**AGRAFE MOULURE PB**  
C4 Picasso

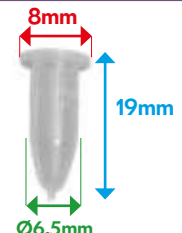

**VB89427**  
**TETINE DE PANNEAU DE PORTE**  
AX, BX, Xantia, XM

# Clips & agrafes

## RENAULT

(toutes nos agrafes sont vendues par paquet de 10)



**VB05305**  
**AGRAFE PANNEAU DE PORTE**  
Scenic



**VB10011**  
**ÉCROU CAGE PLASTIQUE GRILLE BAIE**  
tous types de véhicules



**VB11079**  
**AGRAFE PB**  
Clio III et Modus



**VB11085**  
**AGRAFE BAIE AUVENT**  
Modus



**VB11370**  
**MOULURE PB**  
Modus



**VB12100**  
**AGRAFE GRILLE BAIE AUVENT**  
Clio II



**VB11422**  
**AGRAFE**  
Vel Satis



**VB11554**  
**AGRAFE BAIE AUVENT**  
Scenic II



**VB11697**  
**MOULURE PB**  
Laguna II



**VB11724**  
**CALE PB**  
Laguna II



**VB11966**  
**CLIP**  
Berlingo I (97-08)



**VB11988**  
**MOULURE PB**  
Scenic III



**VB68255**  
**AGRAFE PANNEAU DE PORTE**  
Laguna II, Laguna III, Megane III, Kangoo II



**VB11998**  
**AGRAFE BAIE AUVENT**  
Megane III



**VB12014**  
**MOULURE PB**  
Scenic III



**VB12029**  
**AGRAFE BAIE AUVENT**  
Berlingo et Partner



**VB12074**  
**AGRAFE BAIE AUVENT**  
Scenic III et Megane III



**VB17105**  
**AGRAFE GRILLE BAIE AUVENT**  
Nouvelle Clio, Megane III

## RENAULT

(toutes nos agrafes sont vendues par paquet de 10)



**VB18255**  
**AGRAFE PANNEAU DE PORTE**  
Clio I, Megane, Trafic



**VB19105**  
**AGRAFE PANNEAU DE PORTE**  
Clio II, Clio III, Megane, Kangoo, Kangoo II



**VB20305**  
**AGRAFE PANNEAU DE PORTE**  
R11, R18, R5, R9

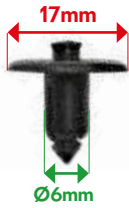

**VB36255**  
**RIVET PLASTIQUE GRILLE BAIE AUVENT**  
Trafic, Esace IV



**VB4000301**  
**CALE**  
Renault 19 berline



**VB4000302**  
**CALE**  
Clio III



**VB4000304**  
**AGRAFE**  
Laguna I berline/break



**VB4000305**  
**AGRAFE**  
Laguna I berline/break



**VB4000306**  
**CALE**  
Master II



**VB4000307**  
**CLIP**  
Trafic II



**VB4000308**  
**CALE PB INTERIEURE**  
Midlum (99-), Premium (96-)

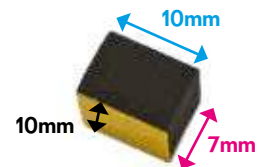

**VB4000310**  
**CALE VITRAGE H7**  
Megane II (02-08), Megane III CC (96-02)



**VB47451**  
**AGRAFE**  
Clio I (90), Megane

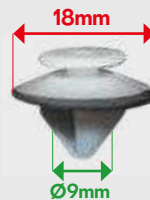

**VB51505**  
**AGRAFE MOULURE PB**  
Megane II, Scenic III



**VB56405**  
**MOULURE**  
Laguna II



**VB80517**  
**RIVET PLASTIQUE GRILLE BAIE AUVENT**  
Clio I (90), Laguna, Twingo, Vel Satis



**VB82327**  
**AGRAFE PANNEAU DE PORTE**  
Laguna, Laguna Nevada, Safrane

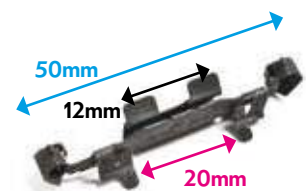

**VB4000110**  
**AGRAFE MÉTAL ENJOLIVEUR**  
Trafic - Clio 3

# Clips & agrafes

## AUDI

(toutes nos agrafes sont vendues par paquet de 10)

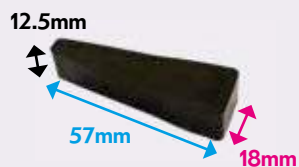

**VB4000501**  
CALE CAOUTCHOUC

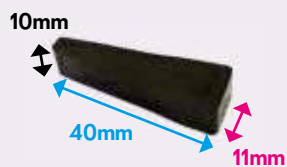

**VB4000701**  
CALE CAOUTCHOUC  
100/A6 (91-97)

## LAND ROVER

(toutes nos agrafes sont vendues par paquet de 10)



**VB3208003**  
CLIP  
Range Rover III LM



**VB4000705**  
AGRAFE CACHE MOTEUR ESSUIE GLACE  
Range Rover Evoque

## VOLKSWAGEN

(toutes nos agrafes sont vendues par paquet de 10)



**VB3106002**  
AGRAFE MOULURE  
Seat Toledo I (91-99)



**VB3106001**  
CLIP PB LATÉRAL / TOIT  
Golf III



**VB3106003**  
AGRAFE CACHE MOTEUR ESSUIE GLACE  
Golf III (91-97)

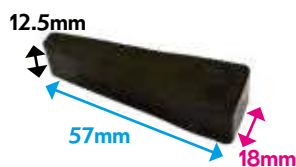

**VB4000501**  
CALE CAOUTCHOUC  
Coccinelle (11-), Scirocco III (08-)



**VB3106004**  
AGRAFE CACHE MOTEUR ESSUIE GLACE  
Golf III (91-97)



**VB6407007**  
AGRAFE PB CACHE MOTEUR  
Sharan (95-03)



**VB95175**  
AGRAFE VITRAGE  
Lupo, Bora, Golf, Passat, Poo

## SKODA

(toutes nos agrafes sont vendues par paquet de 10)



**VB3106002**  
AGRAFE MOULURE



**VB3301001**  
CLIP PB  
Fabia I (99-)



**VB80517**  
CLIP LATÉRAL  
Roomster (06-)



**VB82327**  
CLIP LATÉRAL  
Fabia II (07-)

## ALFA ROMEO

(toutes nos agrafes sont vendues par paquet de 10)



**VB59405**  
**AGRAFE PANNEAU DE PORTE**  
145, 146, 156, 166, GTV, Spider

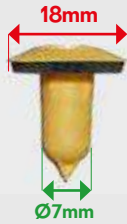

**VB62175**  
**TETINE PANNEAU DE PORTE**  
147, 156, 159, Brera



**VB32305**  
**AGRAFE PANNEAU DE PORTE**  
Logan



**VB80517**  
**RIVET PLASTIQUE GRILLE BAIE AUVENT**  
Logan

## LANCIA

(toutes nos agrafes sont vendues par paquet de 10)



**VB19105**  
**AGRAFE PANNEAU DE PORTE**  
Phedra



**VB59405**  
**AGRAFE PANNEAU DE PORTE**  
Kappa, Nuova, Delta, Y, Ypsilon

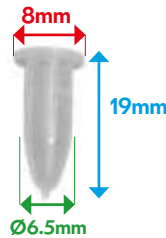

**VB89427**  
**TETINE PANNEAU DE PORTE**  
Phedra et Zeta

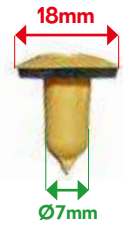

**VB62175**  
**TETINE PANNEAU DE PORTE**  
Thesis (01-10)

## OPEL

(toutes nos agrafes sont vendues par paquet de 10)



**VB1102002**  
**CLIP BLANC**  
Astra G (98-04)



**VB1102003**  
**CLIP GRIS**  
Astra G (98-04)



**VB1102004**  
**CLIP**  
Corsa C



**VB1102005**  
**AGRAFE**  
Astra H et Astra GTC (04-)



**VB4000701**  
**CALE ÉPAISSEUR**  
Omega A (86-93)

### Sachet de 56



**VB4000801**  
**CALE PB**

Agila A (00-07), Astra H et GTC (04-09), Astra H GTC (05-09), Astra G (98-04), Corsa C (00-06), Corsa D (06-), Frontera I (91-98), Frontera B (99-04), Vectra B (95-02)



**VB12016**  
**AGRAFE VITRAGE**  
Astra G



**VB12017**  
**AGRAFE VITRAGE**  
Astra G



**VB56305**  
**AGRAFE PANNEAU DE PORTE**  
Astra, Corsa, Tigra, Vectra, Zafira

# Clips & agrafes

## BMW (toutes nos agrafes sont vendues par paquet de 10)



**VB12044**  
**AGRAFE VITRAGE**  
E36 et E38



**VB3101001**  
**CALE PB**  
Série 5 E34 (95-98)



**VB3101009**  
**CLIP PB LATÉRAL**  
Série 3 E90 et E91 - berline/break (05-12)



**VB3101010**  
**CLIP PB LATÉRAL**  
Série 3 E90 et E91 - berline/break (05-)



**VB3101011**  
**CLIP PB LATÉRAL**  
Série 3 E90 et E91 - berline/break (05-)



**VB3101014**  
**CLIP PB LATÉRAL**  
X3 E83 (04-10)



**VB3101025**  
**CLIP LATÉRAL**  
X3 F25 (10-)



**VB4000000**  
**CALE PB BLANCHE**  
Série 5 E34



**VB3101057**  
**AGRAFE CACHE MOTEUR ESSUIE GLACE**  
Série 8 E31 (90-95),  
Série 3 E36 berline/break/compact (91-98)

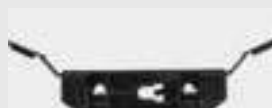

**VB3101085**  
**CLIP LATÉRAL**  
Série 2 F45 Active Tourer

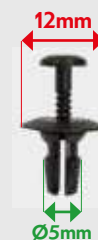

**VB7101001**  
**AGRAFE CACHE MOTEUR ESSUIE GLACE**  
Série 5 E34



**VB7101002**  
**AGRAFE**  
Série 5 E39 berline/break



**VB7101003**  
**AGRAFE CACHE MOTEUR ESSUIE GLACE**  
Série 7 E38



**VB8000107**  
**CLIP PORTE D&G**  
Série 3 E36 berline/break/compact



**VB3101020**  
**CLIP LATÉRAL**  
X5 E70 (07-), Série E60 et E61 (03-10),  
X3 F25 Sedan/Estate (03-10)

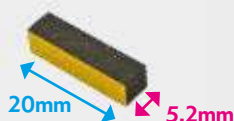

**VB3101035**  
**CLIP PB**  
Série 5 F07 GT (09-), Série 6 F12/F13 (11-),  
Série 1 F20/F21/F22 (11-), Série 7 F01/F02 (08-),  
Série 5 F10/F11 (10-), X1 E84 (09-)

### Sachet de 56



**VB4000001**  
**CLIP PB**  
Série 3 E46 cpé (99-06)- E46 berline/break (98-05)- E90/E91  
berline/break (05-12)- E36 berline/break/compact (91-98),  
Série 5 E39 (94-03)- E60/E61 (03-10), BMW Série 7 E38 (94-01)- E65  
(01-08), X5 E53 (99-07), Z3 E36/7 Roadster (96-03), X5 F15 (18-)



## MINI

(toutes nos agrafes sont vendues par paquet de 10)

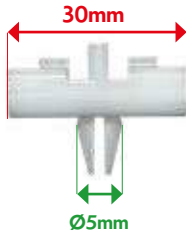

**VB12036**  
**AGRAFE VITRAGE**  
R50, R52 et R53



**VB12037**  
**AGRAFE VITRAGE**  
R50, R52 et R53



**VB3101006**  
**CLIP PB INTERIEUR**  
R50, R53 et cabriolet R52



**VB3101012**  
**CLIP**  
R50, R53 (01-06) et cabriolet R52



**VB3101013**  
**CLIP LATÉRAL**  
R50, R53, cabriolet R52 (01-06)



**VB3101026**  
**CALE PB**  
Countryman R60 (10-)



**VB3101007**  
**CLIP PB BLANC**  
R56 (07-), R57 (09-), cabrio et Clubman  
R55 (08-), R50, R53 et cabrio R52 (01-06)

## VOLVO

(toutes nos agrafes sont vendues par paquet de 10)



**VB3104003**  
**CLIP PB**  
Série 700/900 (83-91)



**VB3104010**  
**CLIP PB**  
S40/V40 (96-04)



**VB3104011**  
**CLIP LATÉRAL**  
S60/S70/XC70 (00-07), S70/V70 (97-00)



**VB3104012**  
**CLIP LATÉRAL**  
S60/V70/XC70 (00-07), S70/V70 (97-00)



**VB3104014**  
**CLIP LATÉRAL**  
XC60 (08-)



**VB3104009**  
**CLIP PB**  
S40/V40 (96-04)

# Clips & agrafes

## FORD

(toutes nos agrafes sont vendues par paquet de 10)



**VB12046**  
RIVET PLASTIQUE GRILLE BAIE AUVENT



**VB14305**  
AGRAFE PANNEAU DE PORTE  
Focus (04), C-Max (03)



**VB3105002**  
CLIP  
Transit V (00-06)



**VB3105003**  
CLIP NOIR LATÉRAL  
Transit V (00-)



**VB3105006**  
CLIP MÉTAL  
Mondeo I



**VB4000201**  
CALE  
Mondeo I



**VB4000202**  
CALE ADHÉSIVE  
Transit Connect



**VB6407001E**  
AGRAFE  
Transit IV



**VB6407002E**  
AGRAFE  
Transit IV



**VB6407003**  
CACHE VIS  
Mondeo I



**VB6407004**  
CACHE VIS  
Transit V



**VB6407005**  
ECROÛ CAGE  
Focus I (98-04)



**VB6407007**  
AGRAFE PB CACHE MOTEUR  
Galaxy I (95-03)



**VB72155**  
AGRAFE PANNEAU DE PORTE  
KA



**VB3105001E**  
CALE PB NOIRE  
Transit IV (86-97)

## FIAT

(toutes nos agrafes sont vendues par paquet de 10)



**VB10011**  
ECROU CAGE PLASTIQUE GRILLE BAIE  
tous types de véhicules



**VB40055**  
AGRAFE  
Ulysse et Scudo



**VB19105**  
AGRAFE PANNEAU DE PORTE  
Ulysse et Scudo

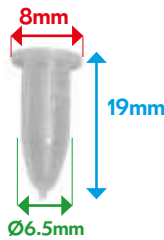

**VB89427**  
TÉTINE DE PANNEAU DE PORTE  
Ulysse et Scudo



**VB59405**  
AGRAFE PANNEAU DE PORTE  
Brava, Bravo, Doblo, Marea, Punto (99-03), Palio, Siena, Stilo, Strada, Tempra, Tipo, Panda <03, Punto 03...



**VB62175**  
TÉTINE PANNEAU DE PORTE  
500 L (12-), 500 X (15-), Tipo (15-), Linea (07-)

## NISSAN

(toutes nos agrafes sont vendues par paquet de 10)



**VB80517**  
RIVET PLASTIQUE GRILLE BAIE AUVENT  
Micra

## HONDA

(toutes nos agrafes sont vendues par paquet de 10)



**VB2102939**  
CLIP  
Civic VIII (06-12)

## MITSUBISHI

(toutes nos agrafes sont vendues par paquet de 10)



**VB2204111**  
CLIP LATÉRAL ROUGE  
Space Star (98-05)

## DAF

(toutes nos agrafes sont vendues par paquet de 10)



**VB4000308**  
CALE PB INTERIEUR  
LF (00-)

## IVECO

(toutes nos agrafes sont vendues par paquet de 10)



**VB59405**  
AGRAFE PANNEAU DE PORTE  
modèles variés

## NEOPLAN

(toutes nos agrafes sont vendues par paquet de 10)



**VB4000601**  
CALE PB  
Centroliner (98-), Cityliner (06-), Cityliner (05-), Euroliner (99-), Jetliner (89-)

# Clips & agrafes

## MERCEDES

(toutes nos agrafes sont vendues par paquet de 10)



**VB3407000**  
**CALE PB**

Classe C W204 (07-), E-Class W212 (09-),  
Classe CLK W209 (02-10)



**VB3407001**  
**CLIP NOIR**

Vito I/Classe V W638 (96-03)



**VB3407002**  
**CLIP PB LATÉRAL**

Vito I/Classe V W638 (96-03)



**VB3407003**  
**CALE PB**

Classe E W124 berline/coupé



**VB3407004**  
**CLIP MÉTAL**

Classe E W124 berline/coupé



**VB3407005**  
**CACHE VIS**

Vito I/Classe V W638



**VB3407006**  
**CLIP MÉTAL**

Vaneo W414



**VB3407010**  
**CLIP MÉTAL**

Classe A W169 (04-),  
Classe B W245 (05-11)

## SEAT

(toutes nos agrafes sont vendues par paquet de 10)



**VB3106006**  
**CLIP LATÉRAL PB**

Toledo II (99-04)



**VB6407007**  
**AGRAFE PB CACHE MOTEUR**

Alhambra (96-00)



**VB8000115**  
**CLIP LATÉRAL**

Leon I (99-05)



**VB3106002**  
**CLIP PB LATÉRAL/TOIT**

Toledo I (9-99), Cordoba 3/5p (94-00), Ibiza II 6K (93-99)



**VB3106005**  
**CLIP PB LATÉRAL/TOIT**

Toledo II (99-04), Leon I (99-05)

## AGRAFES UNIVERSELLES (toutes nos agrafes sont vendues par paquet de 10)



**VB4000704**  
AGRAFE TOLE AUVENT

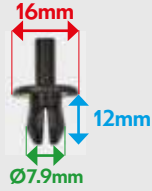

**VB4000705**  
AGRAFE TOLE AUVENT

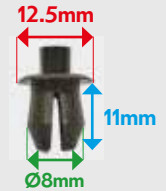

**VB4000706**  
AGRAFE TOLE AUVENT



**VB4000707**  
AGRAFE TOLE AUVENT

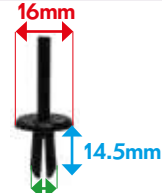

**VB4000708**  
AGRAFE CACHE MOTEUR

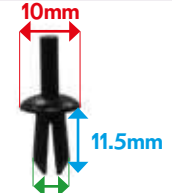

**VB4000709**  
AGRAFE CACHE MOTEUR



**VB4000710**  
AGRAFE TOLE AUVENT



**VB4000711**  
AGRAFE TOLE AUVENT



**VB4000712**  
AGRAFE TOLE AUVENT

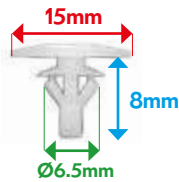

**VB4000713**  
AGRAFE TOLE AUVENT

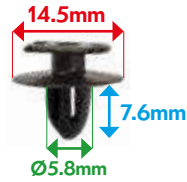

**VB4000714**  
AGRAFE TOLE AUVENT

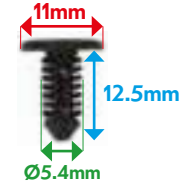

**VB4000715**  
AGRAFE TOLE AUVENT

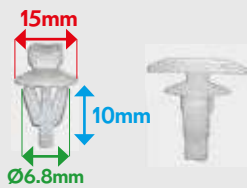

**VB4000716**  
AGRAFE TOLE AUVENT



**VB4000717**  
AGRAFE



**VB4000718**  
AGRAFE CACHE MOTEUR



**VB4000719**  
AGRAFE TOLE AUVENT



**VB4000720**  
AGRAFE TOLE AUVENT

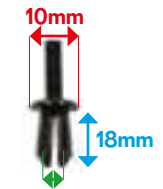

**VB4000721**  
AGRAFE TOLE AUVENT

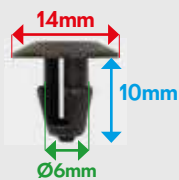

**VB4000722**  
AGRAFE TOLE AUVENT

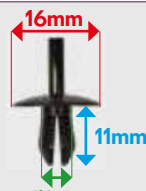

**VB4000723**  
AGRAFE TOLE AUVENT



**VB6102013**  
AGRAFE PB

# Kit agrafes

## NOUVEAUTÉ 2022

**COFFRET DE CLIPS ET AGRAFES POUR PARE-BRISE**  
**LES 32 RÉFÉRENCES LES + UTILISÉES SUR LE MARCHÉ FRANÇAIS**  
 tous les clips et agrafes sont conditionnés par paquet de 10



RÉF.	DÉSIGNATION	MARQUES
VB12100	Agrafe pour grille auvent ou vitrage	RENAULT Clio II - PEUGEOT 3008 et 5008 - CITROËN C4 et B7
VB17105	Agrafe pour grille baie auvent	RENAULT Nuova Clio, Megane III - PEUGEOT 206, 106, 306, 806, Partner, 307, 4007, 2008, Expert - CITROËN Saxo, Berlingo, Evasion, C3, C2, Jumpy III
VB19105	Agrafe pour porte-panneau ou revêtements internes	RENAULT Clio II (98), Clio III, Megane, Kangoo, Kangoo II, PEUGEOT 206, 106, 306, 806, Partner, 307, 4007, 2008, Expert - CITROËN Saxo, Berlingo, Evasion, C3, C2, Jumpy III, Berlingo, Grand Picasso, C4 Picasso
VB05305	Agrafe pour porte-panneau	RENAULT Scenic - PEUGEOT 206, 306, 4007, 807, Partner, 307, 4007, 2008, Expert - CITROËN Berlingo, Xsara, C3, C5, C4, C2, Xsara
VB4000103	Cale adhésive	CITROËN (01-08) - FIAT SWAP - GAZOIL / IV
VB3101035	Cale PB	BMW Série 1 (01-10) - CITROËN Série 6 F12 / F13 (11-), Série 1F21/F21/F22 (11-), Série 7 F01/F02 (08-), Série 5 F10 / F10 (10-), X1 E84 (09-) - PEUGEOT 407 Berline/Break (04-10) - CITROËN C2 (03-), C3 (10-), Berlingo II (08-), C3 Picasso (02-), C3 Pluriel (03-)
VB93305	Agrafe pour moulure PB	CITROËN C4 Picasso/Grand Picasso (06-13)
VB4000400	Cale adhésive	PEUGEOT 206/206+ (98-06), 306 Berline/Break, 406 (96-04), 406 coupé (97-05) - CITROËN C4 (04-10)
VB68255	Agrafe pour panneau porte	RENAULT Laguna II, Laguna III, Megane III, Kangoo
VB9096	Kivet pour grille baie auvent	PEUGEOT 206
VB4000107	Agrafe PB	CITROËN C5 Aircross
VB4000109	Agrafe pour moulure PB	PEUGEOT 308 - CITROËN C5
VB4000425	Clip latéral PR	PEUGEOT 407 Berline/Break (04-10), 308 (07-), 308 C (09-)
VB722		
VB721		
VB400		
VB805		
VB3625		
VB4001		
VB2030		
VB5640		
VB4000		
VB4000		
VB4000		
VB4000		
VB4000		
VB4000		
VB4000		
VB4000		
VB95175	Agrafe vitrage	PEUGEOT 1007 (05-), 308 (07-), 308 C (09-)
VB4000410	Clip PB latéral	PEUGEOT 1007 (05-)
VB3208003	Clip PB	LAND ROVER Range Rover III LM (02-12)
VB4000705	Agrafe cache moteur, essuie-glace, revêtement	LAND ROVER Range Rover
VB3101020	Clip PB latéral	BMW X5 E70 (03-), Serie E60/E61 (03-10), X3 F25, Sedan/Estate (03-10)
VB51505	Agrafe moulure PB	RENAULT Megane II, Scenic III
VB4000712	Agrafe cache moteur, essuie-glace, revêtement	Universelles

# NOUVEAUTE KIT-AGRAFES-ECO24

RÉF. KIT-AGRAFES-ECO22

# Réparation plastique et pare-choc

## REPARCHOC

### KIT COMPLET 50ML



RÉF.	DÉSIGNATION	QTÉ
230	Valise aluminium	1
900	Pistolet	1
030	Cartouche flexible 50ml	2
050	Cartouche rigide 50ml	2
1902	Buse mixeuse (x12)	1
910	Dégraissant 125ml	1
1924	Primer 200ml	1
3732	Mastic de finition 500g	1
1903	Rouleau toile de recouvrement	1
1904	Rouleau toile de renforcement	1



RÉF. 4000

### KIT COMPLET 178ML



RÉF.	DÉSIGNATION	QTÉ
42	Valise plastique	1
1900	Pistolet	1
1030	Cartouche flexible 50ml	2
1050	Cartouche rigide 178ml	2
1902	Buse mixeuse (x12)	1
910	Dégraissant 125ml	1
1924	Primer 200ml	1
3732	Mastic de finition 500g	1
1903	Rouleau toile de recouvrement	1
1904	Rouleau toile de renforcement	1

RÉF. 3000



#### COLLE FLEXIBLE

colle polyuréthane noire  
bi-composant pour plastique  
flexible, séchage rapide  
cartouche 50ml **Réf. 030**  
cartouche 178ml **Réf. 1030**



#### COLLE RIGIDE

colle polyuréthane noire  
bi-composant pour plastique  
rigide, séchage rapide  
cartouche 50ml **Réf. 050**  
cartouche 178ml **Réf. 1050**



#### COLLE RAPIDE CLAIRE

colle polyuréthane transparente  
bi-composant pour le collage  
et la reconstruction  
cartouche 50ml **Réf. 045**  
cartouche 178ml **Réf. 1045**



#### DÉGRAISSANT 125ML

à base d'eau, sans solvant  
**Réf. 910**



#### MASTIC DE FINITION

pour finition des réparations  
ou des griffures,  
boîte de 500g  
**Réf. 3732**



#### PRIMER 200ML

haute qualité, transparent, conçu  
pour les pièces en plastiques  
**Réf. 1924**



#### BUSES MIXEUSES (X12)

pour cartouche 50ml  
**Réf. 1301**  
pour cartouche 178ml  
**Réf. 1902**



#### PISTOLET

pour cartouche 50ml  
**Réf. 900**  
pour cartouche 178ml  
**Réf. 1900**



#### TOILE DE RECOUVREMENT

appliquer la toile à l'extérieur pour couvrir et étaler le PU sortant  
pour une belle finition et un ponçage plus rapide  
L : 180cm - l : 10cm  
**Réf. 1903**

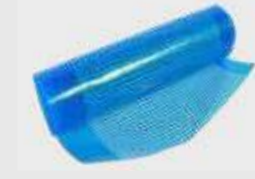

#### TOILE DE RENFORCEMENT

appliquer le polyuréthane sur la toile  
et à l'intérieur de l'élément à réparer  
L : 180cm - l : 10cm  
**Réf. 1904**

# Réparation plastique - soudage par agrafes

Système innovant de soudure de tous types de plastiques par agrafes métalliques de différentes formes, à combiner selon le travail à réaliser. Grâce à l'application de la chaleur au moyen d'un fer à souder qui permet aux agrafes d'aller sur tous types de fissures plastiques. Positionner l'agrafe adéquate sur l'électrode. Lorsque celle-ci est chaude, elle pénètre facilement dans le plastique à réparer, l'agrafe devient ainsi une armature résistante sur la partie soudée.

## KIT DE RÉPARATION PLASTIQUE SOUDAGE PAR AGRAFES 220V

### CARACTÉRISTIQUES TECHNIQUES

- 3 positions possibles
- dimensions : 180x80x100mm
- poids : 2.5kg
- puissance : 12.6
- phase 1PH
- P1 : 40W - max : 8.5A
- U1n : 230V/50Hz

RÉF.	DÉSIGNATION	QTÉ
-	Valise plastique	1
-	Appareil spécifique (2 pièces)	1
281AGRAFES	Agrafe (W) (x100)	1
282AGRAFES	Agrafe en 3 points (M) (x100)	1
283AGRAFES	Agrafe pour angles (V) (x100)	1
280-LIS	Lisseur d'agrafes (x10)	1



Selon les directives : DIR 2004/108CE, DIR 2006/42/CE et DIR 2006/95/CE  
Normes appliquées : EN 50063 et EN 50199

RÉF. 278KITAGRAFES

## KIT DE RÉPARATION PLASTIQUE SOUDAGE PAR AGRAFES 220V

### CARACTÉRISTIQUES TECHNIQUES

- 4 positions possibles
- dimensions : 220x130x120mm
- poids : 4.4kg
- courant de sortie : 6-65A
- P1 : 1.5A max
- U1n : AC/230V



Fourni avec 3 types d'agrafes (281AGRAFES, 282AGRAFES et 283 AGRAFES), avec 280-LIS, une buse de lissage (BUSE-279-L) et une buse de découpe (BUSE-279-C)

RÉF. 279KITAGRAFES



LISSEUR PLASTIQUE  
paquet de 10

Réf. 280-LIS



BUSE DE DÉCOUPE PLASTIQUE

Réf. BUSE-279-C



BUSE DE LISSAGE PLASTIQUE

Réf. BUSE-279-L

## APPAREIL DE SOUDURE PAR AGRAFES SUR BATTERIE RECHARGEABLE

vendu sans agrafes - livré dans une boîte

### CARACTÉRISTIQUES TECHNIQUES

- 3 positions d'encrage d'agrafes
- voltage : 6V
- poids : 250g
- temps de soudage : ≈8sec/agrafe
- autonomie : ≈600 agrafes
- alimenté par pile rechargeable AA de Ni-mH DE 280mAH



RÉF. 285-BAT



# Soudage par agrafes & rénovation plastique

Agrafes au détail Ø 8mm (par sachet de 100)



**AGRAFE EN "W"**  
Réf. 281AGRAFES

version prédécoupée  
Réf.281CAS-AGRAFES



**AGRAFE EN 3 POINTS "M"**  
Réf. 282AGRAFES

version prédécoupée  
Réf.282CAS-AGRAFES



**AGRAFE POUR ANGLES "V"**  
Réf. 283AGRAFES

version prédécoupée  
Réf.283CAS-AGRAFES



**AGRAFE EN "S"**  
Réf. 284AGRAFES

version prédécoupée  
Réf.284CAS-AGRAFES



**AGRAFE EN "M"**  
Réf. 285AGRAFES

version prédécoupée  
Réf. 285CAS-AGRAFES



**AGRAFE POUR ANGLES**  
Réf. 286AGRAFES

version prédécoupée  
Réf. 286CAS-AGRAFES



**AGRAFE POUR ANGLES**  
Réf. 287AGRAFES

version prédécoupée  
Réf. 287CAS-AGRAFES

## NETTOYER-RESTAURER-RENOVER LES PLASTIQUES



**POLISH POUR RAYURES PROFONDES**  
pour parfaire les finitions, utiliser  
POL2-ROP et POL3-ROP  
250ml

Réf. POL1-ROP



**POLISH POUR RAYURES LÉGÈRES**  
restaure les plastiques ternes,  
pour les finitions utiliser POL3-ROP  
250ml

Réf. POL2-ROP



**POLISH NETTOYER ET RENOVANT**  
laisse un film résistant aux impuretés,  
poussières et élimine l'effet statique  
250ml

Réf. POL3-ROP



**COCKPIT SPRAY**  
aérosol 500ml - sans silicone  
anti-statique, résistant à l'eau et à la poussière

Réf. 783



**RESTRUCTURANT PLASTIQUE**  
aérosol 400ml

NOIR Réf. 1024  
GRIS Réf. 1942



**PEINTURE PLASTIQUE**  
aérosol 400ml

NOIR Réf. 467  
GRIS FONCÉ Réf. 469

# Réparation plastique - soudage à air chaud

RÉF.	DÉSIGNATION	QTÉ
231	Valise alu	1
3022	Pistolet soudeur	1
948	Lame grattoir (x5)	1
910	Flacon dégraissant 125ml	1
1924	Aérosol primer 200ml	1
3732	Mastic réparation plastique 500g	1
GRATK075	Grattoir	1
LAME-GRATK075	Lame triangulaire pour GRATK075	1
BUSE-4000	Adaptateur pour appliquer les buses	1
BUSE-5013	Buse pour baguettes triangulaires	1
BUSE-5015	Buse 8x2 pour baguettes plates	1
BUSE-5016	Buse de pointage	1
BH401003	Fraise HSS	1
190020	Foret HSS diamètre 2mm	1
CENDRIER	Cendrier REPARCHOCC	1
PP-BAGUETTE-T	Baguette PP triangulaire	1
PP-BAGUETTE-P	Baguette PP plate	1
PE-PP-EPDM-BAGUETTE-T	Baguette PP-EPDM ou P/E triangulaire	1
ABS-BAGUETTE-T	Baguette ABS triangulaire	1
XENIY-PC-PBTP-BAGUETTE-T	Baguette Xenoy/PC/PBTP triangulaire	1
PA-BAGUETTE-T	Baguette PA triangulaire	1

## MALLETTE DE RÉPARATION PAR SOUDAGE

s'utilise avec des baguettes spécifiques selon le type de plastique à réparer.

Les baguettes de soudure sont disponibles en réappro en rouleau de 5M.



Vidéo + manuel technique inclus.

 RÉF. K060

## KIT RÉPARATION PLASTIQUE PAR SOUDAGE À FER CHAUD ÉCONOMIQUE

fer relié à un variateur de chauffe indiquant différentes matières plastique - baguettes rondes ou plates

RÉF.	DÉSIGNATION	QTÉ
-	Valise plastique	1
5600HT	Appareil de soudage + support	1
GRILLE-SOUDAGE	Agrafe en 3 points (M)	1
BUSE6030	Buse ronde	1
BUSE6028RT	Buse adaptatrice pour baguette ronde	1
-	Brosse	1
TPO-BAGUETTE-P	Baguette plate TPO (10ml)	1
UNI-BAGUETTE-P	Baguette universelle (10ml)	1

Manuel technique inclus.

**NON DISPONIBLE**



RÉF. K056

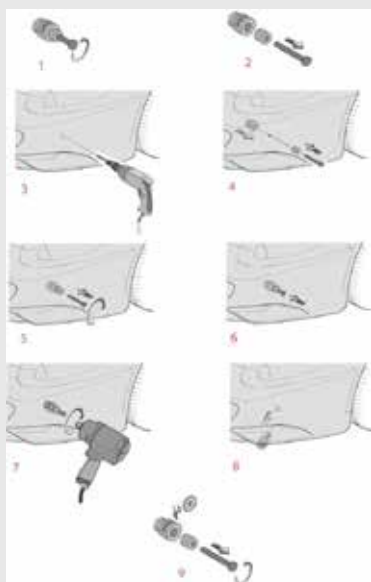

## POINÇONS DE PERÇAGE PARE-CHOC

pour une perforation rapide et sans bavure des pare-chocs en plastique, à utiliser avec une visseuse ou une clé à cliquet. Perçage de l'extérieur vers l'intérieur ou inversement.

Contient 1 foret hélicoïdal de diamètre 8 mm (pour trou de centrage) et + 6 poinçons :

- 1x17mm
- 1x18mm
- 1x19mm
- 1x20mm
- 1x21mm
- 1x22mm

RÉF. KIT-POINCON

# Réparation plastique - soudage à air chaud



**PISTOLET SOUDURE SANS PROGRAMMATEUR**  
avec affichage digital , sans programmes  
adaptés aux différents plastiques

Réf. 3022

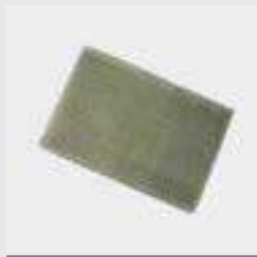

**GRILLE DE RENFORT  
POUR PLASTIQUES TPO**  
25.5X12.5cm

Réf. GRILLE-SOUDAGE



**KIT RÉPARATION BÂCHE À CHAUD**  
contient BUSE5020 et ROUL5000,  
s'utilise avec pistolet 3022,

Réf. KSB



**NON DISPONIBLE**  
**BUSE POUR ASSEMBLAGE ET SOUDAGE**  
des pare-chocs livrés en plusieurs éléments  
(en option)

Réf. BUSE-BOUTEROLLE



**ADAPTATEUR POUR  
APPLIQUER LES BUSES**

Réf. BUSE-4000



**BUSE POUR BAGUETTES  
TRIANGULAIRES**

Réf. BUSE-5013



**BUSE 8X2 POUR BAGUETTE PLATES**

Réf. BUSE-5015

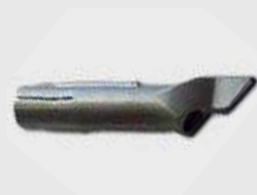

**BUSE DE POINTAGE**

Réf. BUSE-5016



**GRATTOIR**

Réf. GRATK075



**FRAISE HSS**

Réf. BH401003



**FORET HSS  
DIAMÈTRE 2MM**

Réf. 190020



**BAGUETTE PLATE TPO 10ML**  
en lot, permet de réparer  
les plastiques TPO, pour Réf. K056  
Réf. TPO-BAGUETTE-P



**BAGUETTE PLATE TPO 10ML**  
en lot, permet de réparer ≈80%  
des plastiques , pour Réf. K056  
Réf. UNI-BAGUETTE-P

# Colle universelle ultra forte - multi-supports

## Q-BOND

Q-Bond fonctionne sur la plupart des plastiques, durs/ rigides comme l'ABS. Sur le bois, le PVC, le graphite carbone, la fibre de verre, la bakélite. Sur la plupart des métaux, surtout sur les alliages malléables comme l'aluminium, le magnésium, la fonte coulée. Sur la plupart des surfaces en caoutchouc.



### KIT Q-BOND STANDARD

- colle 20g x 2
- poudre grise x1 (alu et métal)
- poudre noire x1 (plastique)

Réf. Q-BOND-S



### KIT Q-BOND PROFESSIONNEL

- colle 20g x 6
- poudre grise x1 (alu et métal)
- poudre noire x2 (plastique)

Réf. Q-BOND-PRO

Q-Bond est une colle pour la réparation et l'assemblage qui résiste à 180° et 90 Bars de pression

### Possibilité de réparations :

- joints, courroies, sangles caoutchouc
- réparation des pièces alu
- renforcement et remplacement de pièces plastiques
- remplissage des brèches
- pare-chocs, radiateurs, calandres, carénages, batteries
- réservoirs automobiles, résiste à l'essence et au gaz

option :



**NON DISPONIBLE**  
BARRE DE CLONAGE

Réf. 2115

### Réparation sur élément



### Réparation sur patte de phare



### Autres réparations possibles



11

# Produits carrosserie

OUTILS, CONSOMMABLES & ACCESSOIRES

Produits d'étanchéité, adhésifs & collage

134-135

Produits mastic et accessoires

136

Masquage, protection & collage

137

Accessoires et dévidoirs

148

Peintures, laques & dégraissant

139

Lubrifiants & produits divers / Produits d'entretien & nettoyage

140-141

Systèmes à induction dégrillage, décapage et débosselage

142-144

# Produits d'étanchéité, adhésifs & collage



## COLLE PLASTIQUE POLYURETHANE STRUCTURALE EN CARTOUCHE 310ML

élastique, sèche rapidement, peignable, adhère sur tôle apprêtée et peinte, polyester, PVC rigides, béton, caoutchouc, bois, verre et matériaux en pierre carton de 12

Blanc Réf. PUD500BL  
Gris Réf. PUD500GR  
Noir Réf. PUD500NO



## COLLE UNIVERSELLE DE CONTACT

néoprène pour usage général, excellentes propriétés de vieillissement, résiste à la chaleur, facile à poser, utilisée pour coller des pièces en bois, feuilles laminées, bords vernis, plastique, cuir, textile, liège, matériaux en mousse souple, PVC, métaux, céramiques...

Boîte de 850g Réf. 450  
Aérosol 500ml Réf. 452



## PLAQUE INSONORISANTE STRIÉE ET PRÉ-DÉCOUPÉE 500X500MM

anti-vibrations pour planchers, portières, coffres, capots... malléable et adhérente, épouse la forme du support, résiste à la chaleur jusqu'à 80°C, épaisseur : ≈2.1mm carton de 10 - prédécoupées à 250mm

Réf. 5555



## JOINT MASTIC APPLICATION AU PINCEAU 1KG

reconstitue et étanchéfie les éléments de carrosserie (planchers, coffres, têtes d'amortisseurs, chevauchements de tôles, compartiment moteur...), séchage rapide, ne fend pas, élasticité permanente, restitue les structures d'origine, résiste aux huiles et carburants, peut être peint après séchage

Réf. 401



Carton de 12



## JOINT MASTIC PULVÉRISABLE GRIS EN CARTOUCHE 310ML

applicable au pistolet réf. BODY400, durcit à l'air, reproduit la finition d'origine, permet d'effectuer des effets de vague, joint...

Pour travaux d'étanchéité sur jointures de carrosserie, mouillé sur mouillé possible sans promoteur d'adhésion dans les 3h suivantes, sans isocyanate et silicone.

Réf. 400



## PISTOLET + BUSES POUR JOINT MASTIC PULVÉRISABLE

pression et débit réglables, livré avec kit de buses poids : 1kg - utilisation entre 3 et 8 bars

Réf. BODY400

# Produits d'étanchéité, adhésifs & collage



**COLLE MÉTAL BI-COMPOSANT 178ML**  
sèche en 20min, colle et assemble des éléments  
de carrosserie, s'utilise avec réf.1900 (p 127)

Réf. 1060-20



**LISSEUR/EXTRACTEUR DE JOINT DE COLLE**  
uniformise le joint de colle et assure le retrait de joint  
(silicone, PU)

Réf. PS-215



**COLLE SUPER PUISSANTE 20G**  
cyanoacrylate à prise rapide, pour applications diverses :  
plastiques, caoutchoucs, métaux, textiles, cuir, bois, céramiques...

Réf. 455



**MASTIC JOINT AMÉRICAIN 1KG**  
pour la protection et l'étanchéité  
de câbles, la compensation de trous et de fissures importantes

Réf. M-240

## **PASTILLES DE PROTECTION POUR CAPTEURS DE STATIONNEMENT** 15 PLAQUES DE 10 PASTILLES CHACUNE - Ø 18MM

- faciles et rapides à appliquer
- compatibles avec la plupart des capteurs de stationnement
- protection idéale lors d'une réparation (peinture, ponçage...)
- se retire facilement
- protège le joint du radar



Réf. PSP150

# Produits mastic & accessoires



**MASTIC POLYESTER UNIVERSEL 2KG**  
application sur tous supports,  
très bonne ponçabilité

Réf. 3702



**MASTIC ALU METALLIC 2KG**  
pour remplissage d'irrégularités de surface,  
non poreux, grand facilité de masticage,  
très bonne ponçabilité avec faible poussière

Réf. 3722



**MASTIC RÉPARATION PLASTIQUE 500G**  
grande flexibilité, pour combler inégalités  
et porosités, adhère sur les plastiques automobiles,  
séchage rapide, non poreux et facile à poncer

Réf. 3732



**MASTIC FIBRE DE VERRE 1.5KG**  
pour remplissage d'irrégularités profondes,  
réparation d'éléments de carrosserie perforés non  
porteurs, application sur surfaces métalliques, grand  
pouvoir garnissant, excellente adhérence, flexibilité  
permanente et ponçage rapide

Réf. 3706



**RÉSINE POLYESTER 1KG**  
pour travaux de réparation et de moulage,  
bonne adhérence sur métaux, plastiques...  
produit souple et durcissement rapide,  
utilisable par basse température

Réf. 1034

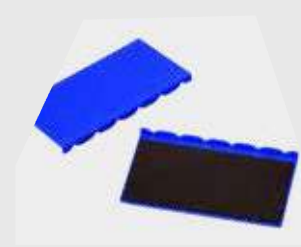

**SET DE PROTECTION CARROSSERIE (2PCS)**  
en plastique aimanté, protège contre  
le ponçage, l'accrochage et la peinture

Réf. MEP2



**PONCEUSE À AIR ORBITALE**  
vitesse : 9000T/min - poids : 810g  
diamètre du tampon : Ø150m

Réf. 1255



**PONCEUSE À AIR ORBITALE**  
vitesse : 9500T/min - poids : 803g  
diamètre du tampon : Ø75m

Réf. 1250



**SPATULES**  
pour application de mastics et autres,  
boîte de 4 spatules + 1 caoutchouc

Réf. 0031



**MICROFIBRE AIMANTÉE**  
pour essuyage de poussières de disques  
économise des disques grâce à sa  
capacité d'absorption de la poussière,  
s'applique directement sur la carrosserie,  
évacue l'excédent de poussière en un  
seul passage

Réf. NET-DISK



**MAT DE VERRE (VENDU AU M<sup>2</sup>)**  
pour la réparation de trous sur les  
parties de carrosserie et matières  
synthétiques renforcées de fibre  
de verre à forte résistance méca-  
nique, fibre fine

Réf. TOILE109



# Masquage, protection & collage



**FILM ADHÉSIF POUR VITRES**  
protège les vitres cassées avant  
intervention de remplacement  
2 rouleaux de 50m soit 100m  
largeur : 60cm

Réf. 601M



Vendu à l'unité

**RUBAN DE MASQUAGE**  
19mmx50ml (carton de 48)  
Réf. 1950M  
38mmx50ml (carton de 48)  
Réf. 3850M  
50mmx50ml (carton de 36)  
Réf. 5050M



**COLLE SUPER PUISSANTE 20G**  
pour protection de l'optique sans  
démontage, avec ruban résistant  
jusqu'à 130°C, résiste à la déchirure

600mmx22.5m Réf. 600X22  
1200mmx22.5m Réf. 1200X22



**FILM AUTO ADHÉSIF EN MOUSSE  
DE POLYÉTHYLÈNE**  
pour la protection et l'insonorisation  
des portières de voitures  
60cmx10ml

Réf. DSB-2002



**DÉVIDOIR POUR FILM  
ÉLECTROSTATIQUE**  
et rouleaux de film transparent,  
avec cutter, livré sans rouleau

Réf. MCK01



**PAPIER MAROUFLAGE**  
200mmx400ml Réf. 200X4  
450mmx400ml Réf. 450X4  
700mmx400ml Réf. 700X4  
900mmx400ml Réf. 900X4  
1200mmx400ml Réf. 1200X4



**MOUSSE DE MASQUAGE**

Ø13mm - longueur : 50m  
Réf. MM13  
Ø19mm - longueur : 35m  
Réf. MM19



**FILM ÉLECTROSTATIQUE  
DE MASQUAGE**

4mx150ml - hauteur : 97cm  
ép. : 9 µm - résiste à 60°C en cabine  
Réf. 9741  
Distributeur film (p138) Réf. L110



**RUBAN ADHÉSIF DOUBLE FACE**  
pour collage de baguettes, emblèmes,  
monogrammes, joncs de pare-choc, joints  
d'étanchéité portière...

6mmx10ml Réf. 61  
12mmx10ml Réf. 20  
19mmx10ml Réf. 97  
25mmx10ml Réf. 27



**RUBAN ADHÉSIF GAFFEUR  
(RENFORCÉ FIBRÉ)**

pour la protection des surfaces sensibles  
(garde-boue, angle de capot pi pavillon  
pendant la découpe du pare-brise), peut  
retenir une vitre qui vient d'être installée

Réf. 6200

## ADHÉSIFS POUR TRANSFERT D'EMBLÈMES

### TRANSFERT D'ADHÉSIF

Dimensions : 100 x 200 mm - Lot de 5

Lors de la récupération de capteur ou d'emblème, il est difficile  
de les recoller avec un double face ou pastille adhésive  
(trop épais, découpe inconstante).

Le transfert d'adhésif permet d'appliquer la colle en fine couche  
uniquement à l'endroit souhaité.

1. Enlever le liner de protection
2. Appliquer la partie à encoller sur le transfert d'adhésif
3. Presser fortement (répéter l'opération)

**ATTENTION :**  
température d'application minimum 15°C



- alternative moins chère
- gain de temps au rachat des emblèmes
- adhérence permanente
- résistant aux conditions météorologiques
  - résistant au lavage automatique
  - -40°C --> +90°C
  - adhésif acrylic
- pouvoir adhésif : 18.5N / 25mm

RÉF. EMB-REM5

# Accessoires & dévidoirs

livrés sans accessoires ou produits



**DÉVIDOIR MOBILE TRIPLE SUR ROULETTES**  
avec 4 roues rotatives, 3 niveaux de stockage,  
permet de mettre les rouleaux  
de housses de sièges, tapis de sol,  
bobine d'essuyage...

Réf. DEV3ROUL

ATTENTION  
non compatible avec la réf.  
1200X4



**DÉVIDOIR INCLINÉ À ROULETTES  
POUR PAPIER MAROUFLAGE**  
pour réfs. 200X4, 450X4, 700X4 et 900X  
convient également pour les bobines d'essuyage,  
rubans de masquages...

Réf. DEV-MAR

ATTENTION  
non compatible avec la réf.  
1200X4



pour rouleau jusqu'à  
1175mm de long

**DÉVIDOIR SUR ROUES POUR FILM  
ÉLECTROSTATIQUE - PAPIER MAROUFLAGE...**  
pour réfs. 200X4, 450X4, 700X4, 900X4 et 9741  
tige en "T" coulissante et réglable pour bloquer  
le rouleau, position horizontale ou verticale  
400x340x1245mm

Réf. L110

ATTENTION  
non compatible avec la réf.  
1200X4



LOT DE 10 CROCHETS

Réf. ETA-CRO



SUPPORT POUR VENTOUSES

28x13cm

Réf. VENT-DEV



SUPPORT POUR PISTOLET À COLLE

diamètre : 75mm

Réf. GUN-DEV



SUPPORT POUR BOITE DE GANTS  
AVEC DISTRIBUTEUR

25x13cm

Réf. GLOV-DEV



**DÉVIDOIR MURAL SIMPLE**

pour rouleaux de housses de sièges,  
bobines d'essuyage...

support : 810x260mm - barre : 690mm

Réf. DEV1MUR

pour bobines d'essuyage - largeur max : 25.5cm

Réf. BOB-DEV



**SUPPORT D'ACCESSOIRES DOUBLE  
POUR GRILLE D'ÉTABLI**

pour ranger les outils sur la grille

lot de 10 pièces - longueur: 10cm

Réf. SUP-D-DEV



**SUPPORT D'ACCESSOIRES SIMPLE  
POUR GRILLE D'ÉTABLI**

pour ranger les outils sur la grille de l'établi

lot de 10 pièces - longueur: 10cm

Réf. SUP-S-DEV

# Peintures, laques & dégraissant



## GUIDE DE PONÇAGE NOIR MAT AÉROSOL 400ML

peinture acrylique, un séchage rapide, haut pouvoir couvrant, bonne tenue d'application, restitue la couleur d'origine, peut être employée comme guide de ponçage, protège de la corrosion.

Réf. 394



## LAQUE NOIR SATINÉ AÉROSOL 400ML

séchage rapide, haut pouvoir couvrant, bonne tenue d'application, restitue la couleur d'origine, polyvalence dans de nombreux domaines (industrie, carrosserie, habitation...)

Réf. L400



## AÉROSOL CUIVRE 400ML

pour les travaux de carrosserie, soudure et décoration, anti-corrosion, favorise la soudure par points, sèche rapidement, contient 99% de cuivre pur

Réf. 398



## PRIMER ZINC ANTI-CORROSION AÉROSOL 400ML

protection anti-rouille à long terme, adhère à tous les métaux, résiste à l'eau, composé de 95% de zinc et de 5% de résine synthétique, conducteur entre deux tôles pour la soudure par point

Réf. 443



## PEINTURE PLASTIQUE AÉROSOL 400ML

séchage rapide, haut pouvoir couvrant, bonne tenue dans le temps, pour la mise en peinture ou les raccords sur pièces plastiques intérieures et extérieures des véhicules, à utiliser avec le restructurant pour éléments plastiques lors d'une réparation de pare-chocs

Noir Réf. 467  
Gris foncé Réf. 469



## RESTRUCTURANT PLASTIQUE AÉROSOL 400ML

restitue l'aspect d'origine des éléments plastiques (pare-chocs, spoilers, baguettes latérales...), s'utilise avant mise en peinture, compatible toutes peintures plastiques, ne nécessite pas de primaire d'adhérence si nettoyage et dégraissage du support à peindre, conforme aux cahiers des charges constructeurs

Noir Réf. 1024  
Gris Réf. 1942



## NETTOYANT POLYVALENT AÉROSOL 500ML

nettoyant à froid/dégraissant pour moteurs, pièces de freins, d'embrayages, carburateurs, pompes...  
dégraisse sans peine le métal, les vitres et céramiques, le silicone, graisses et autres impuretés, sans provoquer de formation de poussières, sans dérivés chlorés, plomb, cadmium ou nickel tel que polychloro-biphényle

Réf. 7230



## DÉGRAISSANT AVANT PEINTURE

anti-silicone sans CW, sans dérivés chlorés, nettoyant de surface à séchage ultra rapide, élimine les silicones, graisses, huiles... avant mise en peinture des véhicules, peut être utilisé sur surfaces métalliques et pièces neuves

Ne pas utiliser pour le collage du vitrage.

Bidon de 5L Réf. 2105  
Bidon de 25L Réf. 2130

# Lubrifiants & produits divers



## CONVERTISSEUR DE ROUILLE DÉROUILLANT PHOSPHATANT

sans solvant, réagit avec la rouille et la change en un complexe organique de fer stable, forme une barrière imperméable contre l'oxygène et l'humidité et un joint efficace contre la corrosion, toxicité faible, sans acide phosphorique ni plomb. Forme un film sec qui donne une bonne adhésion pour les produits de prévention corrosion, applicable sur substrats ferreux rouillés, peignable après séchage.

Boîte de 1 litre **Réf. RC800**  
Aérosol 400ml **Réf. RC900**



## GRAISSE BLANCHE HYDROFUGE AÉROSOL 500ML

pour pièces en mouvement et soumises aux fortes pressions, aux chocs et oscillations, excellente adhésion, imperméabilise le support et possède des propriétés anti-corrosives, n'affecte pas les caoutchoucs, résiste jusqu'à + 150°C.

**Réf. 252**



## LUBRIFIANT AÉROSOL 400ML

protège le métal de la rouille et de la corrosion, libère les mécanismes bloqués, repousse l'humidité, élimine les tâches de graisses et autres sur la plupart des surfaces

**Réf. MS-40-400**



## DÉGRIPPANT/LUBRIFIANT AÉROSOL 400ML

à haut pouvoir pénétrant, dissout la rouille et lubrifie

**Réf. 975**



## PULVÉRISATEUR À PRESSION 1.5L AVEC BUSE MOUSSE

adapté pour produits acides, buse réglable

**Réf. POLY1500**



## PULVÉRISATEUR 500ml

**Réf. PUL500**



## GOMME À DÉCAPER

pour retirer les autocollants, emblèmes, monogrammes sur la carrosserie

**Réf. 7007**



## PULVÉRISATEUR À PRESSION capacité : 1 litre

**Réf. POLY2**



**JOINT**  
pour Réf. POLY2, diamètre : 2cm

**Réf. POLY-JOINT**



**JOINT**  
pour Réf. POLY2, diamètre : 0.7cm

**Réf. POLY-JOINTPD**

# Produits d'entretien & nettoyage



accessoires  
sur demande

## PISTOLET PNEUMATIQUE DE NETTOYAGE INTÉRIEUR ET EXTÉRIEUR

pour pulvérisation et séchage, raccord tournant  
intégré, entrée d'air 1/4, pression 90psi/6.3bar,  
consommation 188l/min, poids : 0.67kg.

pression d'émission sonore pondéré (LpA) : 87.86 dB (ISO 15744)  
niveau de puissance acoustique pondéré (LwA) : 98.85 dB (ISO 15744)

LpC : 92.1 dB (en ISO 15744),

niveau des vibrations : 0.38 m/sec<sup>2</sup> (EN 28662-1)

incertitude de mesure (standard) : 0.19m/sec<sup>2</sup> (EN 28662-1)

Réf. VBCYC-1



## NETTOYANT EXTÉRIEUR

1 bidon = environ 150 véhicules  
dégraissant polyvalent, produit  
incontournable pour laver,  
réparer et préparer les automobile,  
possède un agent anti-corrosion  
et un tensioactif étudiés pour l'automobile.  
PH alcalin.  
(bidon de 5 litres concentrés,  
dilution à 15%)

Réf. VB20010005



## NETTOYANT INTÉRIEUR

1 bidon = environ 150 véhicules  
permet de nettoyer l'habitacle d'un véhicule,  
polyvalent, s'applique sur tous supports :  
tissus, plastiques, cuirs, bois, métaux, vitres...  
A utiliser avec la brosse intérieure,  
essuyer avec 1 microfibre.  
(bidon de 5 litres concentrés,  
dilution à 10%)

Réf. VB2020005



NOUVEAU

**LINGETTES NETTOYANTES NATURELLES**  
nettoie, élimine et dissout les résidus de mastic,  
colle et bitume, sans solvant, sans silicone,  
sans composés caustiques  
ou synthétiques, non irritant, issus  
de ressources végétales

Réf. LING-80



**80 LINGETTES DE LAVAGE SANS EAU**  
sans pollution, nettoie la carrosserie  
(moustiques, goudron, pollution,  
résine d'arbre... sans traces de séchage,  
aspect lustré et effet déperlant.  
+ 1 micro fibre (disponible au détail Réf. CHAMB)

Réf. 7280



**SHAMPOOING CARROSSERIE**  
élimine le "film routier", nettoie en  
profondeur, adhère à la carrosserie par  
effet électrostatique.  
Diluer le shampooing de 8 à 10% dans l'eau.

30 litres Réf. SL30 ou 210 litres Réf. SL210



**NETTOYANT VITRE PRÊT À L'EMPLOI**  
pour pare-brise, vitres et rétroviseurs, enlève  
les traces d'huile, de silicone, d'insecte  
et de poussières.

Aérosol 750ml Réf. 768

Bidon 5 litres Réf. 769

Bidon 20 litres Réf. 770



ROBINET POUR BIDON

Réf. 771



**RACLETTE SOUPLE D'ESSUYAGE**  
en silicone flexible, permet d'épouser  
les surfaces à sécher, utilisable sur verre  
et carrosserie

Réf. FLEXI-BLADE

# Systemes à induction

## dérippage, décapage & débosselage

### APPAREIL DE CHAUFFAGE PAR INDUCTION

#### Compris dans le kit

Appareil à induction

Réf. **AP-INDUCTION**

Cale stylos débosselage

Réf. **CALE-SRD-IND**

Cale vitrage et emblème

Réf. **CALE-VEREMBLEME-IND**

Cale dérippage

Réf. **CALE-DEGRIP-IND**

Cale de libération d'écrou

Réf. **CALE-ECROU-IND**

2 leviers en plastique

Réf. **CALE-TEF**

Cale pour autocollant

Réf. **CALE-AUTOCOLLANT**



RÉF. INDUCTION-KIT-MAXI



**CALE VITRAGE  
ET EMBLÈMES**

Réf. **CALE-VEREMBLEME-IND**



**CALE  
DE DÉGRIPPAGE**

Réf. **CALE-DEGRIP-IND**



**CALE POUR AUTOCOLLANT**  
enlève autocollants et emblèmes

Réf. **CALE-AUTOCOLLANT**



**CALE DE LIBÉRATION D'ÉCROUS  
AVEC BOBINE FLEXIBLE**

Réf. **CALE-ECROU-IND**



Enlève les vitres (hors PB)



Écrous de rotules de direction



**CALE STYLO DÉBOSELAGE**

Réf. **CALE-SRD-IND**



Enlève les garnitures



Boulonnerie



**CALE STYLO DÉBOSELAGE**

Réf. **CALE-SRD-IND**



**BOBINES INTERCHANGEABLES**  
- écrous d'échappement  
- écrous de suspension  
- écrous de rotule de direction à billes



Enlève les peintures



Débosselage



Chauffage structurel



Formage de tôle



# Machines à dégripper et décaper

## KIT DÉGRIPPAGE PAR INDUCTION

- 220V
- longueur du câble d'alimentation : 2.5m
- longueur du câble de l'appareil : 1.5m

RÉF.	DÉSIGNATION	QTÉ
	Appareil induction dégrippage	1
DEG-120A	Diam. intérieur de l'embout : 17mm	1
DEG-120B	Diam. intérieur de l'embout : 20mm	1
DEG-050C	Diam. extérieur de l'embout : 17mm (pour monogrammes)	1
DEG-128D	Diam. intérieur de l'embout : 24mm	1
DEG-128E	Diam. intérieur de l'embout : 28mm	1



RÉF. KIT-INDUCTION-DEG



**EMBOUS**  
de gauche à droite :

Réf. 120A, 120B, 128D, 128E et 050C



**EMBOUS POINT CHAUD**  
**INDUCTION DÉBOSELAGE**  
Réf. DEG-COILF



**FIL SOUPLE**  
**DÉGRIPPAGE INDUCTION**  
Réf. DEG-FIL92G

## Machines à décaper

La technologie MBX® constitue une avancée significative en termes de maniabilité et de performances dans la préparation de surfaces de carrosserie.

Les courroies flexibles sont insérées sans serrer dans un système d'adaptateur en forme de cage et fixées avec des bras de sécurité. La force centrifuge créée par la rotation fait que la courroie se tend et fonctionne comme si elle était suspendue à un coussin d'air. Cela absorbe les vibrations, protège la surface des dommages et améliore considérablement le confort de l'utilisateur, en particulier lorsqu'il est utilisé pendant de longues périodes.

Cette technologie est très efficace pour éliminer rapidement la rouille, la peinture, le sous-scillage et les produits d'étanchéité. Une plus grande adaptabilité aux zones profilées, de sorte que vous pouvez travailler dans des espaces restreints que d'autres outils ne peuvent pas atteindre. S'intègre facilement dans les revêtements existants. Perte minimale de matériau de base. Ne s'obstrue pas et ne s'encrasse pas grâce à une génération minimale de chaleur.

### KIT VERSION PNEUMATIQUE HAUT DE GAMME



RÉF.	DÉSIGNATION	QTÉ
	Valise thermoformée	1
	Décapeuse pneumatique	1
	Adaptateur 23mm	1
	Adaptateur 11mm	1
MB-001-05	Brosse noire grain épais 23mm	1
MB-020-05	Brosse noire grain épais 11mm	1
MB-021-05	Brosse ocre grain moyen 11mm	1
MB-028-05	Brosse verte grain fin 11mm	1
ZU-010	Gomme à décaper	1

### CARACTÉRISTIQUES TECHNIQUES

- poids : 1.1kg - raccord d'air : 1/4
- diamètre de tuyau requis (intérieur) : 9.5mm (3/8)
- diamètre de courroie (extérieur) : 100mm
- vitesse de rotation : 3500tr/min
- pression d'air : 6.2 bars (90PSI)
- consommation d'air moyenne : 0.5m<sup>3</sup>/min
- vibration : 1m/sec<sup>2</sup> - niveau sonore : 83dB (A)
- longueur : 260mm - largeur : 70mm
- hauteur (poignée incluse) : 150mm

RÉF. SP-121-BMC

# Machines à décaper & brosses

## KIT VERSION ÉLECTRIQUE HAUT DE GAMME



RÉF.	DÉSIGNATION	QTÉ
	Valise thermoformée	1
	Décapeuse électrique	1
	Adaptateur 23mm	1
	Adaptateur 11mm	1
MB-001-05	Brosse noire grain épais 23mm	1
MB-020-05	Brosse noire grain épais 11mm	1
MB-021-05	Brosse ocre grain moyen 11mm	1
MB-028-05	Brosse verte grain fin 11mm	1
ZU-10	Gomme à décaper	1

### CARACTÉRISTIQUES TECHNIQUES

- 230V 6 - poids : 2.2kg
- longueur : 370mm - largeur : 100mm
- hauteur (poignée incluse) : 180mm
- diamètre de la ceinture (extérieur) : 100mm
- puissance : 700W - régime de ralenti ( $\pm 5\%$ ) : 3200tr/min
- niveau de vibration : 0.79m/sec<sup>2</sup>

RÉF. SE-206-BMC

**NON DISPONIBLE**



**BROSSE ACIER NOIRE ÉPAISSE**  
bleu - rond - creux  
Réf. MB-001-05



**BROSSE ACIER OCRE MOYENNE-**  
blanc - rond - bombé  
Réf. MB-009-05



**BROSSE ACIER VERTE FINE**  
bleu - ovale - 35  
Réf. MB-005-05



**BROSSE ACIER BLEUE ÉPAISSE**  
lanc - rond - PM  
Réf. MB-011-05



**BROSSE ACIER BLEUE FINE**  
gris - rond - trou  
Réf. MB-007-05



**BROSSE ACIER NOIRE ÉPAISSE**  
gris - rond - PM  
Réf. MB-020-05



**BROSSE ACIER OCRE MOYENNE**  
noir - incurvé - GM  
Réf. MB-021-05



**BROSSE ACIER VERTE FINE**  
gris - rond - bombé  
Réf. MB-028-05



**BROSSE ACIER BLEUE ÉPAISSE**  
vert - rond - bombé  
Réf. MB-030-05



**BROSSE ACIER BLEUE FINE**  
beige - rond - PM  
Réf. MB-031-05



**GOMME À DÉCAPER**  
beige - plat - rond  
Réf. ZU-010





# 12

## Anticorrosion

Produits anticorrosion et accessoires

146-148

# Anticorrosion

## Produits insonorisant anti-gravillons : anticorrosion



### INSONORISANT ANTI-GRAVE 2 EN 1

insonorisant et anticorrosion, élastique permanent, de texture d'origine, que l'on peut peindre, protège les sous-châssis, le bas de caisse, les logements de roue, spoilers et appuis.

Protège de la rouille et des gravillons.

Produit 2 en 1 utilisable en pulvérisation (pistolet UBE, HKD1 ou DINI).

DIN 50021: jusqu'à 480h - Ri 0 à 350 mu - couche sèche  
DIN 50021: jusqu'à 720h - Ri 0 à 350 mu - couche sèche + laque

Gris 2 en 1 - 1 litre Réf. 440-1

Gris 2 en 1 - aérosol 500ml Réf. 440-500

Noir 2 en 1 - 1 litre Réf. 445-1

Noir 2 en 1 - aérosol 500ml Réf. 445-500

## Produits corps creux / anticorrosion

### ANTICORROSION THIXOTROPIQUE (BRUN CLAIR)

produit de prévention anticorrosion thixotropique qui possède de bonnes propriétés de formation de film dans les cavités ainsi que les surfaces ouvertes.

Laisse un film de protection de couleur brun clair, repoussant l'eau avec d'excellentes propriétés de protection contre la corrosion.

Brouillard salin DIN50021- 480H  
Ri 0 à 50 mu couche sèche



Boîte 1 litre Réf. CC.13.122.1

Bidon 20L Réf. CC.13.122.20 (sur demande)

Bidon 60L Réf. CC.13.122.60

Fût 200L Réf. CC.13.122.200 (sur demande)

## Pistolets d'application produits anticorrosion



**PISTOLET**  
pour corps creux et sous-châssis, livré avec buse Ø8mm,  
le produit se déverse dans le godet

Réf. HKD1



**PISTOLET**  
s'adapte sur les corps creux et sous-châssis en 1L,  
livré avec buse corps creux, gicleur 360° et buse sous-châssis

Réf. UBE1



**PISTOLET**  
fourni avec gamme complète de buse, pour applications  
courantes, utilisable en 1L ou remplissage au godet

Réf. DIN1

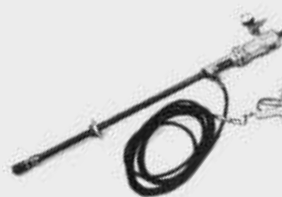

**POMPE LJUNG1**  
pour fûts de 60 à 200L (tuyau, raccord  
et pistolet ou pompe complète sur demande)

Réf. LJUNG1

### CIRE ANTICORROSION CORPS CREUX (CLAIR)

principalement basée sur des cires et inhibiteurs de corrosion, laisse un film de protection transparent, cireux, repoussant l'eau, et donnant une excellente protection anti-rouille.

Conçu pour les cavités fermées, les pièces détachées... stockées pour de longues périodes ou transportées dans des conditions atmosphériques favorisant la rouille.

Brouillard salin DIN50021-1000H

Ri 0 à 100 mu couche sèche

Permet également de maintenir le verre brisé  
dans les portes et hayons.

### Accessoires

Flexible de longueur 60cm

Réf. FLEXIBLEPEN100



Aérosol 500ml Réf. PEN100-AEROSOL  
Boîte 1 litre Réf. PEN100-1  
Bidon 20L Réf. PEN100-20  
Bidon 60L Réf. PEN100-60  
Fût 200L Réf. PEN100-200

# Anticorrosion

## Produits sous-châssis / anticorrosion

### SOUS CHÂSSIS NOIR

produit thixotropique visqueux de protection anti-rouille, conçu pour une protection à long terme.

#### Propriétés :

- excellente adhésion sur le métal peint ou nu
- résiste à la chaleur

Brouillard salin - 1000H

DIN50021 - Ri 0 à 400 µm - couche sèche



Boîte 1 litre Réf. SC24.941-1

Bidon 20L Réf. SC24.941-20 (sur demande)

Bidon 60L Réf. SC24.941-60

Fût 200L Réf. SC24.941-200

### SOUS CHÂSSIS METALLIC BRUN

produit anticorrosion thixotropique sous-châssis de couleur brun chargé de paillettes métalliques, pour le traitement des véhicules, conçu pour les pièces détachées, machines, structures en fer et acier dans un environnement très corrosif.

Il convient aussi en tant qu'anticorrosion de transport et stockage à long terme et sous des circonstances extrêmement corrosives.

Brouillard salin - 720H

DIN50021 - Ri 0 à 350 µm - couche sèche



Boîte 1 litre Réf. SC24.942-1

Bidon 20L Réf. SC24.942-20 (sur demande)

Bidon 60L Réf. SC24.942-60

Fût 200L Réf. SC24.942-200

A person wearing a dark jacket and white gloves is working on the front suspension of a car. They are using a tool to adjust a component. The background is a light teal color.

# 13

## Réparations rapides & divers outils

CONSOMMABLES & ACCESSOIRES

Réparation jantes aluminium

150

Débosselage

151-155

Réparation tableaux de bord et sièges / Fibres

156-157

Etablis, armoires et supports - Dalles PVC - Capotes 2CV et Dyane

158-160

Eclairage Milwaukee - Aspirateurs gamme pro

161-163

Tournevis et clés - Divers outillage

164-168

# Réparation jantes aluminium

## KIT RÉPARATION DE JANTES ALU

pour des réparations efficaces et peu coûteuses sur les rayures et dommages de vos jantes alu.

Avec résines et aérosols couleur pour la réparation d'une majorité de jantes.



RÉF.	DÉSIGNATION	QTÉ
165	Valise	1
910	Dégraissant 125ml	1
806GEL	Gel	1
P1200X77	Papier abrasif "P1200"	10
P400X77	Papier abrasif "P400"	10
P240X77	Papier abrasif "P240"	10
744	Argent standard 400ml	1
794	Métallique ultra léger 400ml	1
799	Métallique fin 400ml	1
796	Métallique épais moyen 400ml	1
797	Métallique épais 400ml	1
824	Métallique mat 400ml	1
823	Métallique standard 400ml	1
721	Métallique foncé 400ml	1
807	Spray activateur	1
803	Sous-couche gris 400ml	1
805	Aérosol vernis 500ml - monocomposant	1
804	Apprêts pour jantes 500ml	1
3017	Spatule	1
127	Buse pour gel	1
REPERE-COULEUR	Formulaire pour couleur	1

Vidéo + manuel technique inclus.



RÉF. KIT-REP-JANTES



## en option



### VERNIS CLAIR BI-COMPOSANT POUR JANTES

facile à activer et à appliquer, polissage mécanique possible après 24 heures

- laque isocyanate 2K
- accumulation de brillant
- résistant aux rayures
- finition pistolet

Réf. 802

# Embouts pour débosselage sans peinture

## COFFRET EMBOUTS DE DÉBOSSELAGE 155 PIÈCES + ACCESSOIRES

RÉF.	DÉSIGNATION	QTÉ
	Lot de 5 embouts	31
464	Pointeau redresseur	1
465	Flacon pour décoller la colle	1
PACK-GLUE1KG	Bâton de colle de débosselage	19
457430VALISE	Valise nue	1



RÉF. DENTAB

## Embouts de débosselage au détail (lot de 5 - s'adaptent sur kits KRD1, KRD2, KRD3 et 487P)



**EMBOUIT DÉBOSSELAGE**  
vert - rond - GM  
Réf. DENTAB001



**EMBOUIT DÉBOSSELAGE**  
rouge - ovale - LG75  
Réf. DENTAB002



**EMBOUIT DÉBOSSELAGE**  
vert - 38x35  
Réf. DENTAB003



**EMBOUIT DÉBOSSELAGE**  
noir - ovale - PL  
Réf. DENTAB004



**EMBOUIT DÉBOSSELAGE**  
noir - ovale - bombé  
Réf. DENTAB005



**EMBOUIT DÉBOSSELAGE**  
noir - ovale - trou  
Réf. DENTAB006



**EMBOUIT DÉBOSSELAGE**  
marron - rond  
Réf. DENTAB007



**EMBOUIT DÉBOSSELAGE**  
rose - rond - GM  
Réf. DENTAB008



**EMBOUIT DÉBOSSELAGE**  
noir - ovale - 40  
Réf. DENTAB009



**EMBOUIT DÉBOSSELAGE**  
noir - ovale - 25  
Réf. DENTAB010



**EMBOUIT DÉBOSSELAGE**  
noir - incurvé - 15  
Réf. DENTAB011



**EMBOUIT DÉBOSSELAGE**  
noir - incurvé - 20  
Réf. DENTAB012



**EMBOUIT DÉBOSSELAGE**  
jaune - rond - PM  
Réf. DENTAB013



**EMBOUIT DÉBOSSELAGE**  
bleu - rond - trou  
Réf. DENTAB014



**EMBOUIT DÉBOSSELAGE**  
noir - rect. - rond  
Réf. DENTAB015



**EMBOUIT DÉBOSSELAGE**  
rouge - ovale - LG50  
Réf. DENTAB016



**EMBOUIT DÉBOSSELAGE**  
rouge - ovale - LG35  
Réf. DENTAB017



**EMBOUIT DÉBOSSELAGE**  
rouge - ovale - LG25  
Réf. DENTAB018



**EMBOUIT DÉBOSSELAGE**  
noir - ovale 25 - trou  
Réf. DENTAB019



**EMBOUIT DÉBOSSELAGE**  
orange - ovale  
Réf. DENTAB020

# Débosselage sans peinture



**EMBOU DÉBOSELAGE**  
bleu - rond - creux

Réf. DENTAB021



**EMBOU DÉBOSELAGE**  
blanc - rond - bombé

Réf. DENTAB022



**EMBOU DÉBOSELAGE**  
bleu - ovale - 35

Réf. DENTAB023



**EMBOU DÉBOSELAGE**  
blanc - rond - PM

Réf. DENTAB024



**EMBOU DÉBOSELAGE**  
gris - rond - trou

Réf. DENTAB025



**EMBOU DÉBOSELAGE**  
gris - rond - PM

Réf. DENTAB026



**EMBOU DÉBOSELAGE**  
noir - incurvé - GM

Réf. DENTAB027



**EMBOU DÉBOSELAGE**  
gris - rond - bombé

Réf. DENTAB028



**EMBOU DÉBOSELAGE**  
vert - rond - bombé

Réf. DENTAB029



**EMBOU DÉBOSELAGE**  
beige - rond - PM

Réf. DENTAB030



**EMBOU DÉBOSELAGE**  
beige - plat - rond

Réf. DENTAB031



**APPAREIL DE DÉBOSELAGE**  
À POIGNÉE EN PLASTIQUE

Réf. 487P



**COLLE DE DÉBOSELAGE 1KG**  
pack de 50 tubes

Réf. PACK-GLUE1KG

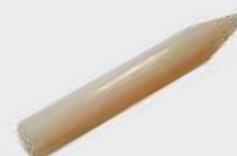

**POINTEAU REDRESSEUR**

Réf. 464



**KIT DE POINTEAUX POUR DÉBOSELAGE**

pour aplanir la tôle, différents pointeaux (arrondis, pointus, plats)  
pour différentes situations, livré dans une valise  
avec 1 porte pointeau court, 1 long, 1 cale et 8 pointeaux

Réf. KIT-POINTEAUX



**LAMPE À NÉON**

sur roulettes, 2 néons de 125 cm de long et de 36W, fil de 4m,  
inclinable et réglable en hauteur de 100 à 186.5cm

Réf. LAMPE-DSP



# Débosselage sans peinture

## KITS RÉPARATION DÉBOSSELAGE CARROSSERIE SANS PEINTURE

pour réparer les carrosseries grêlées ou qui ont pris un coup lors de l'ouverture d'une portière sur un parking.

RÉF.	DÉSIGNATION	QTÉ
	Pont de redresseage	1
390	Tube colle hiver couleur bleue	12
391	Tube colle super puissante couleur verte	6
399	Tube colle été couleur beige	6
495	Embout petit rond	1
497	Embout petit rond incurvé	1
382	Embout petit plat	1
384	Embout à trous petit plat	1
498	Embout grand rond	1
494	Embout grand rond incurvé	1
381	Embout grand plat	1
380	Embout à trous plat	1
496	Embout plat rectangle tire embout	1
463	Pistolet à colle	1
464	Pointeau redresseur	1
465	Flacon pour décoller la colle	1

Vidéo + manuel technique inclus.



 RÉF. KRD1

Composition identique au KRD1 sans le pont de redresseage et avec les accessoires suivants :

1 marteau à inertie Réf. 484  
1 cale plastique Réf. DSP11  
et 1 marteau



**NON DISPONIBLE**



RÉF. KRD2

Composition identique au KRD1 sans le pont de redresseage et avec 1 pont de redresseage à poignées Réf. 485



RÉF. KRD3

## Réappro



**TUBE COLLE SUPER PUISSANTE COULEUR VERTE**  
lot de 15

Réf. 391



**TUBE COLLE ÉTÉ COULEUR BEIGE**  
lot de 15

Réf. 399



**TUBE COLLE HIVER COULEUR BLEUE**  
lot de 19

Réf. 390



**EMBOUIT GRAND ROND**

Réf. 498



**EMBOUIT PETIT ROND INCURVÉ**

Réf. 497



**EMBOUIT PLAT RECTANGULAIRE**

Réf. 496



**EMBOUIT PETIT ROND**

Réf. 495



**EMBOUIT GRAND ROND INCURVÉ**

Réf. 494



**EMBOUIT PETIT PLAT**

Réf. 382



**EMBOUIT À TROUS GRAND PLAT**

Réf. 380



**EMBOUIT À TROUS PETIT PLAT**

Réf. 384



**EMBOUIT GRAND PLAT**

Réf. 381

# Débosselage sans peinture à dépression

## KITS DE DÉBOSSELAGE SANS PEINTURE AVEC VENTOUSE À DÉPRESSION À PISTON

s'utilise comme un tire-clou

Poids : 4.7kg - Diamètre : 135mm  
Marteau coulissant 1.22kg -  
Raccord air 1/4  
Matière acier et plastique



RÉF.	DÉSIGNATION	QTÉ
	Tire bosses à dépression	1
	Crochet	1
V75-KRD4	Ventouse 75mm	1
V100-KRD4	Ventouse 100mm	1
V125-KRD4	Ventouse 125mm	1

RÉF. KRD4

## KITS DE DÉBOSSELAGE SANS PEINTURE PNEUMATIQUE VENTOUSE À DÉPRESSION

s'utilise comme un tire-clou

Poids : 5kg - Diamètre : 135mm  
Marteau coulissant 1.22kg - Raccord air 1/4  
Matière acier et plastique



RÉF.	DÉSIGNATION	QTÉ
	Tire bosses à dépression	1
	Crochet	1
V75-KRD4	Ventouse 75mm	1
V100-KRD4	Ventouse 100mm	1
V125-KRD4	Ventouse 125mm	1

RÉF. KRD5



TRIANGLES CUIVRE (20 pièces)  
Réf. 670030

RONDELLES CUIVRE (20 pièces)  
Réf. 670032



ZIG ZAG CUIVRE  
Ø 2mm  
sachet de 10 pièces

Réf. 670033



**NON DISPONIBLE**  
CALE POUR MARGUERITES  
AUTO-ADHÉSIVES  
sachet de 10 pièces

Réf. CALE-MARG



CLOUS CUIVRE  
sachet de 500 pièces

Ø 2mm x 5cm Réf. 670020  
Ø 2.5mm x 5cm Réf. 670025



**NON DISPONIBLE**  
MARGUERITES AUTO-ADHÉSIVES Ø3CM  
rouleau de 70

grain 1500 Réf. MARG-1500  
grain 3000 Réf. MARG-3000

# Débosselage par tringles/induction

## SYSTÈME À INDUCTION POUR LE DÉBOSSELAGE CARROSSERIE SANS PEINTURE 220V

conçu pour le redressement, équipé d'un temporisateur permettant de régulariser le temps de chauffage et d'éviter de brûler la peinture, tête spécialement étudiée avec deux champs plats et un creux au centre pour un redressement plus simple et rapide.

**ATTENTION : ne pas utiliser les embouts de la réf. INDUCTION-KIT-MAXI**



**Inclus**  
Appareil à induction  
Réf. AP-INDUCTION  
Cale stylos débosselage  
Réf. CALE-DEBOS-IND  
Extension en T  
Réf. 3678

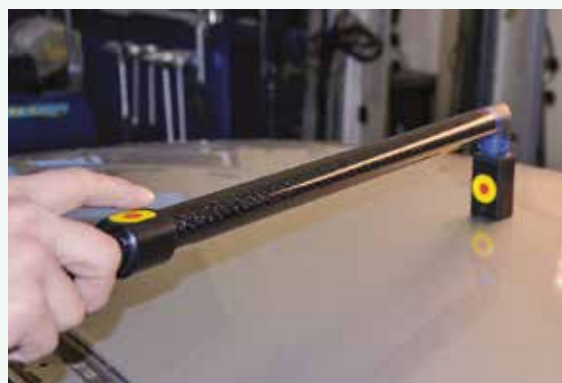

RÉF. KIT-DEBOSS822

## KITS DE DÉBOSSELAGE CARROSSERIE SANS PEINTURE PAR TRINGLES

comportant 22 outils, recommandé pour les spécialistes du débosselage

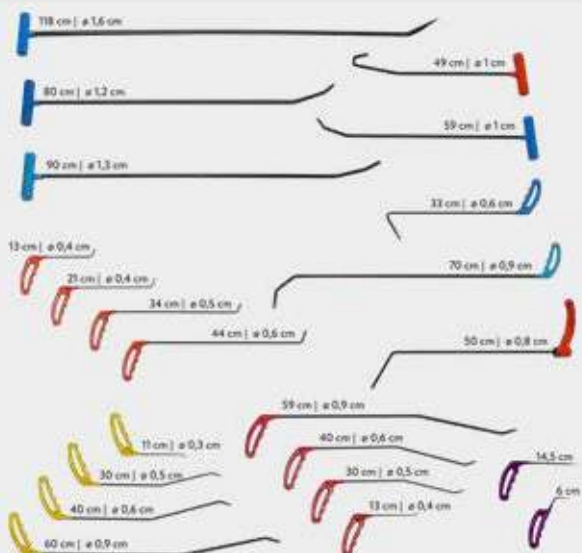

RÉF. DSP-22

## SYSTÈME À INDUCTION POUR DÉBOSSELAGE ADAPTÉ POUR L'ALUMINIUM 220V



RÉF. KIT-INDUCTION-ALU

# Réparation tableaux de bord et sièges

## KIT RÉPARATION PLASTIQUE INTÉRIEUR - VINYL - CUIR

Peintures sans solvants



RÉF.	DÉSIGNATION	QTÉ
165	Valise	1
6005	Tissu de doublure	1
3017	Spatule	1
6013	Pince à épiler	1
6014	Ciseaux	1
6007	Protection pour fer	1
3016	Fer à repasser + support	1
3010	Colle blanche cyano en gel - 20g	1
3018	Formulaire pour couleur Swatch	1
3007	Cartouche 2K pour l'empreinte	1
1902	Buse mélangeuse 50ml (x12)	1
3015	Pistolet 2K pour empreinte	1
6507	Mastic de remplissage	1
910	Dégraissant plastique 125ml	1
2402	Primer d'adhérence en aérosol	1
2406	Texture banche en aérosol	1
3002	Cuir liquide (Replicator)	1
948	Lame de grattage (x5)	1
3011	Activateur pour colle blanche cyano	1
BALANCE	Balance de pesée	1
PEINTARGENT	Peinture argent 100ml	1
PEINTBLANC	Peinture blanc 100ml	1
PEINTBLEU	Peinture bleu 100ml	1
PEINTBRILLANT	Peinture brillant 100ml	1
PEINTCLAIRMAT	Peinture clair mat 100ml	1
PEINTJAUNE	Peinture jaune 100ml	1
PEINTJAUNEVI	Peinture jaune vif 100ml	1
PEINTNOIR	Peinture noir 100ml	1
PEITROUGE	Peinture rouge 100ml	1
PEINTROUILLE	Peinture rouille 100ml	1
PEINTSATIN	Peinture satin 100ml	1
PEINTVERT	Peinture vert 100ml	1
PIP-1003F	Pipette (x10)	1
PREV-JAR	Pot en verre pour peinture	1
PREV-SPRAY	Pulvérisateur pour peinture	1
ADD-CUIR	Additif pour peinture	1

Vidéo + manuel technique inclus.



## KIT RÉPARATION TISSU - VELOUR



RÉF.	DÉSIGNATION	QTÉ
231	Valise	1
6002	Colle de surface en aérosol 400ml	1
6001	Colle en poudre	1
6001-LIQ	Colle liquide	1
6008	Lot de crayons de couleur	1
6011	Pulvérisateur de fibres	1
6015	Brosse de nettoyage	1
6005	Tissu de doublure	1
3017	Spatule	1
6013	Pince à épiler	1
6014	Ciseaux	1
6007	Protection pour fer	1
3016	Fer à repasser + support	1
6024	Fibre velours vert clair 30ml	1
6025	Fibre velours bleu roi 30ml	1
6027	Fibre velours brun foncé 30ml	1
6030	Fibre velours gris amethyste 30ml	1
6032	Fibre velours blanc 30ml	1
6034	Fibre velours gris craie 30ml	1
6035	Fibre velours rouge 30ml	1
6038	Fibre velours brume land rover 30ml	1
6039	Fibre velours gris moyen 30ml	1
6063	Fibre velours blanc cassé 30ml	1
6041	Fibre velours noir clair 30ml	1
6056	Fibre velours gris foncé 30ml	1
6047	Fibre velours gris clair 30ml	1
6060	Fibre velours gris 30ml	1
6042	Fibre velours jaune moutarde 30ml	1
6087	Fibre velours noir 30ml	1
3021	Tas alu pour aplanir la fibre	1



Option :



TAMIS POUR FIBRES

Réf. 3019

# Fibres pour réparation tissu



**FIBRE**  
vert clair  
Réf. 6024



**FIBRE**  
bleu roi  
Réf. 6025



**FIBRE**  
brun foncé  
Réf. 6027



**FIBRE**  
gris amethyste  
Réf. 6030



**FIBRE**  
blanche  
Réf. 6032



**FIBRE**  
gris craie  
Réf. 6034



**FIBRE**  
rouge  
Réf. 6035



**FIBRE**  
brume land rover  
Réf. 6038



**FIBRE**  
gris moyen  
Réf. 6039



**FIBRE**  
noir clair  
Réf. 6041



**FIBRE**  
jaune moutarde  
Réf. 6042



**FIBRE**  
gris clair  
Réf. 6047



**FIBRE**  
gris foncé  
Réf. 6056



**FIBRE**  
gris  
Réf. 6060



**FIBRE**  
blanc cassé  
Réf. 6063



**FIBRE**  
noir  
Réf. 6087

# Etabli, armoires & supports de rangement

## ÉTABLI D'ATELIER (sans grille murale, voir options)

- dimensions : L : 183cm x l : 73cm x H : 89cm
- acier haute qualité résistant aux rayures, plan de travail en acier galvanisé gris
- casier avec étagère centrale : L : 680cm x l : 44.5cm x H : 54cm
- 6 tiroirs - bloc 3 tiroirs : L : 65cm - l : 60 x H : 54cm
- ouverture totale des tiroirs - coulissant sur roulement
- verrouillage centralisé de haute qualité

**ATTENTION :** la couleur des tiroirs de l'établi peut varier selon les disponibilités.



### Options :

#### GRILLE MURALE EN ACIER PERFORÉ

avec compartiments pour néon (néon non fournis)  
180x90cm

Réf. GRILLE-180

#### PLAN DE TRAVAIL BOIS

en hêtre

Réf. PLAN-BOIS



RÉF. ETABLI-183



## ARMOIRE À PRODUITS CHIMIQUES AVEC BAC DE RÉTENTION

L : 920mm - H : 1920 mm - P : 380 mm

Réf. ARMC-9238192



## ARMOIRE À CONSOMMABLES

L : 1000mm - H : 2000 mm - P : 450 mm

Réf. ARMC-10045200

## Supports grille d'établi & plan de travail



### LOT DE 10 CROCHETS

Réf. ETA-CRO



### SUPPORT POUR VENTOUSES adapté pour PSL-150-1 - 28x13cm

Réf. VENT-DEV



### SUPPORT POUR PISTOLET À COLLE

diamètre : 75mm

Réf. GUN-DEV



### SUPPORT POUR BOÎTE DE GANTS AVEC DISTRIBUTEUR

25x13cm

Réf. GLOV-DEV



### DÉVIDOIR MURAL SIMPLE

permet de suspendre les rouleaux de housses de sièges, les bobines d'essuyage...

support : 810x260mm - barre : 690mm

Réf. DEV1MUR



### SUPPORT D'ACCESSOIRES DOUBLE POUR GRILLE D'ÉTABLI

pour ranger les outils sur la grille  
lot de 10 pièces - longueur: 10cm

Réf. SUP-D-DEV



### SUPPORT D'ACCESSOIRES SIMPLE POUR GRILLE D'ÉTABLI

pour ranger les outils sur la grille de l'établi  
lot de 10 pièces - longueur: 10cm

Réf. SUP-S-DEV

# Dalles PVC pour sols industriels

## DALLES PVC AUTOBLOQUANTES

adaptées pour les industries, garages, entrepôts, salles polyvalentes, salles d'exposition, les salles multisports, les laboratoires, les lieux publics, les plates-formes...



## AVANTAGES

- simples et rapides à poser même par dessus l'ancien sol
- prêtes à l'emploi sans aucun pré-traitement
- durables et de résistantes à l'usure
- résistantes aux produits chimiques
- capacité de charge : plus de 60 tonnes par m<sup>2</sup>
- permettent d'amortir la chute des outils, objets...
- antidérapantes, antistatiques, faciles à nettoyer
- sol personnalisable
- isolent du froid, permettent de gagner 2°C pour l'isolation thermique allant de 0,14 à 0,17 W/m C°

## CARACTÉRISTIQUES TECHNIQUES

- finition: granulaire
- dimensions: 500x500 mm soit 4 dalles/m<sup>2</sup>
- épaisseur: 6,7 mm
- poids d'une dalle: 2,2 Kg soit 8,8 Kg/m<sup>2</sup>
- aspect de la surface : satin (7 mm)
- rampes d'accès : 500x160mm - 0,7kg
- angles d'accès: 160x160mm - 0,2kg

## COULEURS

de gauche à droite :

Beige RAL 1001, Jaune signalisation RAL 1023, Jaune de sécurité RAL1003, Rouge signalisation RAL 3020, Vert pâle RAL6021, Vert pin RAL 6028, Bleu ciel RAL 5015, Bleu gentiane RAL 5010, Bleu azur RAL 5009, Noir graphite RAL 9011, Gris anthracite RAL 7016, Gris petit-gris RAL 7000, Telegris 4 RAL 7047 et Blanc pur RAL 9010



Pour toutes demandes de renseignements, vous pouvez nous contacter directement au 03.29.24.62.71 ou sur [devis@vbsa.fr](mailto:devis@vbsa.fr)

RÉF. DALLES



Pour DALLES et DALLE-ECO

Commande **MINIMUM** de 20m<sup>2</sup>  
(soit 80 dalles)

## DALLES PVC RECYCLÉES

à emboîtement autobloquantes, pour les industries, garages, entrepôts, salles polyvalentes, salles d'exposition, les salles multisports, les laboratoires, les lieux publics, les plates-formes...

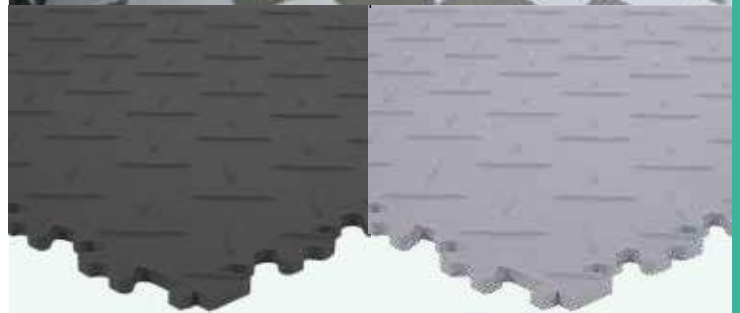

## COULEURS

noir RAL 9004  
ou/et gris RAL 7015

## CARACTÉRISTIQUES TECHNIQUES

- 50 tonnes / m<sup>2</sup>
- pose sur tout support sans préparation des sols
- finition : surface lisse, tôle larmée ou pastillée
- dalle de 50 cm x 50 cm
- épaisseur de 7 mm

RÉF. DALLE-ECO



## NETTOYANT DALLES

nettoie et protège, génère une pellicule d'entretien satinée à effet antidérapant, à diluer : 50 ml dans 10 litres d'eau.  
S'utilise avec un balai et une serpillière.

Réf. CLEANER-DALLE

# Capotes 2CV & Dyane



## Verrouillage extérieur

**CAPOTE TOILE RENFORCÉE**  
avec plaque charnière

Réf. 114



## Verrouillage intérieur

**CAPOTE TOILE RENFORCÉE**  
avec plaque charnière

Réf. 115

## Lunette & pare-brise pour 2CV

Lunette arrière dégivrante pour 2CV verrouillage intérieur et extérieur  
Réf. **VITRE-DEGIVRANTE**

Lunette arrière pour capote de 2CV verrouillage intérieur et extérieur  
Réf. **GLACE114-115**

Pare-brise pour 2CV  
Réf. **PAREBRISE2CV**

Pare-brise pour Dyane  
Réf. **PAREBRISEDYANE**



**CAPOTE DE DYANE TOILE RENFORCÉE**

Réf. 431

## Nuancier couleurs



## Nuancier couleurs petit grain



## Nuancier couleurs toile coton

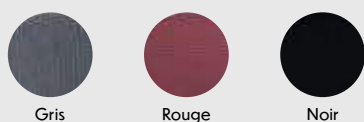

**SANGLE DE CAPOTE**

Réf. **AY971122**



**POIGNÉE POUR CAPOTE 2CV ET DYANE**

Réf. **AY971112**



**ANNEAUX POUR GARNITURE DE SIÈGES**

50 anneaux avec crochets montés, prêts à poser

Réf. 314



**NON DISPONIBLE**

**KIT ADAPTEUR**  
pour transformer un verrouillage extérieur en verrouillage intérieur

Réf. **F2000**





### BALADEUSE LED 18V MILWAUKEE

120 lumens, meilleure autonomie, tête alu rotative 135°, résistante, crochet de suspension intégré, batterie flexible : Réf.PWR-5021 ou PWR-5018 et chargeur Réf.PWR-5063  
livrée sans batterie et sans chargeur

Réf. BAL18



### BALADEUSE LED 12V MILWAUKEE

puissance d'éclairage à 3 LED, 220 lumens, crochet en métal ajustable, compact pour un accès aux endroits étroits, système de batterie flexible, compatibilité batterie : PWR-5012 et PWR-5013  
livrée sans batterie et sans chargeur

Réf. BAL-12



### LAMPE TORCHE LED 12V MILWAUKEE

120 lumens, durée de fonctionnement 2x plus longue, compacte et résistante, tête alu rotative à 90°, éclairage doté d'une zone magnétique, batterie Li-ion flexible : PWR-5012 et PWR-5013, tension 12V  
livrée sans batterie et sans chargeur

Réf. LAMP-12



### BATTERIE LITHIUM 18V - 2.0AH

permet de travailler par temps chaud et par grand froid jusqu'à -18°C, protection contre les infiltrations d'eau et de poussières, 2,5 fois plus d'autonomie, jusqu'à 20% de puissance en plus et une durée de vie multipliée par 2

Réf. PWR-5018



### BATTERIE RED LITHIUM 12V - 4AH

permet de travailler par temps chaud et par grand froid jusqu'à -18°C, 2,5 fois plus d'autonomie, jusqu'à 20% de puissance en plus et une durée de vie x2

Réf. PWR-5013



### BATTERIE LITHIUM 18V - 5AH

2,5 fois plus d'autonomie, jusqu'à 20% de puissance en plus et une durée de vie x2, jauge lumineuse d'autonomie, poussoirs hermétiques, protection contre l'eau et la poussière, construction antichocs

Réf. PWR-5021



### BATTERIE RED LITHIUM 12V - 2.0AH

permet de travailler par temps chaud et par grand froid jusqu'à -18°C, 2 fois plus d'autonomie, jusqu'à 20% de puissance en plus

Réf. PWR-5012



### CHARGEUR 12 V LI-ION

temps de charge : 40min, pour refs. PWR-5012 et PWR-5013

Réf. PWR-5064

## Éclairage divers



**BALADEUSE 12V - 8W**  
longueur du câble : 5m

Réf. 3871



### MINI SPOT LED RECHARGEABLE 10W

alimentation : 230V, charge en 220V ou 12V sur allume-cigare, temps de charge : 7h, autonomie : 3h, poids : 1046gr, 24x20x14cm, longueur du câble : 145cm, étanche et orientable

Réf. 2650

# Aspirateurs gamme pro

## ASPIRATEUR EAU ET POUSSIÈRE 2000W 70L

possède 2 moteurs fonctionnant en même temps pour un pouvoir d'aspiration plus élevé, design soigné, convient aux environnements industriels et aux espaces de travail de tout type

### CARACTÉRISTIQUES TECHNIQUES

- décibels : <80db
- système de refroidissement : recyclage
- dépression : 22KPA/23KPA
- diamètre réservoir : 415 mm
- tension : AC 220-240V
- longueur du câble : 3.9 m



**NON DISPONIBLE**

RÉF. ASP-2021

## ASPIRATEUR EN ACIER BI-MOTEUR 15L 1000W - 220V - 240V

livré avec accessoires

### CARACTÉRISTIQUES TECHNIQUES

- tension d'entrée (kW) : 1kW monophasé
- aspiration : 21 KPa
- flux : 48 L/s
- diamètre de cuve : 320 mm
- dimensions : H: 65 x L: 46 x l: 42cm
- fonction : sec et mouillé
- cuve en acier inoxydable
- longueur du câble : 7m
- niveau décibel : 76dB(a)



RÉF. ASP-1000

### Accessoires (Ø extérieur : 3.9cm)



ROUE D'ASPIRATEUR

Réf. ASP-1000-ROUE



ROULETTE

Réf. ASP-ROUL1000



CHASSIS PLASTIQUE

Réf. ASP-1000-71



BROSSE

Réf. ASP-1000-BROSSE



BROSSE POIL

ASP-1000-BROSSE-POIL



BEC

Réf. ASP-1000-BEC



TUYAU

Réf. ASP-1000-TUYAU



RALLONGE

ASP-1000-RALLONGE



BEC LARGE SPÉCIAL LIQUIDE  
ASP-1000-LARGE-LIQUIDE



# Aspirateurs gamme pro

## Accessoires ASP-2021



**BEC**

Réf. ASP-2021-BEC



**SUCEUR LARGE  
POUR LIQUIDE**

Réf. ASP-2021-LARG-LIQ



**BROSSE**

Réf. ASP-2021-BROSSE



**BROSSE À POIL**

Réf. ASP-2021-BROSSE-P



**RALLONGE**

Réf. ASP-2021-RALLONGE



**FLEXIBLE**

Réf. ASP-2021-FLEXIBLE



**ROULETTE AVANT**

Réf. ASP-2021-ROULETTE



**ROUE ARRIÈRE**

Réf. ASP-2021-ROUE



Les accessoires que vous commandez à partir de ce jour ne sont plus compatibles avec les ASP-MIL achetés avant 2019 (nous consulter pour vérification si achat en 2019)



## ASPIRATEUR À BATTERIE MILWAUKEE 18V LITHIUM ION

livré sans batterie et sans chargeur

### CARACTÉRISTIQUES TECHNIQUES

- support de stockage embarqué des accessoires
- filtre eau / poussières lavable
- filtre haut rendement 99,7% pour piéger les poussières fines
- moteur haute puissance 28 V Milwaukee
- idéal pour les petits travaux
- stockage embarqué du flexible
- capacités solides/liquides 9,6 l/7,5 l
- tuyau Ø32mm - longueur 1,6 m
- débit d'air 21,25 l/sec.
- dépression 80 mbar
- poids 5,4 kg

### Accessoires en option :

chargeur 220V

Réf. PWR-5063

chargeur allume-cigare 12V

Réf. PWR-5064AC

batterie Lithium 18V - 5.0Ah

Réf. PWR-5021

**ATTENTION : ne pas utiliser de batteries 2.0Ah, trop faibles pour l'utilisation de cet aspirateur.**



Réf. ASP-MIL



**TUYAU POUR ASPIRATEUR  
MILWAUKEE**

Réf. ASP-MIL-TUYAU



**BUSE PLATE POUR ASPIRATEUR  
MILWAUKEE**

Réf. ASP-MIL-BPT



**BUSE RONDE POUR ASPIRATEUR  
MILWAUKEE**

Réf. ASP-MIL-BROD

# Tournevis & clés



## COFFRET DE 20 TOURNEVIS

Tournevis plats (x6) : 3x75 - 4x100 - 6x150 - 10x200 - 6.5x38mm  
Tournevis Philips cruciformes (x7) : 0x75 - 1x120 - 1x250 - 2x75 - 2x150 - 3x150 - 1x38mm  
Tournevis Pozidriv (x7) : 0x75 - 1x100 - 1x150 - 2x100 - 2x200 - 3x175 - 1x38mm

Réf. MD-906



## SET DE TOURNEVIS INTERCHANGEABLES

Lame réversible Philips : 1x PH1 - PH2 - 180mm  
Lame réversible Pozidriv : 1x PZ1 - PZ2 - 180mm  
Lame réversible plate 180mm : 1x 1,0x5,5 mm ~ 1,5x7,0 mm et 1x 0.8x4.0mm ~ 1.2x6.5mm,  
Lame réversible étoilée de 1/4 :  
1x T-10xT-15 - 180mm et 1x T-20xT-25 - 180mm et 1x T-30xT-40 - 180mm  
Lame réversible Allen mâle 1/4  
1x 4.0mmx4.0mm - 180mm et 1x 5.0mmx5.0mm - 180mm et 1x 6,0 mmx6,0 mm - 180 mm  
Poignée à queue hexagonale : 1 x 1/4 «x 110mm

Réf. SET-T11



## COFFRET DE 37 EMOBOUTS

Embouts plats (x6) : 3/4/5/5.5/6/7 - 30mm  
Embouts Philips cruciformes (x3) : 1/2/3 - 30mm  
Embouts Pozidriv (x3) : 1/2/3 - 30mm  
Embouts hexagonales (x6) : 2/2.5/3/4/5/6 - 30mm  
Embouts étoilés (x7) : T10/T15/T20/T25/T27/T30/T40 - 30mm  
Embouts étoilés percés (x7) : T10/T15/T20/T25/T27/T30/T40 - 30mm  
Embouts (x3) : M4/M5/M6 - 30mm  
1 adaptateur de maintien de douilles - 30mm  
1 tournevis à cliquet - 225mm

Réf. COF-EMBOUITS



## COFFRET DE DOUILLES

Tournevis à tige hexagonale : 1/4 - 150mm  
Cliquets (x17) : 6/7/8/9/10/11/12/13/14/15/16/17/18/19/20/21/22mm  
Cliquets long (x9) : 8/10/11/12/13/14/15/17/19mm  
Clés à douille pour bougie (x2) : 5/8 - 16mm et 13/16 - 20.6mm  
Porte-embout : 1/4  
Rallonges (x2) : 75/200mm  
Raccord articulé  
Adaptateur 3/8F x 1/2M  
Embouts plats (x3) : 5/6/7mm  
Embouts Philips (x3) : 1/2/3mm  
Embouts Pozidriv (x3) : 1/2/3mm  
Embouts hexagonales (x6) : 3/4/5/6/7/8mm

Réf. 614020

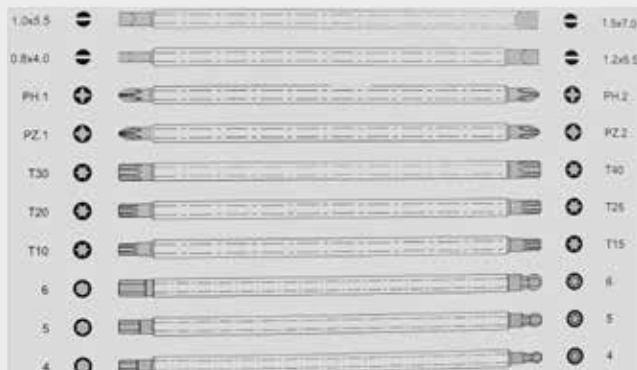

## LAMES DE TOURNEVIS AU DÉTAIL

### Lame réversible Philips

1x PH1- PH2 - 180mm Réf. 502212

### Lame réversible Pozidriv

1x PZ1- PZ2 - 180mm Réf. 502412

### Lame réversible plate

1x 1.0x5.5mm ~ 1.5x7.0mm - 180mm Réf. 502057  
1x 0.8x4.0mm ~ 1.2x6.5mm - 180mm Réf. 502046

### Lame réversible étoilée 1/4

1x T-10xT-15 - 180mm Réf. 502515  
1x T-20xT-25 - 180mm Réf. 502525  
1x T-30xT-40 - 180mm Réf. 502540

### Lame réversible Allen mâle 1/4

1x 4.0x4.0mm - 180mm Réf. 502640  
1x 5.0x5.0mm - 180mm Réf. 502650  
1x 6.0x6.0mm - 180mm Réf. 502660

# Tournevis & clés



**TOURNEVIS PLAT**  
150mm

Réf. 504-0430



**TOURNEVIS CRUCIFORME MOYEN** plat 170mm

Réf. 506-0602



**GRAND TOURNEVIS CRUCIFORME** 330mm

Réf. 504-0531



**TOURNEVIS D'ANGLE**  
à tête pivotante avec 6 embouts

Réf. AW1026



**POIGNÉE POUR LAMES DE TOURNEVIS INTERCHANGEABLES**  
1 x 1/4 «x 110mm

Réf. 506-0608



**POIGNÉE ENTRAINEUR DE DOUILLE** 175 MM

Réf. 506-0175



**PETIT CLIQUET**  
3/8 - 140mm

Réf. 380371



**ADAPTATEUR POUR CLIQUET**

Réf. 320040



**PETITE RALLONGE**  
75mm

Réf. 320075



**GRANDE RALLONGE**  
200mm

Réf. 320200



**DOUILLE**  
4mm

Réf. 323204



**DOUILLE**  
5mm

Réf. 323205



**PORTE EMOBOUTS**

Réf. 280150



**RALLONGE FLEXIBLE PORTE EMOBOUTS**

Réf. 0260



**JEU DE CLÉS À PIPE**  
coffret de 12 clés - 7-24 - FACOM

Réf. 291281



**JEU DE CLÉS ALLEN**  
1/2/2.5/3/4/5/6/8/10

Réf. JEU-ALLEN



**JEU DE CLÉS ALLEN MÂLE**  
6 pans à tête sphérique  
1.5/2/2.5/3/4/5/6/8/10

Réf. JEU-MALE



**CLÉS ÉTOILÉES PERCÉES**  
10 pièces  
9/10/15/20/25/27/30/40/45/50

Réf. JEU-ETOILE-P



**COFFRET DE CLÉS MIXTES**  
17 PIÈCES

Réf. 285860

**CLÉ MIXTE AU DÉTAIL**

Ex : 285860-19 pour la 19mm



**COFFRET DE CLÉS MIXTES À CLIQUET RÉVERSIBLE** 11 PIÈCES

Réf. 285861

**CLÉ AU DÉTAIL**

Ex : 285861-13 pour la 13mm



**DISQUEUSE**  
vitesse unique de 15000tr/min,  
tampon Ø 50mm, poids : 500gr  
Réf. 1296



**PINCE À RIVETER K39**  
pour rivets alu de 2.4 à 4.8mm,  
cuivre-acier-inox de 3 à 4.8mm  
Réf. 4590



**PINCE À RIVETER K39**  
**À TÊTE ORIENTABLE 90°**  
Réf. DO1097



**PINCE À RIVETER**  
Réf. 700025



**FRAISE CARBURE SPHÉRIQUE**  
double denture Ø10mm  
Réf. 935



**MAILLET CAOUTCHOUTÉ**  
292x90x54mm Réf. MAILLET  
**MARTEAU RIVOIR**  
pour rétreindre les carrosseries,  
1 face plane et 1 face striée  
Réf. MART-RIV

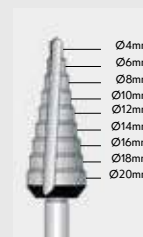

**MÈCHE ÉTAGÉE N°1 - Ø4 - 20MM**  
Réf. 6120  
**MÈCHE ÉTAGÉE N°2 - Ø4 - 30MM**  
Réf. 6130



**COFFRETS DE RANGEMENT**  
300x145x330mm  
6 boîtes 90x60x60mm  
9 boîtes 135x60x60mm  
Réf. COF-RANG



**ENSEMBLE DE DÉPOINTAGE**  
1x support de fraise - Réf. 193102  
5x fraise de rechange - Réf. 193104  
1x foret à dépointer Ø8 - Réf. 193108  
Réf. 193100



**COFFRET DE 170 FORETS**  
10pcs par Ø 1-8mm et 5pcs par Ø8.5-10mm  
Réf. 5817  
**COFFRET DE 19 FORETS**  
Ø 1-10mm x 0.5  
Réf. 5819



**FORETS DE DÉPOINTAGE**  
pour tôles acier, alu, cuivre, plaques plastique  
Foret HSS Ø6 Réf. 193106  
Foret HSS Ø7 Réf. 193107  
Foret HSS Ø8 Réf. 193108  
Foret TITANE Ø8 Réf. 193109  
  
pour tôles traitées (dureté 43HRC) THLE  
Foret CARBURE Ø8 - 80mm Réf. 193108C



réappro uniquement en boîte de 500  
**COFFRET DE RIVETS**  
100 rivets alu/acier éclaté 4x16 - Réf. 593816  
30 rivets alu/acier éclaté 4x16 blanc - Réf. 593816LB  
30 rivets alu/acier éclaté 4x16 jaune - Réf. 593816LJ  
25 rivets alu/acier éclaté 4x16 C12 blanc - Réf. 591216LB  
25 rivets alu/acier éclaté 4x16 C12 noir - Réf. 591216AN  
100 rivets alu/acier éclaté 4x16 noir - Réf. 593916  
50 capuchons blanc - Réf. 690001 / 50 capuchons noir - Réf. 690005  
Réf. 7200



**MÈTRE RUBAN**  
mesure enrobée avec blocage  
et agrafe - 19mmx5m  
Réf. MR5



**PINCE MULTIPRISE  
250MM**  
Réf. 551011



**PINCE À BEC  
200MM**  
Réf. 550804



**PINCE COUPANTE  
150MM**  
Réf. 550607



**PINCES KNIPEX**  
pince multiprise 250mm Réf. 730362  
pince à bec 200mm Réf. 70261200  
pince coupante 150mm Réf. 7002140



**CLÉ À MOLETTE**  
100mm Réf. T0454003  
200mm Réf. T0454004  
380mm Réf. T0454005



**SCIE À MÉTAUX**  
lame flexible 300mm, peut couper l'inox,  
dentelure grosse, moyenne ou fine  
Réf. SAMFLE  
**LAME DE RECHANGE 300MM**  
paquet de 10 Réf. LAME-SAMFLE



**CISAILLE ÉLECTRIQUE**  
pour tôle fini (max. 1.5mm)  
Réf. 110010  
**COUTEAU DE RECHANGE**  
Réf. 1101011



**DÉCAPEUR ÉLECTRIQUE THERMIQUE**  
230V-50Hz - 2000W  
Réf. DECAPEUR  
**DÉCAPEUR THERMIQUE À LED MILWAUKEE 18V**  
Réf. DECAP-MIL



**PERCEUSE VISSEUSE/DÉVISSEUSE 20V**  
livrée en mallette avec 2 batteries  
1.5Ah Li-ion, lumière LED  
Réf. 1800V



**PERCEUSE POLYVALENTE MILWAUKEE 18V**  
légère et compacte, couple 57 Nm, 2 vitesses  
variables, couples 23 positions, mandrin auto  
13 mm, boîte de vitesse avec transmission  
tout métal et carter en alliage...  
livrée sans batterie et sans chargeur  
Réf. 1880V



**ENROULEUR PNEUMATIQUE**  
conforme normes CE, support orientable,  
flexible : 15m, pression maxi : 20bars,  
poids : 9.5kg, Ø tuyau : 3/8 - 9.5mm,  
longueur de liaison : 0.9m  
Réf. ENR-15P



**ENROULEUR ÉLECTRIQUE**  
conforme normes CE, support orientable,  
classe IP 42/65, section : 3x2.5mm²,  
câble HO7RNF, flexible 20m  
Réf. ENR-20E



**ENROULEUR ÉLECTRIQUE MOBILE**  
IP44, 4 prises 16A avec claquet,  
3G1.5mm², 25m, câble HO7RNF  
Réf. ENR-SOL25



**MARTEAU 1KG**

Réf. MARTEAU1KG



**PINCE ÉTAU**

Réf. PIN-ET250



**ÉTAU**

Réf. ÉTAU



**BROSSE MÉTALLIQUE**

Réf. BRO-MET



**CÂBLE DE DÉMARRAGE  
2X3M - 500A**

Réf. CABLE-DEM500A



**PELLE ET BALAYETTE**

Réf. BAL-PEL



**BALAI COCO 1M**  
livré sans manche  
Réf. BAL-COCO1M  
**MANCHE À BALAI EN BOIS**  
Réf. MANCHE-BAL



**COFFRET HELICOIDAL**

15 filets 6x100x9, 15 filets 8x125x12,  
15 filets 10x150x15, 15 filets 12x175x18,  
1 taraud, 1 outil de pose,  
1 broche et 1 rupteur  
Réf. 750001



**PISTOLET DE GONFLAGE  
DE 7 À 12BARS**

homologué, raccord 1/4 femelle,  
longueur : 1.50m, tuyau Ø 7x13

Réf. GONF-15



**COMPRESSEUR 220V  
CYLINDRE ALU - INTÉRIEUR FONTE**

100L - 1400tours/min - 56kg  
2 chevaux - 253L/min  
108x40x80cm

Réf. COMP-100



**MAMELON DE CONNEXION**  
pour connecter le compresseur  
à l'enrouleur ENR-15P

Réf. MAM-CA



**TOURET À MEULER  
PONCEUSE À BANDE 230V / 50Hz**

bande de ponçage : Ø 50x686mm  
meule de ponçage : Ø 150x12,7x20mm  
puissance : 240 W S2.30min  
vitesse à vide : 2950 rpm  
vitesse de la bande : 900m/min

Réf. MEUL-BAND



**TOURET À MEULER 230V / 50Hz**

meule de ponçage : Ø 175x25x32 mm  
puissance : 400W  
vitesse à vide : 2950 rpm  
meule à gros et petits grains  
pare-étincelles réglable  
4 patins en caoutchouc

Réf. TOUR-MEUL



**SOUFFLETTE À AIR**

corps en plastique, utilisation en bar : 6.2 à 8kg,  
consommation volume d'air : 6kg, raccord 1/4, 85-88dB,  
avec buse courte 10cm et buse longue 50cm  
Porter des lunettes de protection pendant l'utilisation

Réf. 60-AP-NEW



**RACCORD RAPIDE MÂLE**  
pour soufflette 60-AP-NEW  
et PO-KIT-ROP

Réf. RACCORD1-4MALE



**COUPLEUR DE CONNEXION  
FEMELLE**

pour connecter la soufflette  
à l'enrouleur ENR-15P

Réf. COUP-SE



# 14

## Produits dérivés

Produits publicitaires VBSA

170

# Produits dérivés VBSA



**POLO MANCHES LONGUES VBSA**  
bleu marine - col blanc

Taille M Réf. **POLO-LS-M**  
Taille L Réf. **POLO-LS-L**  
Taille XL Réf. **POLO-LS-XL**



**POLO MANCHES COURTES VBSA**  
bleu marine - col blanc

Taille M Réf. **POLO-SS-M**  
Taille L Réf. **POLO-SS-L**  
Taille XL Réf. **POLO-SS-XL**



**T-SHIRT VBSA**  
bleu marine - col blanc

Taille M Réf. **TSHIRT-M**  
Taille L Réf. **TSHIRT-L**  
Taille XL Réf. **TSHIRT-XL**



**CHEMISE BLANCHE VBSA**  
97% coton et 3% élasthane

Taille M Réf. **CHEM-VBSA**  
Taille L Réf. **CHEL-VBSA**  
Taille XL Réf. **CHEXL-VBSA**



**SAC CABAS VBSA**  
40x30x11.5cm

Réf. **SAC-VBSA**



**MONTE SPORT NOIRE VBSA**  
dans boîtier laqué noir Ø40mm  
mouvement citizen 2035  
étanche jusqu'à 50m  
FABRIQUÉE EN FRANCE  
Réf. **MONTRE-VBSA**



**TAPIS DE SOURIS VBSA**  
en mousse - 23x20cm  
épaisseur : 5mm

Réf. **TAPIS-SOURIS**



**STYLO ENCRE BLEUE VBSA**  
pointe ultra fine  
longue durée

Réf. **STYLOS-VBSA**



**BLOC NOTE VBSA**  
10x20cm - petits carreaux  
100 feuilles

Réf. **BLOC-VBSA**



# Index

979	12
983	15
985	12
993	13
994	12
994CLAP	12
994JOINT	12
995	12
996	14
9005B	99
9620	13
9741	137
9505140	30, 110

<b>A</b>	
AB10	90
AB-50S	36, 90
AC1006	90
ACT-KPR	52
AEB403	74
AEB405	74
AEB405C	74
AF1009	90
AG1010	90
AIG-125	85
AIG-300	85
AIG-730	85
AIG-789	85
AP-100	26
AP100SPECIAL	26
AP-6205	91
APB-TS3500	57
APC-150	26
ARMC-9238192	158
ARMC-10045200	158
ASP-1000	162
ASP-1000-71	162
ASP-1000-BEC	162
ASP-1000-BROSSE	162
ASP-1000-BROSSE-POIL	162
ASP-1000-LARGE-LIQUIDE	162
ASP-1000-RALLONGE	162
ASP-1000-ROUE	162
ASP-1000-TUYAU	162
ASP-2021	162
ASP-2021-BEC	163
ASP-2021-BROSSE	163
ASP-2021-BROSSE-P	163
ASP-2021-FLEXIBLE	163
ASP-2021-LARG-LIQ	163
ASP-2021-RALLONGE	163
ASP-2021-ROUE	163
ASP-2021-ROULETTE	163
ASP-MIL	163
ASP-MIL-BPT	163
ASP-MIL-BROD	163
ASP-MIL-TUYAU	163
ASP-ROUL1000	162
AST-120	93
ATP5	31, 52
AW1026	165
AY971112	160
AY971122	160

<b>B</b>	
B12	28
BAL-12	161
BAL18	161
BAL-COCO1M	168
BAL-PEL	168
BD12	28
BDA-251	105
BH401003	131
BIGKIT501FC-400	26
BIGKIT501K-400	26
BLACKNIT	104
BLIND20	34
BLIND35	34
BLOC-VBSA	170
BOB-1.5-ROLL-OUT	84, 87
BOB-CHAM	36, 107
BOB-DEV	138
BOB-FIBRE	107
BODY400	134
BOS8	152
BRO-MET	168
BUSE-279-C	128
BUSE-279-L	128
BUSE-4000	131
BUSE-5013	131
BUSE-5015	131
BUSE-5016	131
BUSE-BOUTEROLLE	131
BUSE-REG	51
BUT-TS-RALLONGE	57

<b>C</b>	
C12	28
CABLE-DEM500A	168
CALE-AUTOCOLLANT	142
CALE-DEGRIP-IND	142
CALE-ECROU-IND	142
CALE-EP2	93
CALE-MARG	154
CALE-REG	93
CALE-SRD-IND	142
CALE-VEREMBLEME-IND	142
CANMAX-DELUXE-22	70
CANMAX-FULL22	70
CC.13.122.1	146
CC.13.122.20	146
CC.13.122.60	146
CC.13.122.200	146
CC-1058	104
CCR-819	91
CD12	28
CEB-10	107
CEJYB-10	107
CG200-GVF	78
CG-200NEW	78
CGE-148	91
CHARG-V54	71
CHARIOT	95
CHEL-VBSA	170
CHEM-VBSA	170
CHEXL-VBSA	170
CLEANER-DALLE	159
CLEAN-SET	103
CM-536	93
COF-EMBOUTS	164
COF-RANG	166
COMP-100	168
COUP-SE	168
COUV-250	103
COUV-SET	103
COVER202F	102
COVER203L	102
COVER204F	102
COVER206F	102
COVER207L	102
COVER208F	102
COVER209L	102
COVER210F	102
COVER211L	102
COVER212F	102
COVER214F	102
COVER216F	102
COVER218F	102
COVER282D	102
COVER283E	102
CROP-L	91
CROP-S	91
CROR-L	91
CROR-S	91
CS-696	91
CSG245RP	71
CSG400	71
CSG450RP	71
CS-RC14	60
CT-749	92
CTD-607	91
CZ-444	91

<b>D</b>	
DALLE-ECO	159
DALLES	159
DEC-50	28
DECAPEUR	167
DECAP-MIL	111, 167
DEG-ADA	28
DEG-COILF	143
DEG-FIL92G	143
DEM-REG	51
DENTAB	151
DENTAB001	151
DENTAB002	151
DENTAB003	151
DENTAB004	151
DENTAB005	151
DENTAB006	151
DENTAB007	151
DENTAB008	151
DENTAB009	151
DENTAB010	151
DENTAB011	151
DENTAB012	151
DENTAB013	151
DENTAB014	151
DENTAB015	151
DENTAB016	151
DENTAB017	151

DENTAB018	151
DENTAB019	151
DENTAB020	151
DENTAB021	152
DENTAB022	152
DENTAB023	152
DENTAB024	152
DENTAB025	152
DENTAB026	152
DENTAB027	152
DENTAB028	152
DENTAB029	152
DENTAB030	152
DENTAB031	152
DES3-BACG	69
DES3-BACP	69
DES3-ROUL	69
DESUR-500	106
DESVEH-75	106
DEV1MUR	138, 158
DEV3ROUL	138
DEV-BOB-CHAM	107
DEV-MAR	138
DGL-201S	85
DH-280	87
DINI1	147
DISK-180	19
DISK-360	19
DISK-400	23
DISK-500	23
DISK-600	19
DISK-1000	23
DISK-2000	23
DISK-3000	23
DISK-12580	19
DISK-125180	19
DISK-125360	19
DISK-125500	19
DISK-125600	19
DISK-1251000	19
DISK-NET-80	19
DISK-NET-120	19
DISK-NET-150	19
DISK-NET-180	19
DISK-NET-240	19
DISK-NET-320	19
DISK-NET-400	19
DISK-NET-1000	19
DISK-NET-12580	19
DISK-NET-125120	19
DISK-NET-125150	19
DISK-NET-125180	19
DISK-NET-125240	19
DISK-NET-125320	19
DISK-NET-125400	19
DIST1-SAV	108
DLH-511	92
DO1097	166
DPG	16
DPO-585	92
DRC-673	32
DRK-672	32
DRT671	32
DSB-2002	68, 137
DSP-22	155
DSS-175	87
DST-53	85
DST-58	85
DST-61	85
DST-734	85
DST-734BUS	85

<b>E</b>	
ECHAFAUDAGE	58
ECHAFAUDAGE-2M50	58
ECHAF-PLIABLE-2.5	58
ECHAF-PLIABLE-3.0	58
ECL784	74
ECRAN-CPT	106
EEB793	74, 75
EEB795	74, 75
EEB797	74, 75
EES804	74, 75
EES808	74, 75
EES812	74, 75
EKG150	75
EHL-652	105
EMB-REM5	52, 137
ENJ147	74, 75
ENK148	75
ENL842	75
ENO841	75
ENR-15P	167
ENR-20E	167
ENR-SOL25	167
ENT840	75

ESB1304	75
ESB1308	75
ESB1312	75
ESG735	74
ETABLI-183	158
ETA-CRO	138, 158
ETAU	168
EWA-1702	94

<b>F</b>	
F1-1	27
F1-250	27
F1FC-HM-LC-HV-310	27
F1FC-HM-LC-HV-400	27
F1K-310	27
F1K-400	27
F1K-600	27
F2000	160
FB072	80
FB073	80
FB076	80
FB079	80
FB081	80
FB083	80
FB099	80
FB101	80
FB107	80
FB108	80
FB110	80
FB111	80
FB121	80
FB123	80
FB154	80
FB194	80
FB207	80
FB208	80
FB209	80
FB211	80
FB212	80
FB5129	80
FEUTRE-ROP	20
FICEL9M	92
FIX-2001	13
FIX-2005	15
FIX-2006	15
FIX-2025	13
FIX-2044	15
FIX-5019	13
FIX-5035	15
FIX-5063	13
FIX-SERVNOR	68
FLEXI-BLADE	20, 141
FLEXIBLEPEN100	147
FRE-080-P	78, 99, 111
FS5	34
FS15	34
FS30	34
FS85	34
FSB102	80
FSB103	80
FS-BULL	35
FSC1.7	79
FSC1.7BAT	79
FSC1.7L	79
FSC1.7POIGNEE	79
FSC1.7QBAT	79
FSC-300SPECIAL	89
FSC-350	89
FS-CART3M	36
FS-CONQ	35
FS-ECART	35
FS-HANDLE	20, 35
FSL240	88
FS-LUBSAV	36
FSP-4PCS	88
FS-RAC15	35
FS-RAC30	35
FS-RAC45	35
FS-RAC71P	35
FS-SCRUB	36
FT01826	90
FIL-402-NEW	93
FZS-125	102
FZS-128	102
FZS-128-AILE	102
FZS-128-AVANT	102
FZS-6020	103

<b>G</b>	
GAB-VBSA	17
GAVI	105
GBM-27	112
GBM-446	112
GCC-506	91
GCN-100	84
GEAR-500	103

GEL5L	106
GEL100	106
GEZ-150-1	98
GEZ-543-1	98
GKEV	105
G-KNYL	105
GL-1100	29
GL-1153	29
GLACE114-115	160
GLOV-DEV	138, 158
GONF-15	168
G-POLY	105
GRAISSE-JOINT	30, 111
GRATK075	131
GREY10	34
GREY20	34
GRILLE-180	158
GRILLE-SOUDAGE	131
GS-410	36, 88
GUN-DEV	138, 158

<b>H</b>	
H1	90
H600	36, 90
HB10	90
HDS-480NEW	83
HDW5634FEUTRE	87
HKD1	147
HOS-1000-T	14
HOS-2000	14
HOS-2000-L	14
HOS-2001	16
HOS-2002	16
HOS-2010	15
HOU-250	103
HP564	87

<b>I</b>	
IFA-300	14, 19
INDUCTION-KIT-MAXI	142
INTERFACE125	19
ISH-691	93

<b>J</b>	
JCS452	91
JEU-ALLEN	165
JEU-ETOILE-P	165
JEU-MALE	165
JM5	111
JMFE	111
JP135	99
JPB391	89
JPU5	30
JPU7	30
JPU7M	30
JPU8	30
JPU9	30
JPU10	30
JU100	30
JU101	30
JU105	30
JU107	30
JU108	30
JU109	30

<b>K</b>	
K056	130
K060	130
KANGOUROU	95
KB-1228	29
KFS-300	89
KIT-32	60
KIT501FC-HM-LC-HV-310	26
KIT501FC-400	26
KIT501K-310	26
KIT501K-400	26
KIT-AGRAFES-ECO22	126
KIT-BTB	76
KIT-DEBOSS822	155
KIT-DEPOSE-FILM	35
KIT-FENTES-RPB	8
KIT-GRAVAGE	18
KIT-INDUCTION-ALU	155
KIT-INDUCTION-DEG	143
KIT-MULTI-REP	10
KIT-NETGU	71
KIT-PCP	52
KIT-PCP-MAX	52
KITPLV	47
KIT-POINCON	130
KIT-POINTEAUX	152
KIT-POLIGLASS-BAT	18
KIT-POLIGLASS-MAX	18
KIT-RENOV-PHARE	24
KIT-REP-JANTES	150
KIT-ROP-2	23

KIT-ROP3	23
KIT-TER2-LED	10
KIT-TERMINATOR-MAXI	9
KPL-154	47
KPL-166	47
KPL-185	46
KPL-189	47
KPL-189B	47
KPL-190	46
KPL-192	46
KPL-192C	46
KPL-193	46
KPL-197	47
KPL-198	47
KPR-191	47
KPR-194	47
KPR-195	46
KPR-196	47
KPR-199	47
KRD1	153
KRD2	153
KRD3	153
KRD4	154
KRD5	154
KSB	131
KZS-163	29

<b>L</b>	
L2	90
L110	138
L400	139
L480	32
L3090	32
LAC-405	87
LAME-SAMFLE	167
LAMP-12	161
LAMPE-DSP	152
LB10	90
LB10S	90
LB-780	105
LEAFLET-OPT	23
LFA-402	93
LH-683	92
LING-80	141
LJUNG1	147
LM-460	90
LM-610	90
LP10	13
LR1-2OZ	11
LR136	11
LR919	11
LR943	11
LS1134	85
LT-415-1	92
LU1271	105

<b>M</b>	
M-240	135
MAC1125	87
MAILLET	166
MAM-CA	168
MANCHE-BAL	168
MARG-1500	154
MARG-3000	154
MARTEAU1KG	168
MARI-RIV	166
MASK50	106
MB-001-05	144
MB-005-05	144
MB-007-05	144
MB-009-05	144
MB-011-05	144
MB-020-05	144
MB-021-05	144
MB-028-05	144
MB-030-05	144
MB-031-05	144
MBV-SHE	95
MCK01	103, 137
MD-906	164
MEP2	136
MET-184	78
MEUL-BAND	168
MHP139	110
MK201	95
MPL-182	78
MM13	137
MM19	137
MONTRE-VBSA	170
MOUL-REG	51
MOUL-REG3	51
MR5	167
MRL6	88
MS-40-400	140
MS-180	93
MS-182	93

MSP-211	94
M-TERMINATOR	9
MTF-183	78
MTI-185	78
MTS-068	91
MTS-1003	156
MTS-1004F	156

<b>N</b>	
NANO-VITRES	31
NET-DISK	136
NETGUN-CLEAN	71
NETGUN-TISSU	71
NETGUN-TUBE	71
NET-VENT	99, 110
NMT-448	93
NS-362	105
NSE-825	96
NSE-826	96
NSE-827	96
NSE-828	96
NSE-BGM	97
NSE-BPM	97
NSE-KITDEV	97
NSE-KITUBEB	97
NSE-MUR6	96

<b>O</b>	
OL30	90
OPB	68
OUV-CART	93

<b>P</b>	
P-04200101	83
PACK-GLUE1KG	152
PACK-RESINE	11
PAIG-200	85
PAREBRISÉ2CV	160
PAREBRISÉDYANE	160
PAS-154	49
PAS-165	48
PAS-166	49
PAS-175	49
PAS-180	48
PAS-186	49
PAS-187	49
PAS-190	48
PAS-192	48
PAS-192C	48
PAS-195	49
PAS-440	49
PASTILLE-NOIRE	72
PASTILLE-ROUGE	72
PAST-V5315	71
PB-1349	107
PCG12-400	72
PEN100-1	147
PEN100-20	147
PEN100-60	147
PEN100-200	147
PEN100-AEROSOL	147
PEZ-120	102
PH-1355	91
P-HDS-480	83
PHF-M5-W	20
PIN-ET250	168
PLA0331	29
PLA0334	29
PLAN-BOIS	158
PLATEAU-125	19
PMP-ADVANTAGE	13
POL1-ROP	129
POL2-ROP	129
POL3-ROP	129
POL-ELEC-ROP3	23
POLIS-CAPOT	19
POLIS-MAX	19
POLIS-MOB	19
POL-KIT-ROP	23
POLO-LS-M	170
POLO-SS-M	170
POLY2	140
POLY1500	36, 140
POLY-JOINT	140
POLY-JOINTPD	140
PORTE-CRIT	17
PORTE-CT	17
PORTEVIGNETTE120	17
PORTEVIGNETTE500	17
PORTE-VIGNETTE-NEUTRE	17
PORTIQUE	95
POSTER-1320	17
POSTER-CPB	29
POSTER-DEC	29
POSTER-OPB	17
POSTER-OPT	23

POSTER-PRIMERLESS	29
POSTER-RPB	17
POSTER-TERMINATOR	17
PRO-LAV	95
PRP21	100
PS-12	89
PS-215	135
PSD6	89
PSD12	89
PSH-120	98
PSH-120-VERIBOR	98
PSI-200	103
PSL-150-1	98
PSL-150-1-VERIBOR	99
PSP150	135
PTB	87
PTB-6030	87
PTB-L	87
PTB-LRCUT	87
PTB-SCUT	87
PUD500BL	134
PUD500GR	134
PUD500NO	134
PUL500	140
PWR-2016-111	72
PWR-2016-112	72
PWR-2016-115	72
PWR-2017	72
PWR-2018	163
PWR-2019	72
PWR-2020	81
PWR-2020BUS	81
PWR-5012	72, 161
PWR-5013	72, 161
PWR-5018	72, 161
PWR-5021	72, 161, 163
PWR-5060-N	72
PWR-5063	72, 163
PWR-5064	161
PWR-5064AC	72, 163
PWR-5065	72
PWR-5066	72
PWR-5067-18V	72
PWR-5074-NEW	72
PWR-5076	72
PWR-5084-18V	72

<b>Q</b>	
Q-BOND-PRO	30, 132
Q-BOND-S	30, 132

<b>R</b>	
RACCORD1-4FEMELLE	71
RACCORD1-4MALE	168
RAPTOR	86
RC800	140
RC900	140
RCH-163	81
REG-CAPLUIE	50
REG-CAPLUIE2	51
REG-CAPLUIE-MAXI	50
REGLOPHARE-LASER	22
REGLOPHARE	22
RK-100A	36, 88
RL-170	99
RL-1382	98
RMI-309	93
ROLL-N-CUT	86
ROLL-OUT-2000	87
ROUL-NSE-FN	96
RS-2030	12
RSL330	51
RT-500	95
RT-520	95
RT-550	95
RID-499	99

<b>S</b>	
S-120	28
SAC-VBSA	170
SAMFLE	167
SATELLITEDEPONT	13
SB-880	105
SB-887	105
SC24.941-1	148
SC24.941-20	148
SC24.941-60	148
SC24.941-200	148
SC24.942-1	148
SC24.942-20	148
SC24.942-60	148
SC24.942-200	148
SC313	89
SC316	89
SC320	89
SD-21	84

# Index

SD-22	84
SDK-202	85
SE-206-BMC	144
SERV-1320	67
SERV-1320LED	67
SERV-AGRAFES-ECO22	67
SERV-BAC	68
SERV-CANMAX	69
SERV-DELUXE-T1	64
SERV-DELUXE-T2	64
SERV-DELUXE-T3	64
SERV-DELUXE-T4	65
SERV-DELUXE-T5	65
SERV-DELUXE-T6	66
SERV-DELUXE-T6-VR	66
SERV-DELUXE-T7	66
SERV-DEVIDOIR	68
SERV-FAT	69
SERV-KIT-ROP-2	67
SERV-KIT-ROP-3	67
SERV-MS-086	65
SERV-OPB-COMPLÈTE	63
SERV-OPB-COMPL-T4	65
SERV-OPB-DELUXE	61
SERV-OPB-NUÉ	68
SERV-OPB-PRO	62
SERV-OPB-PRO-NUÉ	68
SERV-OPB-T1	64
SERV-OPB-T2	65
SERV-OPB-T3	65
SERV-OPB-T4	65
SERV-OPB-T6	66
SERV-OPB-T7	66
SERV-POUBELLE	68
SERV-TER2-LED	66
SERV-TER2-MAX	66
SERV-TERMINATOR-LD	66
SERV-TERMINATOR-MX	66
SET-T11	164
SGR-120	35, 88
SGR-380	88
SHL-109	105
SHM-108	105
SHX-110	105
SK120	88
SK130	88
SK150	88
SL30	141
SL210	141
SOUS-MAIN	17
SPA503/401/400	52
SR5-3	20
SR5-5	20
SR10-3	20
SR10-5	20
SR20-3	20
SR20-5	20
SR35-3	20
SR35-5	20
SRB5	20
SRLDF	20
SRLDP	20
SRP3	20
SRP5	20
SRPD-3	20
SRPD-5	20
SRPHA	20
SRPP-5V	20
SSU-190	93
STA668	83
STYLOS-VBSA	170
SU1423	107
SUP-D-DEV	138, 158
SUP-S-DEV	138, 158

<b>T</b>	
T0454003	167
T0454004	167
T0454005	167
TAMP-FS	36
TAMPON-FEUTRE	29
TAP-500	103
TAPIS-SOURIS	170
TB-102	92
TB-415	92
TBA674	32
TE-125	94
TENDEURCAMERA	92
TER2-APPAREIL	10
TER-BATTERIE	16
TER-CHARGEUR	16
TERMINATOR-LED	9
TGR677	32
THH-540	93
TINT-METER	35
TKS-100	89
TOILE109	136

TOUR-MEUL	168
TPO-BAGUETTE-P	131
TPS676	32
TQ-1438	89
TRI-176	84
TS2016	56
TS-ADAPT	57
TSAD-VIS	57
TSHIRT-M	170
TS-KITMOTORISE	57
TSP-292	105
TS-RALLONGE	57

## U

UBE1	147
UCM1529-1600	111
ULB-582	89
ULTRAPOSE1	54
ULTRAPOSE3	54
ULTRAPOSE-EVOLUTION	55
UNI-BAGUETTE-P	131
UVB-150-T	16

## V

V54	68, 71
V54RACK600	71
V54TUBE-600	71
V80	71
V81	71
V4000501	118
V4000701	118
V-04200101NEW	83
VALISE+MOUSSE	54
VB54	71
VB5105	114, 115
VB05305	113, 116
VB9096	114
VB10011	113, 114, 123
VB10055	113, 114, 123
VB10431	113
VB11079	116
VB11085	116
VB11370	116
VB11422	116
VB11554	116
VB11697	116
VB11724	116
VB11966	116
VB11988	116
VB11998	116
VB12014	116
VB12016	119
VB12017	119
VB12029	116
VB12036	121
VB12037	121
VB12044	120
VB12046	122
VB12100	113, 115, 116
VB12155	114
VB12317	115
VB14305	122
VB17105	113, 115, 116
VB18255	117
VB19105	113, 115, 117, 119, 123
VB20305	113, 115, 117
VB32305	119
VB36255	117
VB47451	117
VB51505	117
VB56305	119
VB56405	117
VB59405	119, 123
VB62175	119, 123
VB68255	116
VB72127	115
VB72155	122
VB72205	114, 115
VB80517	117, 118, 119, 123
VB82327	117, 118
VB89427	114, 115, 119, 123
VB91127	114
VB93305	115
VB95175	118
VB1102002	119
VB1102003	119
VB1102004	119
VB1102005	119
VB2020005	141
VB2102939	123
VB2204111	123
VB3101001	120
VB3101006	121
VB3101007	121
VB3101008	120
VB3101009	120
VB3101010	120

VB3101011	120
VB3101012	121
VB3101013	121
VB3101014	120
VB3101020	120
VB3101025	120
VB3101026	121
VB3101035	114, 115, 120
VB3101057	120
VB3101085	120
VB3104003	121
VB3104009	121
VB3104010	121
VB3104011	121
VB3104012	121
VB3104014	121
VB3105001E	122
VB3105002	122
VB3105003	122
VB3105006	122
VB3106001	118
VB3106002	118, 124
VB3106003	118
VB3106004	118
VB3106005	124
VB3106006	124
VB3208003	118
VB3301001	118
VB3407000	124
VB3407001	124
VB3407002	124
VB3407003	124
VB3407004	124
VB3407005	124
VB3407006	124
VB3407010	124
VB4000000	120
VB4000001	120
VB4000101	115
VB4000102	115
VB4000103	29, 115
VB4000104	115
VB4000105	114
VB4000106	115
VB4000107	115
VB4000108	114, 116
VB4000109	114, 115
VB4000110	117
VB4000201	122
VB4000202	122
VB4000301	117
VB4000302	117
VB4000303	113
VB4000304	117
VB4000305	117
VB4000306	117
VB4000307	117
VB4000308	117, 123
VB4000310	117
VB4000403	113
VB4000404	113
VB4000408	113
VB4000409	29, 113, 115
VB4000410	113
VB4000411	114
VB4000413	113
VB4000425	114
VB4000501	118
VB4000601	123
VB4000701	119
VB4000704	125
VB4000705	118, 125
VB4000706	125
VB4000707	125
VB4000708	125
VB4000709	125
VB4000710	125
VB4000711	125
VB4000712	125
VB4000713	125
VB4000714	125
VB4000715	125
VB4000716	125
VB4000717	125
VB4000718	125
VB4000719	125
VB4000720	125
VB4000721	125
VB4000722	125
VB4000723	125
VB4000801	119
VB6101001	115
VB6102013	125
VB6407001E	122
VB6407002E	122
VB6407003	122
VB6407004	122

VB6407005	122
VB6407007	118, 122, 124
VB7101001	120
VB7101002	120
VB7101003	120
VB8000107	120
VB8000115	124
VB20010005	141
VB2204111	123
VB133601264	52
VB133601293	52
VB133601321	52
VBCYC-1	141
VEL-ROP	20
VEL-ROP-V2	20
VENT-6030	87
VENT-DEV	138, 158
VISIÈRE	106
VITRE-DEGIVRANTE	160
VKD-22	84
VKD-44	84
VKS-202	85
VNT-306	29
VP-205	98
VP-230	98
VP-230SPECIAL	98
VSP-290	99

## W

WFA-450	94
WFA-450SPECIAL	94
WFA-500	94
WFA-525	94
WK1	77
WK1S	77
WK2	77
WK2S	77
WK3	77
WK4	77
WK4ZRS	77
WK4S	77
WK4Z	77
WK4ZS	77
WK5	77
WK5S	77
WK7	77
WK7L	77
WK10HD	76
WK24	77
WK24S	77
WK24Z	77
WK24ZS	77
WK27M	77
WK27RM	77
WK27S	77
WK28M	77
WK28RL	77
WK28RM	77
WK28XL	77
WP738-E	88
WSTAND	83

## X

XKD-22	84
XKD-44	84
XL2	90

## Z

Z1	82
Z2	82
Z3	82
Z4	82
Z5	82
Z6	82
Z7	82
Z7RV	82
Z8	82
Z8RV	82
Z9	82
Z9RV	82
Z10RD	82
Z11RD	82
Z12RD	82
Z30	82
Z60	82
Z1022	82
ZAW-010	94
ZAW-025	94
ZAW-040	94
ZAW-095	94
ZAW-120	94
ZDK-395	81
ZDK-500	81
ZK35	81
ZK45	81
ZLN-914	84
ZU-010	144

# Notes

A series of horizontal dotted lines for writing notes.





UNE GAMME DE PRODUITS  
**PROFESSIONNELS**

UNE ÉQUIPE DE TECHNICIENS  
**À VOTRE ÉCOUTE**

**NOS SERVICES :**

Administratif | [service-administratif@vbsa.fr](mailto:service-administratif@vbsa.fr)

Commandes | [commandes@vbsa.fr](mailto:commandes@vbsa.fr)

Comptabilité | [compta@vbsa.fr](mailto:compta@vbsa.fr)

Devis | [devis@vbsa.fr](mailto:devis@vbsa.fr)

SAV | [sav@vbsa.fr](mailto:sav@vbsa.fr)

Transports | [expedition@vbsa.fr](mailto:expedition@vbsa.fr)

Formation | [formation@vbsa.fr](mailto:formation@vbsa.fr)

